

ESTADO DO MARANHÃO
PREFEITURA DE SÃO JOÃO DOS PATOS - MA
CNPJ Nº 06.089.668/0001-33

FOLHA Nº	214
Nº PROC.	070301/2003
Fabrica	



EDITAL



ESTADO DO MARANHÃO
PREFEITURA DE SÃO JOÃO DOS PATOS - MA
CNPJ Nº 06.089.668/0001-33

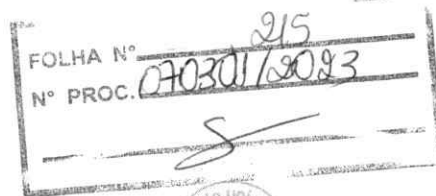

EDITAL DE LICITAÇÃO

TOMADA DE PREÇOS Nº 007/2023

Processo Administrativo nº 070301/2023

Objeto:

Contratação de empresa para a prestação de serviços de implantação de melhorias sanitárias domiciliares no Município.

**VALOR: R\$ 2.000.000,00
(Dois milhões de reais)**

**Prazo de Execução:
150 (cento e cinquenta) dias**

FONTE DE RECURSO: Próprios

Data da Abertura: 11 de abril de 2023.



ESTADO DO MARANHÃO
PREFEITURA DE SÃO JOÃO DOS PATOS - MA
CNPJ Nº 06.089.668/0001-33

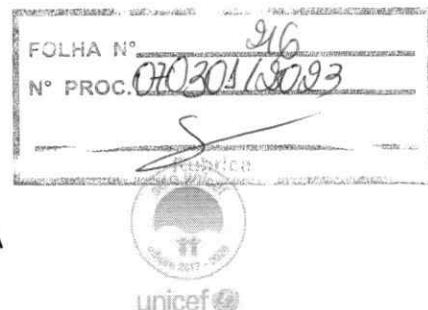

Processo Administrativo nº 070301/2023
TOMADA DE PREÇOS N.º 007/2023
TIPO: MENOR PREÇO GLOBAL
DATA: 11/04/2023
HORÁRIO: 10:00 HORAS

EDITAL DE LICITAÇÃO

TOMADA DE PREÇOS N.º 007/2023

Prezados Senhores,

A Prefeitura Municipal de SÃO JOÃO DOS PATOS, por intermédio da Comissão Permanente de Licitação - CPL, torna público, para conhecimento dos interessados, que fará realizar licitação na modalidade TOMADA DE PREÇOS n.º 007/2023, do tipo MENOR PREÇO GLOBAL, instaurada por meio do Processo Administrativo n.º 070301/2023, devidamente autorizado pela autoridade competente, regida pela Lei Federal n.º 8.666/1993 e suas alterações, pela Lei Complementar n.º 123/2006, alterada pela Lei Complementar n.º 147/2014, e demais legislações pertinentes, bem como pelas disposições deste Edital.

A sessão pública de realização do certame da presente TOMADA DE PREÇOS terá início do dia 11 de abril de 2023, às 10:00 horas, devendo os envelopes contendo os Documentações de Habilitação e as Proposta de Preços para o objeto definido neste Edital e respectivos Anexos serem entregues à CPL, na Sala da Comissão Permanente de Licitação – CPL, localizada no prédio da Prefeitura Municipal de São João dos Patos/MA, na Avenida Getúlio Vargas, 135, Centro, CEP 65665-000, nesta cidade, nas dependências da Prefeitura Municipal de SÃO JOÃO DOS PATOS/MA, onde será dado a abertura dos envelopes.

O procedimento licitatório obedecerá integralmente às disposições da Lei n.º 8.666/93 e suas alterações posteriores, Lei Complementar n.º. 123/2006, bem como as condições estabelecidas neste edital e seus anexos.

Não havendo expediente ou ocorrendo qualquer fato superveniente que impeça a realização do certame na data marcada, o recebimento e o início da abertura dos envelopes referentes a esta Tomada de Preços e será realizado no primeiro dia útil subsequente, no mesmo horário e local anteriormente estabelecido, desde que não haja comunicação da CPL em contrário.

Em conformidade com a Lei Complementar 123, de 14 de dezembro de 2006, presente licitação está classificada como AMPLA PARTICIPAÇÃO a todas as empresas do ramo de atividade.



ESTADO DO MARANHÃO
PREFEITURA DE SÃO JOÃO DOS PATOS - MA
CNPJ Nº 06.089.668/0001-33

FOLHA Nº	217
Nº PROC.	070308/20023



CLÁUSULA I – OBJETO, VALOR ESTIMADO E PRAZO

1.1 **OBJETO:** A presente TOMADA DE PREÇOS fornece aos interessados os elementos necessários à apresentação serviços de implantação de melhorias sanitárias domiciliares no Município, em conformidade com as especificações técnicas anexas ao Edital (Anexo I).

1.2. VALOR ESTIMADO: R\$ 2.000.000,00 (dois milhões) dias

CLÁUSULA II – CONDIÇÕES DE PARTICIPAÇÃO

2.1 A participação na Licitação implica na aceitação integral e irrevogável dos termos do Edital e seus anexos.

2.2 Não havendo expediente na data marcada para abertura da licitação ficará a reunião adiada para o primeiro dia útil subsequente, salvo disposições em contrário.

2.3 Poderão participar da presente licitação empresas da construção civis que satisfaçam as condições estabelecidas na TOMADA DE PREÇOS e seus anexos.

2.4 Estarão impedidas de participar direta ou indiretamente desta Licitação:

- a) Empresas que tenham em sua composição societária ou no seu quadro de pessoal qualquer servidor, efetivo ou não, dirigente da Administração Municipal, ocupantes de função, cargo ou emprego público na Administração Municipal, ente contratante ou membro, efetivo ou substituto, da Comissão de Licitação;
- b) Servidores, empregados ou dirigentes do quadro de pessoal da Administração Municipal, ente contratante, membros da Comissão de Licitação (artigo 9, inciso III e § 4º da Lei 8.666/1993);
- c) Empresas que tenham a mesma composição societária ou que pertença ao mesmo grupo de outra licitante desta TOMADA DE PREÇOS, ainda que parcialmente;
- d) Empresas que estejam com direito de licitar suspenso e impedidas de contratar com a Prefeitura de SÃO JOÃO DOS PATOS - MA e as empresas declaradas inidôneas para licitar ou contratar com Administração Pública Direta ou Indireta da União, Estados, Municípios e do Distrito Federal, enquanto perdurem seus efeitos (artigo 6, incisos XI e XII, c/c artigo 87, incisos III e IV, ambos da Lei 8.666/1993);



ESTADO DO MARANHÃO
PREFEITURA DE SÃO JOÃO DOS PATOS - MA
CNPJ Nº 06.089.668/0001-33

FOLHA Nº	918
Nº PROC.	070301/2023
RUBRICA	



- e) Empresas em consórcio, seja qual for sua formação.
- f) Sociedade estrangeira não autorizada a funcionar no país;
- g) Sociedades integrantes de um mesmo grupo econômico, assim entendidas aquelas que tenham diretores, sócios ou representantes legais comuns, ou que utilizem recursos materiais, tecnológicos ou humanos em comum, exceto se demonstrado que não agem representando interesse econômico em comum;
- h) O Autor do Projeto Básico;
- i) Servidor ou dirigente da PREFEITURA MUNICIPAL DE SÃO JOÃO DOS PATOS - MA.

2.5. CREDENCIAMENTO:

2.5.1. As empresas que quiserem se fazer representar nesta Licitação, além dos envelopes, deverão apresentar credencial do seu representante à Comissão, que poderá ser formalizada por intermédio de instrumento de procuração, público ou particular, ou Carta Credencial (ANEXO III – Com firma reconhecida da Assinatura), que deverá vir acompanhada de Declaração de Localização e Funcionamento (COM FOTOS) que indique todos os dados pertinentes (endereço, Cidade, Estado, CEP, ponto de referência e telefone), conforme modelo estabelecido no ANEXO X deste Edital

2.5.1.1. O instrumento de procuração, público ou particular, ou Carta Credencial (ANEXO III - Com firma reconhecida da Assinatura), deverá estar acompanhado de cópia dos seguintes documentos:

- a) ato constitutivo, estatuto ou contrato social em vigor, com todas as suas eventuais alterações, ou ato constitutivo consolidado, devidamente registrado, em se tratando de sociedades comerciais e, no caso de sociedades por ações, acompanhado de documentos de eleições de seus administradores, no qual estejam expressos seus poderes para exercer direitos e assumir obrigações em decorrência de tal investidura;
- b) Cópia da Cédula de Identidade ou outro documento oficial que contenha foto do representante da empresa interessada.

2.5.2. O credenciamento será conferido pela Comissão a cada Sessão Pública realizada.



ESTADO DO MARANHÃO
PREFEITURA DE SÃO JOÃO DOS PATOS - MA
CNPJ Nº 06.089.668/0001-33

FOLHA Nº	919
Nº PROC.	070305/2023



2.5.3. É facultada a apresentação do credenciamento de que trata o item 2.5.1. A falta desse documento somente impedirá que o representante da licitante se manifeste ou responda pela representada durante o processo licitatório.

2.5.4. A licitante que comparecer representada por seu sócio ou dirigente, fica dispensada do credenciamento na forma de que trata o item 2.5.1, devendo comprovar esta qualidade através de cópias dos documentos indicados nas alíneas do item 2.5.1.1., devendo apresentar junto aos documentos que comprove sua condição devidamente acompanhada de **Declaração de Localização e Funcionamento (COM FOTOS)** que indique todos os dados pertinentes (endereço, Cidade, Estado, CEP, ponto de referência e telefone), conforme modelo estabelecido no ANEXO X deste Edital

2.5.4.1 A **Declaração de Localização e Funcionamento (COM FOTOS)**, deverá ser entregue no ato da abertura sessão, juntamente com os documentos necessários para qualificar representantes, sejam procuradores, credenciados ou titulares, podendo serem feitas diligências nas informações constantes na mesma, a fim de inibir empresas que não existem fisicamente, nem possuem sede, evitando assim futuros transtorno a Administração na aquisição do objeto.

2.6. Não será admitida a participação de dois representantes para a mesma empresa e nem de um mesmo representante para mais de uma empresa.

2.6.1. Somente poderão negociar e recorrer os licitantes que estiverem presentes na sessão através de representantes credenciados.

2.7 Apresentar junto a documentação referente ao credenciamento Declaração de Inexistência de Fato supervenientes impeditivo de habilitação, emitida pela participante, conforme modelo do ANEXO IV

2.8. - DA PARTICIPAÇÃO DE MICROEMPRESAS - ME E EMPRESAS DE PEQUENO PORTE – EPP.

2.8.1. Nos termos dos artigos da Lei Complementar nº 123/06, após a classificação final dos preços propostos, como critério de desempate, será dada preferência à contratação para as microempresas e empresas de pequeno porte, desde que o menor preço ofertado não seja de uma microempresa ou empresa de pequeno porte.

2.8.2 - PARA USUFRUIR DOS BENEFÍCIOS DA LEI COMPLEMENTAR 123/06 MICROEMPRESA - ME E EMPRESA DE PEQUENO PORTE – EPP.

2.8.3. Os licitantes que desejarem usufruir do tratamento diferenciado e favorecido instituído pela Lei Complementar nº 123/2006, deverão, no ato do CREDENCIAMENTO entregar à Comissão Permanente de Licitação, o **TERMO DE**



ESTADO DO MARANHÃO
PREFEITURA DE SÃO JOÃO DOS PATOS - MA
CNPJ Nº 06.089.668/0001-33

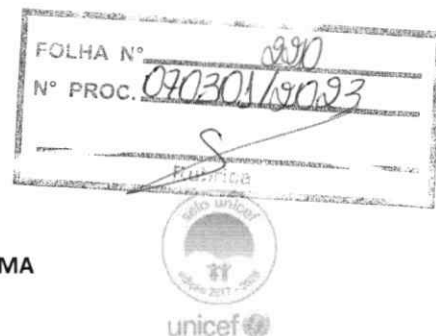

OPÇÃO e DECLARAÇÃO PARA MICROEMPRESA E EMPRESA DE PEQUENO PORTE, conforme modelo constante do Anexo VII, acompanhado do documento comprobatório; certidão simplificada da junta comercial comprovando sua condição de ME ou EPP.

“A falsidade de declaração prestada objetivando os benefícios da Lei Complementar nº 123 caracterizará o crime de que trata o art. 299 do Código Penal, sem prejuízo do enquadramento em outras figuras penais e da sanção administrativa prevista no capítulo XIV deste Edital.”

2.8.4. O empate supracitado será verificado na situação em que a proposta apresentada pela microempresa ou empresa de pequeno porte seja igual ou até 10% (dez por cento) superior à proposta mais bem classificada, ocasião na qual, proceder-se-á conforme disposto no item 2.8.5.

2.8.5. A microempresa ou empresa de pequeno porte melhor classificada, de acordo com o disposto no item 2.8.4, poderá, no prazo de 5(cinco) minutos, sob pena de preclusão, apresentar proposta de preço inferior àquela considerada vencedora do certame, situação em que será adjudicado em seu favor o objeto licitado e terá o prazo de 02 (dois) dias para a adequação da nova proposta de acordo com o valor ofertado.

2.8.6. Não ocorrendo a contratação da microempresa ou empresa de pequeno porte, na forma do item 2.8.5, serão convocadas as remanescentes que porventura se enquadrem na situação definida no item 2.8.11, na ordem classificatória, para o exercício do mesmo direito.

2.8.7. No caso de equivalência dos valores apresentados pelas microempresas e empresas de pequeno porte que se encontrem no intervalo estabelecido no item 3.2.4., será realizado sorteio entre elas para que se identifique aquela que primeiro poderá apresentar melhor oferta.

2.8.8. Na hipótese da não-contratação nos termos previstos nos itens anteriores, o objeto licitado será adjudicado em favor da proposta originalmente vencedora do certame.

2.8.9. As microempresas e empresas de pequeno porte deverão apresentar toda a documentação exigida para efeitos de habilitação, sob pena de inabilitação, ainda que essa apresente alguma restrição.

2.8.10. Havendo alguma restrição na documentação para comprovação da regularidade fiscal, será assegurado o prazo de 2(dois) dias úteis, contados da declaração de vencedor do certame, prorrogáveis por igual período, a critério da Administração Pública, para a regularização da documentação, pagamento ou



ESTADO DO MARANHÃO
PREFEITURA DE SÃO JOÃO DOS PATOS - MA
CNPJ Nº 06.089.668/0001-33

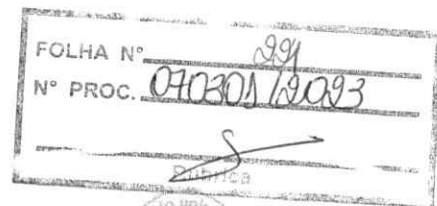

parcelamento do débito, e emissão de eventuais certidões negativas ou positivas com efeito de certidão negativa.

2.8.11. A não-regularização da documentação, no prazo previsto no sub-item 2.8.10, implicará decadência do direito à contratação, sem prejuízo das sanções previstas no art. 81 da Lei nº 8.666, de 21 de junho de 1993, sendo facultado à Administração convocar os licitantes remanescentes, na ordem de classificação, para a assinatura do contrato, ou revogar a licitação.

CLÁUSULA III - APRESENTAÇÃO DOS ENVELOPES

3.1 Os documentos e a proposta necessários à participação dos interessados na presente TOMADA DE PREÇOS serão entregues em envelopes separados e lacrados, contendo em suas partes externas e frontais, em caracteres destacados, a razão social da licitante com os seguintes dizeres:

PROPONENTE: (razão social da empresa)
COMISSÃO PERMANENTE DE LICITAÇÃO – CPL
PREFEITURA MUNICIPAL DE SÃO JOÃO DOS PATOS-MA
AVENIDA GETÚLIO VARGAS, 135 - CENTRO. CEP 65665-000.
SÃO JOÃO DOS PATOS-MA.
TOMADA DE PREÇOS N.º 007/2023
ENVELOPE N.º 01 “DOCUMENTAÇÃO DE HABILITAÇÃO”

PROPONENTE: (razão social da empresa)
COMISSÃO PERMANENTE DE LICITAÇÃO – CPL
PREFEITURA MUNICIPAL DE SÃO JOÃO DOS PATOS-MA
AVENIDA GETÚLIO VARGAS, 135 - CENTRO. CEP 65665-000.
SÃO JOÃO DOS PATOS-MA.
TOMADA DE PREÇOS N.º 007/2023
ENVELOPE N.º 02 “PROPOSTA DE PREÇOS”

3.2 Todos os elementos de proposta deverão ser apresentados impressos, perfeitamente legíveis, sem rasuras, emendas ou entrelinhas, devidamente datados e assinados.

3.3 Após a entrega dos envelopes não caberá desistência do certame, salvo por motivo de força maior, devidamente comprovado e aceito pela Comissão de Licitação.

3.4 Não serão aceitos e considerados documentos de habilitação e proposta de preços apresentados por fax ou e-mail, sendo aceito a apresentação via postal ou portador, que está especificado neste edital.

CLÁUSULA IV - HABILITAÇÃO



ESTADO DO MARANHÃO
PREFEITURA DE SÃO JOÃO DOS PATOS - MA
CNPJ Nº 06.089.668/0001-33

FOLHA Nº	999
Nº PROC.	070301/19023
PÚBLICA	



4.1 O envelope DOCUMENTAÇÃO deverá conter, obrigatoriamente, sob pena de inabilitação da licitante, os documentos a seguir indicados:

4.1.1 **Certificado de Registro Cadastral – CRC**, emitido pela Prefeitura Municipal de SÃO JOÃO DOS PATOS – MA ou qualquer outra entidade da Administração pública Federal, estadual ou Municipal.

4.2 - HABILITAÇÃO JURÍDICA:

- a) Registro Comercial, no caso de empresa individual;
- b) Ato constitutivo, estatuto ou contrato social em vigor, devidamente registrado, em se tratando de sociedades comerciais, e, no caso de sociedades por ações, acompanhado de documentos de eleição de seus administradores. Os documentos referidos nesta alínea deverão estar acompanhados de todas as alterações ou da consolidação respectiva;
- c) No caso de sociedade empresária ou empresa individual de responsabilidade limitada - EIRELI: ato constitutivo, estatuto ou contrato social em vigor, devidamente registrado na Junta Comercial da respectiva sede, acompanhado de documento comprobatório de seus administradores, apenas no caso de sociedade por ações;
- d) Inscrição do ato constitutivo, no caso de sociedades simples, acompanhada de prova de diretoria em exercício;
- e) Decreto de autorização, em se tratando de empresa ou sociedade estrangeira em funcionamento no País, e ato de registro ou autorização para funcionamento expedido pelo Órgão competente, quando a atividade assim o exigir.

4.2 - REGULARIDADE FISCAL E TRABALHISTA:

- a) Cartão ou registro do **CNPJ** válido;
- b) Prova de Regularidade Fiscal perante a **Fazenda Nacional**, Relativos a Tributos Federais e a Dívida Ativa da União, inclusive contribuições previdenciárias, nos termos da Portaria MF PGFN/RFB nº 358 de 05/10/2014;
- c) **Certidão Negativa de Débitos** Fiscais e de **Dívida Ativa**, emitida pela Fazenda Estadual do domicílio ou sede do licitante, emitida até 180 (cento e oitenta) dias antes da data de entrega dos envelopes, quando não vier expresso o prazo de validade.



ESTADO DO MARANHÃO
PREFEITURA DE SÃO JOÃO DOS PATOS - MA
CNPJ Nº 06.089.668/0001-33

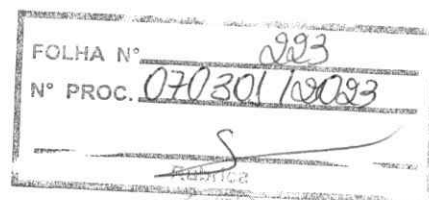

- d) **Certidão Negativa de Débitos** e de **Dívida Ativa**, emitida pela Fazenda Municipal do domicílio ou sede do licitante.
- e) **Certificado de regularidade do FGTS**, ou instrumento equivalente, em plena validade, fornecido pela Caixa Econômica Federal;
- f) Prova de Inexistência de débitos inadimplidos perante a Justiça do Trabalho, mediante a apresentação da:

- **CNDT – Certidão Negativa de Débitos Trabalhistas.**

4.4 - QUALIFICAÇÃO ECONOMICO/FINANCEIRA

4.4.1 Balanço patrimonial e demonstrações contábeis do último exercício social, ano 2021 ou 2022, já exigíveis e apresentados na forma da lei, que comprovem a boa situação financeira da empresa, vedada a sua substituição por balancetes ou balanços provisórios, acompanhados de Nota Explicativa exigida pela Lei 6.404/1976;

4.4.1.1 - O balanço patrimonial deverá estar assinado por contador ou por outro profissional equivalente, devidamente registrado no conselho de classe;

4.4.1.2 A comprovação de boa situação financeira da empresa licitante será demonstrada através de índice financeiro utilizando-se a fórmula abaixo, cujo resultado deverá estar de acordo com os valores ali estabelecidos:

1 - O Índice de Liquidez Corrente (ILC), corresponde ao quociente da divisão do Ativo Circulante pelo Passivo Circulante, conforme abaixo:

$$ILC = \frac{\text{Ativo Circulante}}{\text{Passivo Circulante}}$$

2 - O Índice de Liquidez Geral (ILG), corresponde ao quociente da divisão da soma do Ativo Circulante com Realizável a Longo Prazo pela soma do Passivo Circulante com o Exigível a Longo Prazo, conforme abaixo:

$$ILG = \frac{\text{Ativo Circulante} + \text{Realizável a Longo Prazo}}{\text{Passivo Circulante} + \text{Exigível a Longo Prazo}}$$

3 - O Índice de Solvência Geral (ISG) corresponde ao quociente da divisão do Ativo Total pela Soma do Passivo Circulante com o Exigível a Longo Prazo, conforme abaixo:

$$ISG = \frac{\text{Ativo Total}}{\text{Passivo Circulante} + \text{Exigível a Longo Prazo}}$$

4 - O Grau de Endividamento Geral (GEG) corresponde ao quociente da divisão do Passivo Circulante pelo Passivo não Circulante, conforme abaixo.



ESTADO DO MARANHÃO
PREFEITURA DE SÃO JOÃO DOS PATOS - MA
CNPJ Nº 06.089.668/0001-33

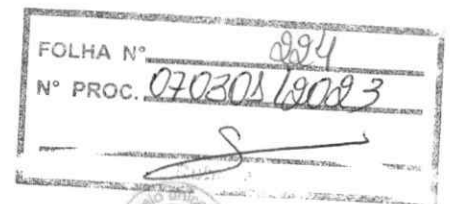

GEG = $\frac{\text{Passivo Circulante} + \text{Passivo Não Circulante}}{\text{Ativo Total}}$

5 - Será habilitada a empresa que apresentar:

- . Índice de Liquidez Corrente – igual ou maior que 1,0;
- . Índice de Liquidez Geral – igual ou maior que 1,0;
- . Índice de Solvência Geral – igual ou maior que 1,0;
- . Grau de Endividamento Geral - igual ou menor que 0,50

4.4.1.3 As empresas com menos de um exercício financeiro devem cumprir a exigência deste subitem mediante a apresentação do Balanço de Abertura;

4.4.1.4 Serão considerados aceitos como na forma da lei o balanço patrimonial e demonstrações contábeis assim apresentados:

- a) Publicados em Diário Oficial ou;
- b) Publicados em jornal de grande circulação ou;
- c) Registrados na Junta Comercial da sede ou domicílio do licitante ou;
- d) Por cópia do Livro Diário, devidamente autenticado na Junta Comercial da sede ou domicílio da licitante, na forma da IN nº 65 do Departamento Nacional do Registro do Comércio - DNRC, de 1º de agosto de 1997, art. 6º, acompanhada obrigatoriamente dos Termos de Abertura e de Encerramento.
- e) A pessoa jurídica optante do Sistema de Lucro Real deverá apresentar juntamente com o Balanço Patrimonial, cópia do recibo de entrega da escrituração contábil digital – SPED CONTÁBIL, nos termos da IN RFB nº 1.420/2013, 1.422/2013 e alterações;
- f) A pessoa jurídica optante do Sistema de Lucro Presumido deverá apresentar juntamente com o Balanço Patrimonial, cópia do recibo de entrega da escrituração contábil digital – SPED CONTÁBIL, caso se enquadre nas hipóteses previstas nos termos do inciso II, do art. 3º da IN RFB nº 1.420/2013 e alterações.

4.4.2 Certidão Negativa de Falência e Recuperação Judicial, emitida pelo Distribuidor da sede da licitante, com validade máxima de 60 (sessenta) dias; Caso a certidão mencionada seja emitida na forma POSITIVA, devesse o licitante comprovar por meio de certidão emitida pela instância judicial competente, que o plano de recuperação foi acolhido na esfera judicial na forma do art. 58 da Lei Federal nº 11.101/2005. e que esta cumprido regulamente o plano de recuperação, estando apta econômica e financeiramente a participar de procedimento licitatório nos termos da Lei Federal nº 8.666/1993.



ESTADO DO MARANHÃO
PREFEITURA DE SÃO JOÃO DOS PATOS - MA
CNPJ Nº 06.089.668/0001-33

FOLHA Nº	295
Nº PROC.	070300162093



4.4.3 A licitante deverá apresentar, **Relação de Compromissos Assumidos** (contratos de prestação de serviços de engenharia em execução), que importem em diminuição da capacidade operativa ou absorção da disponibilidade financeira, calculada em função do patrimônio líquido atualizado e sua capacidade de rotação, de acordo com disposto na Lei nº 8.666/93, art. 31, §4, conforme o modelo constante do **Anexo IX** deste edital;

a) A Relação dos compromissos deve conter no mínimo as seguintes informações: nome do contratante; descrição geral da obra; número do contrato; local da obra; data de início e previsão de conclusão; valor global da obra, incluindo aditivos; valor total executado e contato do contratante.

b) Caso a licitante não possuir nenhum contrato em vigor, a mesma deverá apresentar a Declaração, sem preenchimento, assinalando e assinado em local apropriado, informando que não possui contrato que importe na diminuição da sua capacidade operacional ou absorção da disponibilidade financeira;

4.5 – QUALIFICAÇÃO / DECLARAÇÕES:

- a) **Declaração de conhecimento do local a ser realizada a obra** emitida pela licitante informando que conhece todas as informações e das condições locais para o cumprimento das obrigações do objeto a ser licitado, conforme modelo do **Anexo X**.
- b) **Certidão de registro ou inscrição** da licitante no Conselho Regional de Engenharia, Arquitetura e Agronomia – CREA ou Conselho Arquitetura e Urbanismo – CAU, com validade na data de recebimento da “DOCUMENTAÇÃO”, onde conste a área de atuação compatível com a execução da obra objeto do Edital, emitida pelo CREA ou CAU da jurisdição da sede da licitante.
- c) **Declaração de que a empresa não oferece trabalho noturno, perigoso ou insalubre** a menores de dezoito anos e nem qualquer trabalho a menores de dezesseis anos, salvo na condição de aprendiz, a partir de quatorze anos, de acordo com o que determina o artigo 27, inciso V, da Lei 8.666/1993, conforme modelo do ANEXO V.
- d) **Declaração** indicando o nome, CPF e nº do registro na entidade profissional competente **do responsável técnico** que acompanhará a execução dos serviços de que trata o objeto desta **Licitação (Anexo XI)**. O nome do responsável técnico indicado deverá ser o mesmo que constar dos atestados de capacidade técnica apresentados para esta licitação;



ESTADO DO MARANHÃO
PREFEITURA DE SÃO JOÃO DOS PATOS - MA
CNPJ Nº 06.089.668/0001-33

FOLHA Nº 296
Nº PROC. 070301/2023
Publicada



- e) **Declaração de Elaboração Independente de Proposta**, em atendimento a Instrução Normativa nº 02/SLTI/MPOG de 16/09/2009, nos moldes do **Anexo XII**, deste Edital.
- f) **Declaração formal e expressa da empresa licitante da equipe técnica especializada indicando os Engenheiros e/ou Arquitetos**, que atuarão como os responsáveis técnicos que se responsabilizarão pela execução da obra, inclusive qualificação de cada um dos membros da equipe, como Encarregados, Mestres de Obras, Pedreiros, Carpinteiros, Serventes, Vigilantes e outros.

4.6 COMPROVAÇÃO DE CAPACIDADE TÉCNICA PROFISSIONAL:

- a) Comprovação da licitante de possuir em seu corpo técnico, na data prevista para entrega da proposta, profissional (is) de nível superior com formação em engenharia civil, detentor(es) de **atestado(s) de responsabilidade técnica**, devidamente registrado(s) no CREA da região onde os serviços foram executados, acompanhados(s) da(s) respectiva(s) certidão(ões) de Acervo Técnico – CAT, expedidas por este(s) Conselho(s), que comprove(m) **ter o(s) profissional(is), executados**, para órgãos ou entidades da administração pública direta ou indireta, federal estadual, municipal ou do Distrito Federal, ou ainda, para empresas privadas, que não a própria licitante (CNPJ diferente), em uma ou mais obras de prédios públicos, comerciais ou industriais.
- b) A comprovação de vínculo profissional, para atendimento da alínea "a", se fará com a apresentação de cópia da carteira de trabalho (CTPS) em que conste a licitante como contratante ou do contrato social da licitante em que conste o profissional como sócio ou do contrato de trabalho.
- c) É vedada a indicação de um mesmo responsável técnico por mais de uma empresa proponente, fato este que inabilitara todas as envolvidas.
- d) Comprovação de Aptidão de Desempenho Técnico PROFISSIONAL da Licitante, através de Atestados ou Certidões fornecidos por pessoa de direito público ou privado, devidamente averbado no Conselho Regional de Engenharia e Agronomia – CREA ou no Conselho de Arquitetura e Urbanismo - CAU, comprovando ter executado as quantidades mínimas dos seguintes serviços, limitadas estas, exclusivamente, às parcelas de maior relevância indicadas no Caderno de Relevâncias dos serviços : **ANEXO X** – Caderno de Relevâncias dos serviços

NOTA alínea "d": A apresentação pela empresa de Atestados de Qualificação Técnica oriundos de Subcontratação deverão estar acompanhados dos seguintes documentos:



ESTADO DO MARANHÃO
PREFEITURA DE SÃO JOÃO DOS PATOS - MA
CNPJ Nº 06.089.668/0001-33

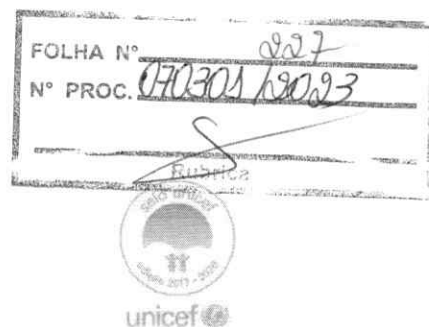

- Autorização da Subcontratação pelo Órgão Contratante e Cópia do Contrato da Subcontratação.

4.7 COMPROVAÇÃO DE CAPACIDADE TÉCNICO-OPERACIONAL:

- a) Apresentação de no mínimo um atestado de Capacidade Técnica, fornecido por pessoa jurídica de direito público ou privado devidamente identificada, em nome do licitante, relativo à execução de obra ou serviço de engenharia, compatível em características, que comprove que a licitante prestou o serviço do objeto compatível com esta licitação

4.8 - GARANTIA DE MANUTENÇÃO DA PROPOSTA

4.8.1 A empresa participante deverá oferecer a título de garantia de manutenção da proposta, conforme o Art. 31, III, da Lei nº 8.666/93 e alterações posteriores, a importância equivalente a 1% (um por cento) do valor estimado do Lote que for ofertar proposta, devendo ser feito de forma separada por lote, podendo optar por uma das seguintes modalidades de garantia:

LOTE	DESCRIÇÃO	VALOR (R\$)	Caução 1%
UNICO	Contratação de empresa para a prestação de serviços de implantação de melhorias sanitárias domiciliares no Município	R\$ 2.000.000,00	
TOTAL DAS OBRAS ==>		R\$ 2.000.000,00	

4.8.2 Caução em dinheiro ou em títulos da dívida pública, devendo estes terem sido emitidos sob a forma escritural, mediante registro em sistema centralizado de liquidação e de custódia autorizado pelo Banco Central do Brasil e avaliados pelos seus valores econômicos, conforme definido pelo Ministério da Fazenda;

4.8.3 No caso de opção pela "caução em dinheiro", esta deverá ser efetuada através de transferência/depósito em banco, Agência 2603-3, Conta Nº 15.364-8, Banco do Brasil. NOME: PMSJPATOS LICITAÇÕES

4.8.4 No caso de opção pelo "título da dívida pública", este deverá estar acompanhado de avaliação da Secretaria do Tesouro Nacional, no qual está informará sobre a exeqüibilidade, valor e prazo de resgate, taxa de atualização e condições de resgate.



ESTADO DO MARANHÃO
PREFEITURA DE SÃO JOÃO DOS PATOS - MA
CNPJ Nº 06.089.668/0001-33

FOLHA Nº 098
Nº PROC. 070301/2023
Rubrica



Seguro-garantia:

4.8.5 No caso da opção pelo “seguro-garantia” o mesmo será feito mediante entrega da competente apólice emitida por entidade em funcionamento no País e em nome da Prefeitura Municipal de SÃO JOÃO DOS PATOS - MA, cobrindo o risco de quebra do contrato, pelo prazo da duração do contrato, devendo a contratada providenciar sua prorrogação, por toda a duração do contrato, independente de notificação da Prefeitura Municipal de SÃO JOÃO DOS PATOS-MA. Deverá a apólice conter expressamente cláusula de atualização financeira, de imprescritibilidade, de inalienabilidade e de irrevogabilidade.

Fiança bancária:

4.8.6 No caso de “fiança bancária”, esta deverá ser, a critério do licitante, fornecida por um banco localizado no Brasil, pelo prazo da duração do contrato. Deverá a carta de fiança bancária conter cláusula de atualização financeira, de imprescritibilidade, de inalienabilidade e de irrevogabilidade.

4.8.7 A garantia de manutenção da proposta terá o prazo de validade de 60 (sessenta) dias corridos a contar da data da entrega das propostas de preços;

4.8.8 Na hipótese de não conclusão do processo licitatório dentro do prazo de validade da proposta e/ou prazo de validade da Garantia de Manutenção da Proposta (Fiança Bancária ou Seguro Garantia), a Comissão Permanente de Licitação - CPL poderá solicitar as empresas licitantes para revalidar por igual período, ambos os documentos sob pena de ser declarado desistente do feito licitatório; Nesse caso, tanto a solicitação quanto a aceitação serão formuladas por escrito, sendo facultado ao licitante recusar ou aceitar as prorrogações solicitadas. Entretanto, no caso de concordância, serão mantidas todas as condições da proposta de preços apresentada.

4.8.9 A garantia de manutenção da proposta, será liberada para as empresas licitantes no prazo de 5 (cinco) dias úteis após esgotada a fase de julgamento das propostas de preços, exceto para a empresa vencedora, onde esta será liberada após a assinatura do contrato.

4.9 - QUALIFICAÇÃO DOS DOCUMENTOS PARA HABILITAÇÃO

4.9.1 Os documentos exigidos nesta CLÁUSULA deverão ser apresentados em original ou qualquer processo de cópia autenticada por cartório competente ou em cópias simples previamente autenticadas por qualquer membro da Comissão Permanente de Licitação do município de SÃO JOÃO DOS PATOS - MA (autenticação pela CPL será feita com antecedência mínima de 24 horas antes da



ESTADO DO MARANHÃO
PREFEITURA DE SÃO JOÃO DOS PATOS - MA
CNPJ Nº 06.089.668/0001-33

FOLHA Nº 229
Nº PROC. 070301/2023
PÚBLICA



abertura da licitação), ou ainda por publicação em órgão de imprensa oficial, sob pena de inabilitação da licitante.

CLÁUSULA V – PROPOSTA

5.1 A proposta deverá ser apresentada nos termos do modelo (anexo II), devendo vir na via original, datilografada ou impressa em papel com timbre da firma, tamanho ofício, carta ou A-4, em língua portuguesa, redigida com clareza, sem ressalvas, emendas rasuras ou entrelinhas, constando o número desta TOMADA DE PREÇOS, assinada na última página e rubricada nas demais pelo representante legal da licitante ou seu procurador constituído, juntando-se, neste caso, cópia da procuração com poderes específicos para o certame.

5.2 NA PROPOSTA SERÁ CONSIGNADO:

- a) Nome da empresa, endereço completo e CNPJ/MF;
- b) Número da TOMADA DE PREÇOS
- c) Descrição completa das características do objeto licitado, de conformidade com o Anexo I, deste Edital, de forma a permitir sua perfeita identificação;
- d) Preço unitário e total por item em algarismo, e o valor total da proposta em algarismos e por extenso, na moeda nacional, já incluídos os itens de despesas, seja qual for o seu título ou natureza (impostos, taxas, encargos sociais, fiscais, comerciais trabalhistas e tudo mais que possa influir no custo final do objeto da licitação);
- e) Prazo para execução total das obras: CONFORME O CRONOGRAMA.
- f) Prazo de validade da proposta de, no mínimo, 60 (sessenta) dias consecutivos, contados da data-limite prevista para entrega das propostas, conforme Art. 64, § 3º, da Lei Federal nº 8.666/1993
- g) Carta - Proposta, no modelo do ANEXO II, do Edital, indicado em moeda corrente nacional, expresso em algarismos e por extenso, inclusas todas as despesas necessárias à execução completa do objeto ora licitado;
- h) Planilha Orçamentária, de acordo com o Projeto Básico (ANEXO I) do Edital, com preços unitários, parciais e totais, obedecida a itenização apresentada;
- i) Composição de Custos Unitários, conforme itenização da Planilha Orçamentária, parte integrante do Projeto Básico (ANEXO I) do Edital;



ESTADO DO MARANHÃO
PREFEITURA DE SÃO JOÃO DOS PATOS - MA
CNPJ Nº 06.089.668/0001-33

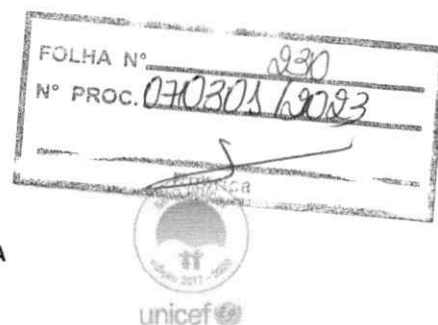

j) Planilha de Composição de Encargos Sociais, praticado pelo SINAPI - - SISTEMA NACIONAL DE PESQUISA DE CUSTOS E ÍNDICES DA CONSTRUÇÃO CIVIL, no Maranhão;

l) Cronograma Físico-Financeiro, de acordo com o Projeto Básico (ANEXO I) do Edital;

m) Composição analítica do BDI (Bonificação e Despesas Indiretas) de acordo com a fórmula e planilha abaixo:

* Fórmula: $BDI = [(1/(1-IMP))(1+ADM)(1+DEF)(1+RIS)*(1+LB) - 1] \times 100$, onde:

IMP = impostos incidentes sobre o faturamento
ADM = despesas administrativas (central e local)
DEF = despesas financeiras e seguros
RIS = riscos e imprevistos
LB = lucro bruto

COMPOSIÇÃO DO BDI

ADM - administração central xx%
DEF = despesas financeiras e seguros xx%
RIS = risco e imprevistos xx%
LB = lucro bruto xx%
IMP = impostos sobre faturamento* xx%
ISS xx%
PIS xx%
COFINS xx%
CPRB XX%
BDI** xx%
* soma dos impostos (ISS, PIS, COFINS)
** fórmula

m.1) a licitante deverá apresentar a composição e a memória de cálculo do BDI, conforme a fórmula;

m.2) a licitante que deixar de apresentar a composição e a memória de cálculo do BDI, na forma exigida na alínea "m.1" terá sua proposta desclassificada;

m.3) o BDI ofertado pela licitante deverá obedecer às normas do ACÓRDÃO Nº 2622/2013 – TCU – Plenário

5.3 PLANILHA DE PREÇOS DO PROPONENTE e CRONOGRAMA FÍSICO-FINANCEIRO - compatíveis com o andamento da obra, onde estejam claramente determinados os prazos de execução de cada etapa e seus respectivos desembolsos,



ESTADO DO MARANHÃO
PREFEITURA DE SÃO JOÃO DOS PATOS - MA
CNPJ Nº 06.089.668/0001-33



devendo tais documentos conter as assinaturas dos RESPONSÁVEIS TÉCNICOS (RT) e os números de seus registros no Conselho Regional de Engenharia, Agronomia e Arquitetura – CREA, na forma do art. 14 da Lei no 5.194/66 e Resolução 282/83 do Conselho Federal de Engenharia, Agronomia e Arquitetura – CONFEA e assinado sob carimbo do REPRESENTANTE LEGAL DA EMPRESA;

5.4 -Não serão consideradas as propostas apresentadas fora do prazo bem como aquelas que contiverem rasuras, emendas, borrões ou entrelinhas de modo a ensejar dubiedade, principalmente em relação a preços unitários.

5.4.1-Para os fins deste item, entende-se como:

- a) Rasura: palavra(s) ou qualquer (quaisquer) sinal(is) gráfico(s) riscado(a)(s) ou raspado(a)(s) de modo que sua leitura se torne impossível ou incompreensível;
- b) Emenda: alteração ou modificação do que já foi escrito;
- c) Entrelinha: palavra(s) ou frase(s) escrita no espaçamento entre uma e outra linha do texto da proposta.

OBSERVAÇÕES: Nos preços cotados para a execução dos serviços, deverão estar incluídas todas as despesas diretas e indiretas com: materiais, mão-de-obra, máquinas e equipamentos, encargos sociais, tributos, transporte, ferramentas, equipamentos auxiliares, seguros e demais encargos necessários à perfeita execução de todos os serviços solicitadas neste Edital.

CLÁUSULA VI - DO PROCESSAMENTO DA LICITAÇÃO

6.1 No dia, hora e local especificados nesta TOMADA DE PREÇOS, a Comissão de Licitação receberá os envelopes contendo a DOCUMENTAÇÃO e a PROPOSTA, numerando-os de acordo com a ordem de entrega.

6.1.1. Nenhum outro documento será recebido após o Presidente da Comissão declarar encerrado o prazo de recebimento dos envelopes.

6.2 A Comissão de Licitação procederá, primeiramente, a abertura dos ENVELOPES Nº 01, contendo a documentação relativa à HABILITAÇÃO, que será conferida, examinada e rubricada pelos seus membros e pelos representantes legais das firmas licitantes, não cabendo qualquer reclamação posterior por parte daqueles que se abstiverem de rubricá-los.



ESTADO DO MARANHÃO
PREFEITURA DE SÃO JOÃO DOS PATOS - MA
CNPJ Nº 06.089.668/0001-33

FOLHA N° 232
N° PROC. 070301/2023



6.3 As licitantes inabilitadas receberão de volta o segundo envelope (PROPOSTA), ainda fechado, desde que não tenha havido recurso, ou após a denegação do mesmo.

6.4 Após a fase de habilitação proceder-se-á a abertura dos ENVELOPES Nº 02 das licitantes habilitadas, cujas propostas serão lidas em voz alta, registrando-se em ata todas as ocorrências e declarações.

6.5 Depois de abertas as propostas não cabem desclassificá-las por motivo relacionado à habilitação, salvo em razão de fatos supervenientes ou só conhecidos após o julgamento das propostas.

6.6 É facultado à Comissão ou à Autoridade Superior, em qualquer fase da licitação, promover diligências destinadas a esclarecer ou completar a instrução do processo, vedada a inclusão posterior de documentos que deveriam constar originalmente nos envelopes 01 ou 02.

CLÁUSULA VII – JULGAMENTO DAS PROPOSTAS

7.1 O julgamento será procedido de acordo com o tipo de licitação – MENOR PREÇO GLOBAL. Serão desclassificadas as propostas cujo valor exceda o limite orçado pela Administração.

7.2 Serão desclassificadas as propostas apresentadas com preços manifestamente inexeqüíveis, assim considerados aqueles que sejam inferiores a 70% (setenta por cento) do valor orçado pela Administração.

7.3 Caso haja empate de preços entre duas ou mais propostas, após obedecido o disposto no § 2º do artigo 3º da Lei 8.666/1993, a classificação será feita por sorteio, de acordo com o artigo 45, § 2º, da mesma Lei.

7.4 Em sendo todas as licitantes inabilitadas, ou no caso de desclassificadas todas as propostas, a PREFEITURA MUNICIPAL DE SÃO JOÃO DOS PATOS - MA poderá fixar às licitantes o prazo de 05 (cinco) dias úteis para a apresentação de outras, escoimadas das causas que as desclassificaram.

7.5 As propostas que atenderem em sua essência aos requisitos do Edital, mas possuírem erro de forma ou inconsistências serão verificadas quanto aos seguintes erros, os quais serão corrigidos pela Comissão, na forma indicada:

a) Discrepâncias entre os preços unitários e totais: prevalecerão os preços unitários e, havendo discordância entre os preços em algarismos e por extenso, prevalecerá o valor por extenso;



ESTADO DO MARANHÃO
PREFEITURA DE SÃO JOÃO DOS PATOS - MA
CNPJ Nº 06.089.668/0001-33

FOLHA Nº	933
Nº PROC.	070301/2023



- b) Erros de transcrição das quantidades do projeto para a proposta: o produto será corrigido devidamente, mantendo-se como referência o preço unitário, corrigindo-se a quantidade e o preço total;
- c) Erro de multiplicação do preço unitário pela quantidade correspondente: será retificado, mantendo - se como referência o preço unitário e a quantidade, corrigindo-se o produto;
- d) Erro de adição: será retificado, conservando-se as parcelas e corrigindo-se o resultado;
- e) Verificado em qualquer momento, até o término do contrato, incoerências ou divergências de qualquer natureza nas composições dos preços unitários dos serviços, será adotada a correção que resultar no menor valor.

7.6 O valor total da proposta será ajustado em conformidade com os procedimentos mencionados no subitem 7.5 o valor resultante constituirá no valor contratual. Se a licitante não aceitar as correções procedidas, sua proposta será rejeitada.

7.7 Não será levada em conta, para efeito de julgamento, qualquer oferta ou vantagem não prevista neste edital;

7.8 Será assegurado, como critério de desempate, preferência de contratação para as microempresas e empresas de pequeno porte, as quais deverão apresentar nova proposta no prazo de 24 (vinte e quatro) horas.

7.9 Entende-se por empate aquelas situações em que as propostas apresentadas pelas microempresas e empresas de pequeno porte sejam iguais ou até 10% (dez por cento) superiores ao menor preço.

7.10 Ocorrendo o empate, a microempresa ou empresa de pequeno porte melhor classificada poderá apresentar proposta de preço inferior àquela considerada vencedora do certame, situação em que será adjudicado o objeto em seu favor.

7.11 O resultado da presente TOMADA DE PREÇOS será comunicado diretamente aos licitantes e afixado no Quadro de Avisos da Prefeitura Municipal.

CLÁUSULA VIII - RECURSOS ADMINISTRATIVOS E IMPUGNAÇÕES

8.1 Os recursos administrativos deverão ser apresentados nos exatos termos do artigo 109 da Lei nº 8.666/1993 e suas alterações.



ESTADO DO MARANHÃO
PREFEITURA DE SÃO JOÃO DOS PATOS - MA
CNPJ Nº 06.089.668/0001-33

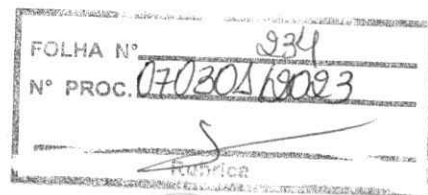

8.2 Decairá do direito de impugnar os termos desta TOMADA DE PREÇOS a licitante ou qualquer cidadão que não o fizer até o segundo dia útil que anteceder a abertura dos envelopes.

8.3 Os recursos interpostos desfundamentados, com fins de tumultuar, frustrar ou retardar o procedimento licitatório, serão encaminhados ao Ministério Público para oferecimento de denúncia contra o recorrente, conforme disposto nos artigos 100 e 101 da Lei 8.666/1993, com as alterações propostas pela Lei 9.648/1998.

CLÁUSULA IX - ADJUDICAÇÃO E HOMOLOGAÇÃO

9.1 Feita a classificação das propostas e não havendo a interposição de recursos, a Comissão lavrará ata circunstanciada, encaminhando o processo ao Prefeito Municipal para homologação do objeto ao primeiro classificado.

9.2 Após a homologação a licitante adjudicatária será notificada e convocada a assinar o termo de contrato.

CLÁUSULA X – DOTAÇÃO ORÇAMENTARIA

10.1. As despesas decorrentes deste Contrato correrão à conta de recursos de Convênio com o MINISTERIO DA SAUDE, através da FUNDACAO NACIONAL DE SAUDE, da seguinte dotação orçamentária:

MINISTERIO DA SAUDE FUNDACAO NACIONAL DE SAUDE

CONVÊNIO FUNASA - PLATAFORMA + BRASIL Nº 936236/2022
Unidade Orçamentaria 36211, Unidade Gestora/Gestao 255000/36211.

Fonte	Programa de Trabalho	ND	Plano Interno	Nota de Empenho	Data de Emissao	Valor Empenhado
6153	10512222221CI0001	444042	URBMSDMA	2022NE000599	25/10/2022	R\$ 2.000.000,00

CLÁUSULA XI – CONTRATO

11.1 O contrato para execução dos serviços objeto desta licitação será firmado pela empresa vencedora e pela PREFEITURA MUNICIPAL DE SÃO JOÃO DOS PATOS - MA.



ESTADO DO MARANHÃO
PREFEITURA DE SÃO JOÃO DOS PATOS - MA
CNPJ Nº 06.089.668/0001-33

FOLHA Nº	935
Nº PROC.	070301/2023
Rubrica	



11.2 A PREFEITURA MUNICIPAL DE SÃO JOÃO DOS PATOS - MA convocará a licitante vencedora para assinar o termo de contrato, no prazo de 3 (três) dias úteis, a contar do recebimento da notificação formalizada, sob pena de decair o direito à contratação, sem prejuízo das penalidades previstas no CLÁUSULA XIV desta TOMADA DE PREÇOS.

11.3 No ato da assinatura do contrato, para fins de pagamento, a contratada indicará o número da conta e o nome da agência do Banco a serem creditados os pagamentos.

11.4 Quando o convocado não assinar o termo de contrato no prazo e condições estabelecidos, a PREFEITURA MUNICIPAL DE SÃO JOÃO DOS PATOS - MA poderá convocar as licitantes remanescentes, obedecendo a ordem de classificação, para virem assinar o contrato em igual prazo e condições propostas pelo primeiro classificado, inclusive quanto aos preços, podendo, ainda, revogar a licitação, independentemente da cominação prevista no artigo 81 da Lei 8.666/1993 e das sanções estabelecidas.

11.5 - Atendida a convocação, a licitante celebrará o contrato desde que aceite as mesmas condições da proposta da licitante desistente, inclusive quanto ao preço, de acordo com o art. 64 da Lei Federal nº 8.666/1993.

12. DO RECEBIMENTO E GARANTIA DO OBJETO

12.1- O objeto desta licitação será recebido:

12.2- Provisoriamente, mediante termo circunstanciado, na forma do **ANEXO XIII**, no prazo de até 15 (quinze) dias consecutivos da comunicação desta.

12.3- Definitivamente, mediante termo circunstanciado, na forma do **ANEXO XIX**, após o decurso do prazo de até 25 (vinte e cinco) dias consecutivos, contados da data do recebimento provisório.

12.4- O recebimento provisório ou definitivo não exclui a responsabilidade civil pela solidez e segurança dos serviços, nem ético-profissional pela perfeita execução do objeto.

12.5 - A Secretaria Municipal de ADMINISTRAÇÃO/OBRAS rejeitará no todo ou em parte, os serviços executados em desacordo com os projetos e especificações técnicas do objeto desta licitação.



ESTADO DO MARANHÃO
PREFEITURA DE SÃO JOÃO DOS PATOS - MA
CNPJ Nº 06.089.668/0001-33

FOLHA Nº 936
Nº PROC. 070301/2023
Município



12.6 - O Prazo de garantia da construção da obra não poderá ser inferior a 05 (cinco) anos, contado do Termo de Recebimento Definitivo, conforme determina o art. 618, da Lei Federal nº 10.406, de 10 de janeiro de 2002 (Código Civil).

CLÁUSULA XIII - RESCISÃO

13.1 A contratante poderá rescindir unilateralmente o contrato nas hipóteses autorizadas pelo artigo 79, inciso I, da Lei 8.666/1993, justificando o motivo e assegurado à contratada o direito ao contraditório e à ampla defesa, sujeitando-se a contratada às consequências determinadas pelo artigo 80 do mesmo diploma legal, sem prejuízo das demais sanções estabelecidas no CLÁUSULA XIV deste Edital.

CLÁUSULA XIV - PRAZOS

14.1 - O prazo para início dos serviços será de até 05 (cinco) dias corridos contados da data do recebimento da ordem de serviço expedida pela PREFEITURA MUNICIPAL DE SÃO JOÃO DOS PATOS - MA.

14.2 - O prazo máximo para execução os serviços serão de 150 (cento e cinquenta) dias, podendo ser prorrogados conforme a necessidade, devidamente comprovada.

14.3. Para assinar o Contrato, o Licitante vencedor deverá comparecer para prestar Garantia, assinar Contrato e retirar o respectivo instrumento contratual dentro do **prazo de 05 (cinco) dias úteis**, contados a partir da notificação feita pela PREFEITURA MUNICIPAL DE SÃO JOÃO DOS PATOS. A Administração promoverá no prazo legal a publicação do Extrato Contratual na imprensa oficial.

14.4. Para início, o prazo contratual será contado em dias consecutivos a partir da assinatura do Contrato. A Contratada obrigará-se a promover a Anotação de Responsabilidade Técnica do Contrato no CREA/MA (Artigo 1º da Lei Nº 6.496/77, de 07/12/1977).

14.5. A Ordem de Serviço deverá ser expedida dentro do prazo máximo de **05 (cinco) dias consecutivos**, contados do prazo para início. A Ordem de Serviço não expedida neste prazo será considerada, para todos os efeitos, como expedida no último dia do mesmo prazo.

14.6. Para a **vigência do contrato**, será obedecido o prazo de 03 (tres) meses, contados a partir de sua assinatura.

14.7 **Prorrogação:** O prazo contratual estabelecido conforme o Lote UNICO poderá ser prorrogado dentro da vigência do prazo anterior, em conformidade com o disposto no Artigo 57, Inciso I, §§ 1º e 2º, da Lei nº. 8.666/1993 e suas alterações posteriores.



ESTADO DO MARANHÃO
PREFEITURA DE SÃO JOÃO DOS PATOS - MA
CNPJ Nº 06.089.668/0001-33



14.8 CONDIÇÕES PARA RECEBIMENTO DA OBRA: O recebimento da Obra, após sua execução e conclusão, obedecerá ao disposto nos Artigos 73 e 76 da Lei nº. 8.666/1993 e suas alterações posteriores.

CLÁUSULA XV – PAGAMENTO, ATUALIZAÇÃO FINANCEIRA E COMPENSAÇÕES E DESCONTOS

15.1- Os pagamentos serão feitos diretamente à Contratada pela Contratante, mediante a apresentação de notas fiscais/faturas atestadas pela administração, referentes aos serviços prestados.

15.2 - A PREFEITURA MUNICIPAL DE SÃO JOÃO DOS PATOS - MA não autorizará nenhum pagamento à contratada antes de paga ou relevada a multa que porventura lhe tenha sido aplicada ou, ainda, enquanto não tenha sido indenizado o dano provocado.

15.2.1 Nestas hipóteses a PREFEITURA MUNICIPAL DE SÃO JOÃO DOS PATOS - MA efetuará a retenção, nas faturas apresentadas, do valor correspondente à multa ou ao dano apurado.

15.3 – ATUALIZAÇÃO FINANCEIRA

15.3.1 - No caso de eventual atraso de pagamento, e mediante pedido da CONTRATADA, o valor devido será atualizado financeiramente, desde a data a que o mesmo se referia até a data do efetivo pagamento, pelo Índice de Preços ao Consumidor Amplo– IPCA, mediante aplicação da seguinte fórmula:

$AF = [(1 + IPCA/100) N/30 - 1] \times VP$, onde:

AF = atualização financeira;

IPCA = percentual atribuído ao Índice de Preços ao Consumidor Amplo, com vigência a partir da data do adimplemento da etapa;

N = número de dias entre a data do adimplemento da etapa e a do efetivo pagamento;

VP = valor da etapa a ser paga, igual ao principal mais o reajuste.

15.4 – COMPENSAÇÕES FINANCEIRAS E DESCONTOS

15.4.1 - No caso de eventual antecipação de pagamento, o valor devido poderá ser descontado financeiramente, desde a data a que o mesmo se referia até a data do efetivo pagamento, pelo Índice de Preços ao Consumidor Amplo– IPCA, mediante aplicação da seguinte fórmula:

$AF = [(1 + IPCA/100) N/30 - 1] \times VP$, onde:

AF = atualização financeira;

IPCA = percentual atribuído ao Índice de Preços ao Consumidor Amplo, com vigência a partir da data do adimplemento da etapa;



ESTADO DO MARANHÃO
PREFEITURA DE SÃO JOÃO DOS PATOS - MA
CNPJ Nº 06.089.668/0001-33

FOLHA Nº	238
Nº PROC.	070301/2023



N = número de dias entre a data do adimplemento da etapa e a do efetivo pagamento;
VP = valor da etapa a ser paga, igual ao principal mais o reajuste.

CLÁUSULA XVI - DAS SANÇÕES

16.1 O não cumprimento das obrigações a serem assumidas em razão deste procedimento, sujeitará a licitante adjudicatária, garantida a prévia defesa, até no máximo 05 (cinco) dias úteis, às seguintes sanções:

- a) Advertência;
- b) Multa de 30% (trinta por cento) sobre o valor total do contrato;
 - b.1) A multa não impede que a Administração rescinda unilateralmente o contrato e aplique as outras sanções previstas em Lei.
 - b.2) Se a multa for de valor superior ao valor da garantia prestada, além da perda desta, responderá a contratada pela sua diferença, a qual será descontada dos pagamentos eventualmente devidos pela Administração ou, ainda, quando for o caso, cobrada judicialmente, de acordo com o disposto nos § 2º e 3º do artigo 87 da Lei 8.666/1993.
- c) Suspensão temporária de participar em licitação e impedimento de contratar com a PREFEITURA MUNICIPAL DE SÃO JOÃO DOS PATOS - MA, por prazo não superior a 02 (dois) anos;
- d) Declaração de inidoneidade para licitar ou contratar com a Administração Pública.
- e) A recusa injustificada da vencedora em assinar o contrato no prazo estabelecido, caracteriza o descumprimento total da obrigação, sujeitando-se à sanção indicada no item 14.1-b;

16.2 O atraso injustificado para o início dos serviços previstos no contrato sujeitará a licitante adjudicatária às seguintes multas:

- a) 0,3% (zero vírgula três por cento) ao dia sobre o valor da etapa, se o atraso for inferior a 30 (trinta) dias corridos;
- b) 0,6% (zero vírgula seis por cento) ao dia, limitada a 10% (dez por cento) do valor da etapa, se o atraso for inferior a 30 (trinta) dias corridos e for reincidente;



ESTADO DO MARANHÃO
PREFEITURA DE SÃO JOÃO DOS PATOS - MA
CNPJ Nº 06.089.668/0001-33



- c) 10% (dez por cento) sobre o valor da etapa se o atraso for superior a 30 (trinta) dias;
- d) 15% (quinze por cento) sobre o valor dos serviços quando houver o total inadimplemento da obrigação e se tratar da primeira rescisão contratual;
- e) 30% (trinta por cento) sobre o valor dos serviços quando houver total inadimplemento da obrigação e a contratada já tenha dado causa à rescisão contratual nos últimos 360 (trezentos e sessenta) dias corridos.

CLÁUSULA XVII- DO ENVIO DOS ENVELOPES VIA POSTAL/PORTADOR

17.1 As empresas que não puderam ou não tiveram interesse de se fazerem presentes na abertura do certame, poderão enviar seus envelopes de habilitação e proposta de preços à CPL via postal, devendo os mesmos estarem na CPL até o horário da abertura da sessão, sendo de responsabilidade da licitante o envio, o qual a interessada deverá enviar os envelopes no seguinte endereço:

À PREFEITURA MUNICIPAL DE SÃO JOÃO DOS PATOS-MA
AV. GETÚLIO VARGAS, 135, CENTRO - CEP: 65.665-000
SÃO JOÃO DOS PATOS/MA.

REFERENCIA:

TOMADA DE PREÇOS N.º 007/2023

ASSUNTO: ENVELOPES PARA PARTICIPAÇÃO DE CERTAME.
AOS CUIDADOS DA CPL

19.2 Orientamos aos interessados que a CPL não se responsabiliza pela chegada dos envelopes no horário, ficando a cargo da empresa interessada em fazê-lo.

19.3 Ao enviar os envelopes via postal, pedimos que seja em seguida comunicado no e-mail da CPL (e-mail: cplsjpma@gmail.com) tal situação para que a CPL possa conferir no setor de correspondência da Prefeitura a chegada dos mesmos até o dia da abertura da sessão.

19.4 Ao enviar os envelopes via postal, a empresa deverá ter a ciência que ficará sem representante na sessão e deverá aguardar o julgamento da CPL

19.5 Caso deseje enviar via PORTADOR, os mesmos serão recebidos pela CPL, devendo obedecer o horário da abertura do certame.

CLÁUSULA XVIII- DISPOSIÇÕES GERAIS

18.1- Havendo divergência entre os termos da TOMADA DE PREÇOS e os modelos anexos, prevalecerá os termos da TOMADA DE PREÇOS.



ESTADO DO MARANHÃO
PREFEITURA DE SÃO JOÃO DOS PATOS - MA
CNPJ Nº 06.089.668/0001-33

FOLHA Nº	240
Nº PROC.	070301/2023



18.2 - Quaisquer consultas ou pedidos de esclarecimentos somente serão atendidos mediante solicitação por escrito à Comissão de Licitação, em até 05 (cinco) dias corridos antes da data marcada para o recebimento das propostas, no horário das 08:00 às 12:00 horas.

18.3 - A Comissão de Licitação responderá, por e-mail, as questões formuladas pelos interessados que tenham retirado o presente edital e seus anexos, até a véspera da abertura das propostas.

18.4 As licitantes são responsáveis pela fidelidade e legitimidade das informações e documentos apresentados, em qualquer época.

18.5 - São inaceitáveis alegações futuras de desconhecimento de fatos ou detalhes que impossibilitem ou dificultem a execução dos serviços do objeto licitado. Recomenda-se que o licitante visite e examine os locais onde executarão os serviços, obtendo para sua própria utilização, por sua exclusiva responsabilidade, toda a informação necessária para a elaboração de sua proposta e eventual celebração do contrato.

18.6 - Todos os custos associados à visita aos locais onde serão executados os serviços serão arcados integralmente pelas próprias licitantes.

18.7 - Os atos decorrentes desta licitação serão públicos, exceto quanto ao conteúdo das propostas até a respectiva abertura.

18.8 - Os casos omissos da presente TOMADA DE PREÇOS serão resolvidos pela Comissão de Licitação, que deverá, subsidiariamente, valer-se das disposições legais vigentes aplicáveis.

18.9 A PREFEITURA MUNICIPAL DE SÃO JOÃO DOS PATOS - MA reserva o direito de anular ou revogar a presente licitação, bem como adjudicar a contratação do seu objeto no todo ou em parte, sem que caiba às licitantes o direito de reclamação ou indenização de qualquer espécie, excepcionada a hipótese do Art. 49, § único, da Lei 8.666/1993.

18.10 - Fazem parte integrante da presente TOMADA DE PREÇOS as especificações técnicas e demais anexos.

18.11 - A Comissão de Licitação poderá recorrer a setores técnicos internos e externos, bem como aos órgãos requisitantes, afim de obter parecer que possibilite melhor julgamento das propostas.



ESTADO DO MARANHÃO
PREFEITURA DE SÃO JOÃO DOS PATOS - MA
CNPJ Nº 06.089.668/0001-33

FOLHA Nº 241
Nº PROC. 070301/2023
Rubrica



18.12 O Edital está disponibilizado, na íntegra no Portal de Transparência do Município no endereço: <https://saojoaodospatos.ma.gov.br/transparencia/>, no sistema SACOP e também poderá ser consultado e obtidos na sala da Comissão Permanente de Licitação-CPL, localizada no Prédio da Prefeitura à Av. Getúlio Vargas, 135, Centro - CEP: 65.665-000, São João dos Patos/MA, de 2ª a 6ª, das 08:00 às 13:00 horas, podendo ainda ser solicitado através do e-mail: cplsjpma@gmail.com. Esclarecimento adicional no mesmo endereço e e-mail citados e ainda pelo telefone: 99 98421-9518.

INTEGRAM A PRESENTE TOMADA DE PREÇOS OS SEGUINTE ANEXOS:

- ANEXO I - ESPECIFICAÇÕES TÉCNICAS PARA EXECUÇÃO DOS SERVIÇOS**
- ANEXO II - CARTA PROPOSTA**
- ANEXO III - MODELO DE CARTA CREDENCIA PARA REPRESENTANTE**
- ANEXO IV - MODELO DE DECLARAÇÃO DE INEXISTÊNCIA DE FATO SUPERVENIENTE IMPEDITIVO DA HABILITAÇÃO**
- ANEXO V - MODELO DE DECLARAÇÃO DE NÃO EMPREGAR MENOR**
- ANEXO VI - MINUTA DO CONTRATO**
- ANEXO VII – MODELO DE CAPA PARA PROPOSTA E HABILITAÇÃO**
- ANEXO VIII – DECLARAÇÃO DE ME E EPP**
- ANEXO IX – RELAÇÃO DE COMPROMISSO(S) ASSUMIDOS(S)**
- ANEX X – ATESTADO DE VISITA TÉCNICA**
- ANEXO XI – DECLARAÇÃO DE RESPONSÁVEL TÉCNICO**
- ANEXO XII – DECLARAÇÃO DE ELABORAÇÃO INDEPENDENTE DA PROPOSTA**
- ANEXO XIII - MODELO DE TERMO DE RECEBIMENTO PROVISÓRIO**
- ANEXO XIV - MODELO DE TERMO DE RECEBIMENTO DEFINITIVO**
- ANEXO XV – CADERNO DE RELEVÂNCIAS DOS SERVIÇOS**

SÃO JOÃO DOS PATOS (MA), 20 de março de 2023.

THUANY COSTA DE SÁ GOMES
Secretária Municipal de Administração
Portaria nº 001/2021



ESTADO DO MARANHÃO
PREFEITURA DE SÃO JOÃO DOS PATOS - MA
CNPJ Nº 06.089.668/0001-33

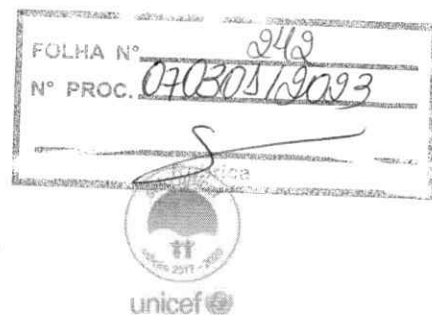

Processo Administrativo nº 070301/2023
TOMADA DE PREÇOS N.º 007/2023
TIPO: MENOR PREÇO GLOBAL
DATA: 11/04/2023
HORÁRIO: 10:00 HORAS

ANEXO I
PLANILHA ORÇAMENTÁRIA

Lote	Discriminação	Valor R\$	Prazo
ÚNICO	Contratação de empresa para a prestação de serviços de implantação de melhorias sanitárias domiciliares no Município	R\$ 2.000.000,00	150 (cento e cinquenta) dias



ESTADO DO MARANHÃO
PREFEITURA DE SÃO JOÃO DOS PATOS - MA
CNPJ Nº 06.089.668/0001-33

FOLHA N° 243
N° PROC. 070301/2023



PROJETOS EM ANEXO

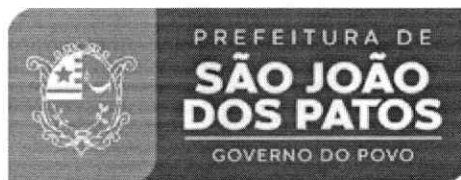

FOLHA Nº	244
Nº PROC.	070303/2023
	<i>S</i>
	Plástica

PROJETO PARA IMPLANTAÇÃO

DE 116

MELHORIAS SANITÁRIAS DOMICILIARES

NOVEMBRO 2022

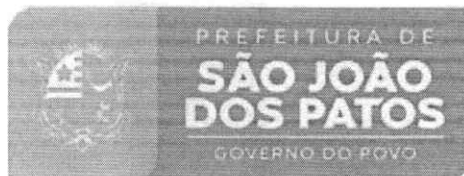

FOLHA Nº	245
Nº PROC.	070301/0023
Rubrica	

Estado do Maranhão
Prefeitura Municipal de São João dos Patos
CNPJ nº 06.089.668/0001-33
Av. Getúlio Vargas, 135, São João dos Patos - MA, 65665-000

MEMORIAL DESCRITIVO

MEMORIAL DESCRITIVO PARA CONSTRUÇÃO DE 116 MELHORIAS SANITÁRIAS, DOMICILIARES A SEREM IMPLANTADAS NESTE MUNICÍPIO.

1-EVOLUÇÃO HISTÓRICA

Elevado à categoria de vila com a denominação de São João dos Patos, pelo decreto estadual nº 130, de 19-03-1892, desmembrada de Passagem Franca. Sede na vila de São João dos Patos. Constituído do distrito sede. Não temos data de instalação.

Em divisão administrativa referente ao ano de 1911, o município é constituído de 3 distritos: São João dos Patos, Jatobã e Sucupira.

Pelo decreto estadual nº 75, de 22-04-1931, a vila é extinta, sendo seu território anexado ao município de Barão de Grajaú.

Elevado novamente à categoria de município com a denominação de São João dos Patos, pelo decreto estadual nº 121, de 12-06-1931, desmembrado de Barão do Grajaú.

Em divisão administrativa referente ao ano de 1933, o município é constituído do distrito sede.

Assim permanecendo em divisões territoriais datadas de 31-XII-1936 e 31-XII-1937.

No quadro fixado para vigorar no período de 1944-1948, o município é constituído do distrito sede.

Em divisão territorial datada de 1-VII-1960, o município é constituído do distrito sede.

Assim permanecendo em divisão territorial datada de 2005.

3-CLIMA

O clima é classificado como Am na escala de Köppen e Geiger. A temperatura média do ar em São João dos Patos é de 27.6 °C e o valor da pluviosidade média anual é de 2236 mm, sendo março o mês de maior precipitação, e o mês de novembro o de menor precipitação. Os solos das bacias apresentam a predominância de plintossolo háplico e argissolo vermelho-amarelo (IBGE, 2010).

4-ECONOMIA

A economia é bastante variada se destaca como principal atividade de renda a produção artesã de bordados, a indústria de bebidas e beneficiamento de grãos e frutas. Tem como base na setor agropecuário se destaca na grande produção de arroz, milho, feijão, abóbora, melancia e cana-de-açúcar, criação semi-intensiva de gados e caprinos. Possui um grande potencial para o desenvolvimento de olericultura, criação de suínos, aves e implantar um sistema empresarial de agricultura irrigada ao longo das margens da barragem boa esperança onde encontra-se pouco povoada e explorada e possui hectares de terras inexplorados com planícies e cerrados. Tem um comércio central da região onde hoje é referência para toda a região do Sertão Maranhense.

Prefeitura Mun. S. J. dos Patos - MA
José Henrique Pires Aguiar
Engº Civil - CREA 190672022

5-LOCALIZAÇÃO

O município de São João dos Patos está localizado a 540 km de São Luís, Capital do Estado do Maranhão, situada na Microrregião da chapada do alto Itapecuru, limita-se com os municípios de Passagem Franca, Nova Iorque, Pastos Bons, Barão de Grajaú, Paraibano, Sucupira do Riachão, Lagoa do Mato, Guadalupe e Jerumenha.

6-DADOS POPULACIONAIS

De acordo com os Resultados do último Censo de 2019, realizado pelo IBGE, a população do município de São João dos Patos tem cerca de 25.929 habitantes

7-MÃO-DE-OBRA

A sede do município de São João dos Patos não dispõe de mão-de-obra qualificada na área de construção civil, porém para a execução das obras oriundas deste convênio, será necessário a contratação de trabalhadores de outras áreas como São Luís.

8-MATERIAIS DE CONSTRUÇÃO

Em São João dos Patos o comércio é pequeno e não fornece materiais para obras de saneamento, como tubos, conexões, etc. Para a execução das obras poucos materiais poderão ser adquiridos na sede do município. Para a execução desta obra 90% dos materiais deverão ser adquiridos em outras praças ou mesmo a capital São Luís.

9-FIRMAS DE ENGENHARIA

O município não dispõe de Firmas de Engenharia legalmente instaladas sendo, necessário contratá-las em outras praças mais desenvolvidas, ou mesmo a capital São Luís.

10-ENERGIA ELÉTRICA

A sede do município, assim como nos Bairros São Francisco, Açudinho I e II, são servidos por energia elétrica fornecida pela CEMAR, em baixa e alta tensão, trifásica, bifásica e monofásica de 220, 440 e 380 Volts.

11-CONDIÇÕES SANITÁRIAS

Na sede do município, onde serão construídas as melhorias, já dispõe de Sistemas de Abastecimento de água, entretanto sem esgotamento sanitário.

ÁGUA - A sede de Município de São João dos Patos conta com sistema de distribuição d' água, gerenciado pela CAEMA, concessionária estadual, com taxa de cobertura em torno de 65%.

LIXO - Existe coleta de lixo na sede do Município que é feito por carroças e caçambas, entretanto ainda não dispõe de um local adequado para o tratamento adequado, o lixo é recolhido e depositado em um terreno fora do perímetro urbano.

ESGOTO - Não existe sistema de esgotamento sanitário na sede do Município, onde serão construídas as Melhorias Sanitárias na maioria das residências não existe o sistema de tratamento do esgoto e os dejetos humanos são expostos no solo contaminado-os e quando das chuvas, são carreados para o leito dos mananciais superficiais ou até mesmo para os poços sem proteção sanitária, dos quais a população utiliza para o consumo diário. Este hábito tem gerado uma série de doenças entéricas de transmissão hídrica como diarreias infecciosas, que atingem principalmente as crianças.

12-DESENVOLVIMENTO ECONÔMICO E FINANCEIRO

A concentração de renda entre as classes econômicas em São João dos Patos pode ser considerada normal e é relativamente superior à média estadual. As faixas de menor poder aquisitivo (E e D) participam com 93,6% do total de remunerações da cidade, enquanto que as classes mais altas representam 0%. Destaca-se que composição de renda das classes mais baixas da cidade têm uma concentração 42,2 pontos percentuais maior que a média estadual, já as faixas de alta renda possuem participação 13,2 pontos abaixo da média.

Do total de trabalhadores, as três atividades que mais empregam são: administração pública em geral (339), comércio varejista de combustíveis (10) e lojas de departamento em aeroportos (8). Entre os setores característicos da cidade, também se destacam as atividades de administração pública em geral e lojas de departamento em aeroportos.

FOLHA Nº	217
Nº PROC.	070300/2023

13-SITUAÇÃO CULTURAL

Assim como o resto do Maranhão, a cultura de São João dos Patos é muito rica e é expressiva em todas as épocas do ano, chegando ao apogeu no mês de junho quando o arraial mais famoso da região abre suas portas apresentando as danças típicas da cidade e dos povoados que compõe o município. Destacam-se as danças de bumba-meu-boi, as quadrilhas juninas, tambor de crioula, dança da mangaba, cacuriá, carimbó, dentre outras manifestações culturais importantes. Os terreiros de Mina, Candomblé e Umbanda se espalham em todo o município e faz parte da cultura local.

14-SITUAÇÃO DA SAÚDE PÚBLICA

O município dispõe para atendimento de sua população de 02 Hospitais, existe Postos de Saúde em funcionamento assim como conta com equipes do PSF. Os casos mais graves de saúde são encaminhados para os municípios vizinhos de maior porte, ou mesmo a capital São Luís.

SISTEMA PROPOSTO

01-INTRODUÇÃO

Em função das precárias situações sanitárias principalmente da zona rural e da periferia da zona urbana da sede do município, a incidência de doenças parasitárias, que acometem principalmente as famílias menos favorecidas, é bastante elevada, o que vem onerando consideravelmente o custo com tratamento da saúde pública. Esta situação tem contribuído decisivamente com o baixo nível de qualidade de vida das pessoas e estender as ações de saneamento básico intradomicílio torna-se, portanto, uma poderosa arma na busca de melhores níveis de saúde e de vida para o homem, considerando o poder de interferência desta ação na mudança do quadro epidemiológico do município e a sua contribuição para a proteção e preservação do meio ambiente.

02-OBJETIVO

A realização deste projeto tem o objetivo, ao evitar a contaminação do solo, do homem e das águas de abastecimento e contribuir decisivamente com a prevenção de uma série de doenças como Febre Tifóide e Para tifóide, Disenteria Bacilar, Cólera, Gastrenterite aguda e diarreias, Hepatite A e B, e Disenteria amebiana, e conseqüentemente, aumentar as vidas médias do homem, proporcionando-lhe melhores condições de sobrevivência.

03-PROPOSTA DE SOLUÇÃO

Prof. Eng. José Henrique Porto Nóbrega
Eng.º Civil - CREA 198867208

Considerando que a qualidade da saúde pública depende fundamentalmente da saúde preventiva, e que a falta de saneamento gera incidências elevadas de doenças que poderiam ser evitadas. O município de **São João dos Patos**, pleiteia construir **116 (sessenta)** Melhorias Sanitárias Domiciliares, que serão compostas por: Banheiro com reservatório elevado de 310 litros, chuveiro, lavatório e vaso sanitário; Tanque Séptico e Sumidouro beneficiando diretamente **404** habitantes em sua grande maioria de baixa renda.

A solução adotada para este projeto, que tem como proposta dar destinação adequada aos dejetos humanos, permitira um tratamento primário do esgoto domiciliar, para em seguida após o tratamento anaeróbico o liquido convergir para um sumidouro, onde será absorvido pelo solo e que o solo possui um bom nível de absorção

A execução deste projeto possibilitará ao município um melhor controle da situação sanitária existente, possibilitando desta forma melhores condições de vida a população rural.

FOLHA N°	248
N° PROC.	070301/2023
RUBRICA	

04-JUSTIFICATIVA DA SOLUÇÃO ADOTADA

Os elevados custos da implantação de um sistema público e coletivo de esgotamento sanitário e os constantes problemas causados pela falta de um destino adequado dos dejetos humanos neste município levaram-nos a propor a solução individual de esgotamento sanitário, através da implantação de privadas higiênicas com fossa séptica, que além de eficiente, possui um baixo custo se relacionado à solução coletiva.

05-ETAPAS DE PLANEJAMENTO DA EXECUÇÃO

A execução do projeto deverá seguir rigorosamente suas especificações, em uma única etapa, abrangendo a construção dos abrigos, construção do tanque séptico, construção do sumidouro e instalações hidro-sanitárias. A construção devera ser executada em duas etapas obedecendo ao cronograma de desembolso, sendo que cada etapa deverá ter seu percentual de obra concluída integralmente, para poder iniciar a etapa subsequente até a conclusão final da obra definitivamente, ou seja, 100%.

06-CUSTOS DE IMPLANTAÇÃO

O custo de implantação deste projeto está orçado em R\$ 2.000.000,00(dois milhões de reais), está prevista a participação da União com recursos oriundos de Programa de Melhorias Sanitárias Domiciliares (Funasa). Nos custos estão incluídos os seguintes insumos: materiais, mão de obra, impostos, encargos sociais e BDI de 25 %.

Durante a construção, a obra será supervisionada por técnicos da secretaria de infraestrutura da Prefeitura Municipal e acompanhada através de fiscalização periódica de técnicos da Funasa-MA.

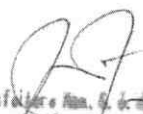
Prefeitura Mun. S. João dos Patos-MA
José Henrique Porto Rolim
Engº Civil - CREA 1388672022



FOLHA N°	049
N° PROC.	040301/2023
	<i>[Signature]</i>

Estado do Maranhão
Prefeitura Municipal de São João dos Patos-MA
CNPJ nº 06.089.668/0001-33

ESPECIFICAÇÕES TÉCNICAS

ESPECIFICAÇÕES TÉCNICAS PARA IMPLANTAÇÃO DE 116 MELHORIAS SANITÁRIOS DOMICILIARES, CONJUNTO SANITÁRIO (VASO SANITÁRIO, LAVATÓRIO E CHUVEIRO), RESERVATÓRIO ELEVADO DE 310 LITROS, TANQUE SÉPTICO, SUMIDOURO, FILTRO DE BARRO, PIA DE COZINHA, TANQUE DE LAVAR ROUPAS, CAIXA DE INSPEÇÃO E CALÇADA.

APRESENTAÇÃO:

O presente projeto tem por objetivo a construção de melhorias sanitárias domiciliares, no município de **São João dos Patos**, visando a dotar as residências com este tipo de melhoria, uma vez que a grande maioria das residências ainda estão desprovidas de soluções adequadas para o destino final e tratamento dos dejetos sanitário domiciliares.

Não receberão as melhorias, as residências que já tenham o benefício e a construção das melhorias, devesse obedecer fielmente a Lista de beneficiário integrante do processo.

A cada item da Planilha Orçamentária corresponde um item das Especificações Técnicas.

OBJETIVO:

Estas especificações técnicas visam estabelecer condições imprescindíveis ao desenvolvimento das obras e serviços relativos à construção de módulos sanitários, a serem construídos no município.

DESCRIÇÃO DO PROJETO:

As Melhorias Sanitárias são compostas de conjunto sanitário (vaso sanitário, lavatório e chuveiro), reservatório elevado de 310 litros, tanque séptico, sumidouro, filtro de barro, pia de cozinha, tanque de lavar roupas, caixa de inspeção e calçada. Para sua implantação é necessário que a residência disponha de sistema de abastecimento de água e também de terreno que possibilite a construção.

O sumidouro deve ser construído em locais onde não haja a possibilidade de contaminação do lençol freático, não sendo permitida sua construção em locais sujeitos às inundações.

A fim de evitar a contaminação dos poços e fontes de abastecimento de água, será adotada uma distância mínima de segurança, estimada em 40 metros. Em lugares impróprios para sua construção, deverão ser estudadas outras alternativas.

<i>[Signature]</i> Prof. Eng.º José Henrique Porto Nobre Eng.º Civil - CREA 19884/2022	FOLHA N°	
	N° PROC.	1
		<i>[Signature]</i>

O banheiro poderá ser encostado (aproveitar a parede existente) ao imóvel existente desde que seja de alvenaria de tijolos. Nestes casos os itens que não forem executados, serão posteriormente, (quando da fiscalização realizada por técnicos da Funasa) somados e transformados em melhorias nos imóveis que deixaram de ser beneficiados.

Este Projeto Técnico é complementado pelas Planilhas Orçamentárias e Detalhes Gráficos de arquitetura, estrutural e instalações hidro-sanitárias.

MATERIAIS:

Todos os materiais e serviços a serem empregados na obra deverão ser, comprovadamente, de primeira qualidade, satisfazendo rigorosamente às especificações das Normas Técnicas. Os materiais empregados em desacordo com as especificações serão impugnados.

MÃO-DE-OBRA:

Caberá ao órgão executor a responsabilidade de contratar mão-de-obra de boa qualidade e manter em serviço, permanentemente, uma equipe de operários e encarregado de modo a assegurar o bom andamento da obra.

1.0-ESPECIFICAÇÕES TÉCNICAS DO CONJUNTO SANITÁRIO

1.1-SERVIÇOS PRELIMINARES:

Nesta etapa será instalada a placa de identificação da obra medindo 3x2 mts, em local bem visível nos povoados. A placa terá as dimensões e o padrão da Funasa (ver modelo de placa no site da funasa).

2.0-FUNDAÇÕES:

2.1-A locação dos módulos sanitários será simples, sem gabarito de madeira, preferencialmente executadas, de forma a possibilitar uma futura interligação com o domicílio existente, visando o conforto dos usuários e a funcionalidade do projeto, de forma que não traga transtornos ou dificuldades às possíveis ampliações da residência no futuro. O banheiro poderá ser encostada (aproveitar a parede existente) ao imóvel existente desde que seja de alvenaria de tijolos. Nestes casos os itens que não forem executados, serão posteriormente somados e transformados em melhorias nos imóveis que deixaram de ser beneficiados.

2.2-A escavação será manual com a seção das valas de (0,30x0,30)m, devendo apresentar as faces laterais alinhadas e aprumadas, seguindo o gabarito de locação.

2.3-O alicerce, com seção de 30cmx30cm, será executado em pedra bruta ou pedra de mão de boa resistência, com argamassa mista de cimento e areia no traço 1:6, devendo, o fundo das valas antes serem bem apiloados, com maço (soquete) de 20kg, para garantir uma boa resistência do terreno.

2.4-O baldrame será executado com seção de 20cmx20cm, em pedra bruta, ou pedra de mão, de boa resistência e assentada em argamassa mista no traço 1:6 (cimento e areia média lavada), observando-se itens como alinhamento, esquadrejamento, nivelamento e verticalidade.

FOLHA N°	250
N° PROC.	170301/9093
Rubrica	

Prefeitura Mun. S. J. dos Campos - RJ
José Henrique Pires Nicácio
Engº Civil - CREA 1388472002

3.0-ALVENARIA DE VEDAÇÃO:

3.1-A alvenaria será em tijolo cerâmico de furos (10x20x20) cm, espessura de 10cm, com perfeita amarração, alinhamento, esquadrejamento e verticalidade perfeita. O assentamento será com argamassa mista no traço 1:6 cimento e areia média lavada, com o pé direito de (ver projeto arquitetônico)

3.2-Nas aberturas para ventilação e iluminação serão colocados combogó cerâmico, ou de cimento, nas dimensões (40x40x7)cm. O assentamento será com argamassa mista no traço 1:6 cimento e areia média lavada

4.0-PAVIMENTAÇÃO:

4.1-O aterro será executado com material proveniente da escavação do alicerce e será apiloado manualmente com soquete de 20 kg, em camadas de 20cm, no máximo, com adicionamento de água, caso seja necessário, a fim de dar mais consistência à compactação, tomando-se o cuidado de não saturar o terreno.

4.2-Com relação ao contrapiso, sua execução será em concreto simples, traço 1:3:5 (cimento, areia lavada e brita preta ou seixo rolado), com espessura de 3cm, bem sarrafeado à régua, na área do chuveiro o nível do piso será rebaixado em 1,5cm em relação ao piso do banheiro, que deverá ficar no mínimo 5cm acima do nível da calçada. **NOTA:** na execução do contra piso, deverá existir uma declividade no sentido da caixa de inspeção, a fim de que o escoamento seja rápido e não permita acúmulo de água na superfície do piso quando pronto. O mesmo receberá revestimento em cerâmica anti-derrapante.

5.0-COBERTURA:

5.1-A estrutura de madeira será executada com frechais e caibros de 5cmx6cm, dispostos a cada 50cm e ripas de 1,5cmx5cm, todos em madeira-de-lei, prevendo beirais laterais e de fachada com 40cm de extensão.

5.2-O telhamento será com telha cerâmica tipo canal, assentada com observância dos alinhamentos longitudinal e transversal, prevendo-se o emboçamento das últimas fiadas laterais e do beiral da fachada principal, bem como o encaixamento da primeira fiada da parte mais alta, junto às paredes de sustentação do reservatório e do ponto de ultrapassagem da coluna de ventilação na telha.

6.0-REVESTIMENTO:

6.1-As paredes internas e externas terão chapisco grosso que terá espessura máxima de 0,5cm com traço de 1:3 (cimento e areia média lavada), apresentando a textura vertical adequada para receber o revestimento nas paredes.com argamassa de cimento e areia lavada média, traço 1:3.

6.2-Camada regularizadora será executada com argamassa de cimento e areia, traço 1:3, espessura de 1,5cm. Os serviços deverão apresentar verticalidade e alinhamento perfeitos e serem executados nas paredes que receberão o revestimento com cerâmica.

6.3-O reboco paulista em paredes será executado com argamassa de cimento e areia média lavada e peneirada traço 1:6, na espessura de 1,5cm apresentando alinhamento e verticalidade perfeitos.

6.4-Aquisição e instalação de revestimento para parede tipo cerâmica (a mesma do piso) de cor clara, com dimensões de 0,20x0,20m. PEI-4, assentada com argamassa pré-fabricada indicada para cada tipo de ambiente seco e molhado, deverá ser utilizado separador para

FOLHA Nº	251
Nº PROC.	070301/2093
	
	Rubrica

refeito em 20/08/2009
José Henrique Pinto Ribeiro
Engº Civil - CREA 130061720/2

garantir o alinhamento vertical e horizontal em relação ao piso. **NOTA.** o revestimento será aplicado em toda área das paredes internas até a altura (1.60m).

7.0-CALÇADA DE PROTEÇÃO DO ABRIGO:

7.1-A escavação será manual com a seção das valas de (0,30x0,30)m, devendo apresentar as faces laterais alinhadas e aprumadas, seguindo o gabarito de locação.

7.2-O alicerce, com seção de 30cmx30cm, será executado em pedra bruta ou pedra de mão de boa resistência, com argamassa mista de cimento e areia no traço 1:5, devendo, o fundo das valas antes serem bem apiloados, com maço (soquete) de 20kg, para garantir uma boa resistência do terreno.

7.3-O aterro, em material proveniente da escavação, será apiloado manualmente com soquete de 20 kg, em camadas de 20cm, no máximo, com adicionamento de água, caso seja necessário, a fim de dar mais consistência à compactação, tomando-se o cuidado de não saturar o terreno.

7.4-Com relação ao contrapiso, sua execução será em concreto simples, traço 1:3:5 (cimento, areia lavada e brita preta ou seixo rolado), com espessura de 3cm, bem sarrafeado à régua, de modo que o nível fique abaixo do piso restante do abrigo, em mais ou menos 3cm.

7.5-O piso cimentado deverá ser executado em argamassa de cimento e areia lavada media peneirada, traço 1:3, com 1,5cm de espessura, devidamente desempenado, devendo apresentar um leve caimento no sentido das bordas.

8.0-ESQUADRIA DE MADEIRA:

8.1-A porta será em madeira-de-lei, tipo almofada, nas dimensões do projeto (0,60x2,10)m, devendo ser dotada de 02 (duas) dobradiças metálicas 3x3", incluindo parafusos e 02 (dois) e uma fechadura, Será assentada em caixilho. O caixilho, por sua vez, será fixado à parede com a utilização de 12 (doze) pregos de 3"x9", com argamassa (cimento e areia lavada média), traço 1:3.

9.0 - SUPORTE DE APOIO P/ RESERVATÓRIO E VIGA SOBRE A PORTA:

9.1 - A laje de apoio do reservatório, deverá ser executada em placas de concreto pré-moldado, com espessura de 7cm, traço 1:2:4 (cimento, areia grossa lavada e brita n.º 1), devendo ser executado de acordo com as dimensões de projeto, a ferragem, será tipo CA-60, a cada 8cm, nos dois sentidos. A laje deverá ter a superfície superior e inferior lisas e deverá ter perfeito acabamento da laje com a parede.

9.2 - Para o fechamento da parte superior vão de porta, deverá ser previsto uma viga de concreto armado 10x10x90cm. traço 1:2:4 (cimento, areia grossa lavada e brita n.º 1) Com ferro de aço CA-60, diâmetro 4.2mm.

10.0 - INSTALAÇÕES HIDRÁULICAS:

10.1 - O Ramal de interligação de água ao módulo sanitário será em tubos e conexões de PVC soldável de 20mm, incluindo escavação e reaterro.

10.2 - Os Pontos de água fria serão embutidos na alvenaria e serão executado com tubos e conexões de PVC rígido soldável de 20mm.



10.3 - O reservatório será de polietileno, com capacidade para 310 litros, deverá ser montado sobre a laje de apoio, incluindo instalações em PVC rígido soldável de alimentação, distribuição, extravasor, torneira de bóia, registros e conexões em PVC de 1/2".

10.4 - O chuveiro e o registro de pressão serão de PVC rígido, devendo o chuveiro ficar instalado na altura de 2,10m e o registro será instalado a uma altura de 1,00m do piso acabado.

11.0 - INSTALAÇÕES SANITÁRIAS:

11.1 - O ponto de esgoto para o lavatório será embutido na alvenaria e será executada com tubos e conexões de PVC rígido 40mm, inclusive interligação à caixa sifonada.

11.2 - O ponto de esgoto para o vaso sanitário será embutido no piso e será executada com tubos e conexões de PVC rígido soldável DN 100mm, inclusive ligação para o tanque séptico e deste ao sumidouro.

11.3 - A coluna de ventilação será com DN 40mm, e será embutido na alvenaria, com tubo e conexões de PVC, inclusive interligação ao esgoto primário DN 100mm. O tubo da coluna de ventilação deverá ultrapassar em 0,30m. Na parte superior da telha após a ultrapassagem do tubo da coluna de ventilação, deverá ser encaixado com argamassa de cimento e areia lavada, para não permitir a passagem de água da chuva.

11.4 - A caixa sifonada será em PVC com grelha quadrada medindo (100x100x40mm), inclusive interligação à caixa de inspeção.

12.0 - ESPECIFICAÇÕES DA CAIXA DE INSPEÇÃO:

12.1 - A locação será simples sem gabarito de madeira e terão dimensões internas de (40x40xh=variável)cm, devendo ficar colada a calçada do abrigo e a 1,50m do tanque séptico. Dependendo da topografia do terreno, sua altura pode ser menor. O fundo da caixa deverá coincidir com a cota inferior dos de tubos de entrada e de saída, sendo dado o acabamento no reboco em forma de canaleta ou boleamento entre os dois tubos e das paredes no interior da caixa de inspeção.

12.2 - A escavação da cx. de inspeção será feito manualmente com utilização de material adequado para este tipo de serviço. Na escavação, deverá deixar uma folga necessária para a execução das paredes de tijolos, sendo observados parâmetros como esquadro, prumo e alinhamento.

12.3 - As paredes da caixa de inspeção serão executadas em tijolo cerâmico de 6 furos (10x20x20)cm, com espessura de 10cm, com perfeita amarração, esquadro e prumo. O assentamento será com argamassa mista no traço 1:8 (cimento e areia lavada média).

12.4 - Antes da aplicação do chapisco, todos os espaços vazios ou brocas existentes na argamassa de assentamento dos tijolos deverão ser eliminados. As paredes internas serão chapiscadas com argamassa de cimento no traço 1:3 (cimento e areia lavada média).

12.5 - O reboco interno das paredes será em argamassa de cimento e areia lavada, traço 1:4, de modo que, após o seu desempenho com desempenadeira de madeira, deverá ser utilizada uma desempenadeira de aço, para dar o acabamento final, eliminando os grãos de areia soltos, a fim de garantir a impermeabilização da caixa de inspeção.

12.6 - A laje de tampa da caixa de inspeção deverá ser executada em placas de concreto pré-moldado, com espessura de 3cm, traço 1:3:4 (cimento, areia lavada grossa e brita n.º 1), devendo ser executado de acordo com as dimensões de projeto. O vergalhão de ferro será tipo CA-60 ϕ 4,2mm, a cada 10cm, nos dois sentidos.

FOLHA N.º	253	Prof. Dr. Ed. S. dos Santos - BA
N.º PROC.	070301/2023	Eng.º Civil - CREA 138867288
Rubrica		

12.7 - O contrapiso será executado em concreto simples, traço 1:3:4 (cimento, areia grossa lavada e brita n.º 1), ou tipo matacoado, com pedra preta quebrada e argamassa de cimento e areia lavada, traço 1:6), com 7cm de espessura, devendo ficar nivelado em todos os sentidos, sendo que, antes, o terreno deverá ser bem apiloado com soquete de 20kg.

12.8 - O piso da caixa de inspeção será executado em argamassa de cimento e areia lavada média peneirada, traço 1:3, com 3cm de espessura, devidamente desempenado, a fim de proporcionar uma superfície impermeabilizada, com textura de boa qualidade.

O revestimento do fundo da caixa será executado de modo que, entre as extremidades dos tubos de entrada e de saída, ficará em forma de canaleta, a fim de facilitar o escoamento dos esgotos, na direção do tanque séptico, uma vez que a caixa deverá permanecer sempre seca.

12.9 - A caixa de inspeção será interligado ao tanque séptico com tubulação de PVC rígido soldável para esgoto de 100mm, com caimento mínimo de 2%, no sentido do tanque séptico.

12.10 - Depois de construída a caixa de inspeção, deverá ser procedida o reaterro dos espaços vazios entre as paredes da caixa e o terreno, apiloado manualmente, com o material proveniente da escavação.

13.0 - LOUÇAS E ACESSÓRIOS SANITÁRIOS:

13.1 - O vaso sanitário será de louça branca e deverá ser assentado sobre argamassa de cimento e areia no traço 1:4, devendo ser fixado com parafusos cromados; será complementado com assento sanitário plástico também branco e sua interligação ao tubo de descarga dar-se-á através de bolsa de vedação de borracha, ou com espude.

13.2 - A caixa de descarga plástica, tipo de sobrepor (externa), deverá ser montada e fixada à parede conforme orientação do fabricante, mantendo-se perfeitamente nivelada; sua altura de montagem será de acordo com o comprimento do tubo de descarga e adequada ao ponto de alimentação, cuja altura é de, mais ou menos, 1,80m. O tubo de descarga será fixado à parede por braçadeiras, fixadas com parafusos e buchas N° 8,

13.3 - O lavatório será de louça média sem cores definidas e sem coluna, deverá ser fixado à parede com grampos ou parafusos galvanizados com bucha, complementado com torneira plástica, sua altura de montagem será de 90cm, adequada ao ponto de alimentação.

14.0 - INSTALAÇÃO ELÉTRICA:

14.1 - O banheiro terá dois pontos de instalação elétrica, incluindo um interruptor embutido na parede a 1.20m do piso acabado e um ponto de luz pendente no madeiramento da cobertura e será alimentado através da instalação existente no imóvel, com fio de cobre de 1,5mm², O ponto de luz terá lâmpada incandescente de 60w instalado em bocal adequado e o interruptor simples será instalado em cx plástica de 4x4", obedecendo às normas da ABNT.

15.0-PINTURA:

15.1 - O abrigo receberá pintura com tinta mineral solúvel em água, em 02 (duas) demãos, em paredes internas e externas, em toda a sua extensão, sendo que antes, as paredes deverão ser lixadas com lixa média, a fim de eliminar possíveis irregularidades existentes no reboco.

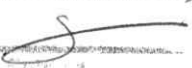
FOLHA N°	954
N° PROC.	07030518093
	

Prof. José Henrique Peres Nêlso
Eng° Civil - CREA 128967288

15.2 - A porta e os caixilhos, depois de lixados com lixa média, terão pintura a óleo (ou esmalte sintético), sem massa, em 02 (duas) demãos. Entre a primeira e a segunda demão, deverão ser também lixadas com lixa fina.

FOLHA Nº

Nº PROC.

255
070301/2023

1.0 - TANQUE SÉPTICO:

1.1 - Para o destino final dos esgotos, deverá ser construído, a uma distância mínima de 1,50m da caixa de inspeção, um tanque séptico, nas dimensões definidas no projeto arquitetônico, que funcionará como unidade de tratamento primário do esgoto.

1.2 - A locação será simples sem gabarito de madeira e valem as mesmas especificações do item 1.1.

1.3 - A escavação do tanque séptico será feito manualmente com utilização de material adequado para este tipo de serviço. Na escavação, deverá deixar uma folga necessária para a execução do contrapiso e das paredes de tijolo, sendo observados parâmetros como esquadro, prumo e alinhamento.

1.4 - O alicerce terá seção de 30cmx30cm, será executado com pedra bruta ou pedra de mão de boa resistência, com argamassa mista de cimento e areia no traço 1:5, devendo, o fundo das valas antes serem bem apiloados, com maço (soquete) de 20kg, para garantir uma boa resistência do solo.

1.5 - A alv. será em tijolo cerâmico de furos (10x20x20) cm, esp. de 10cm, com perfeita amarração, alinhamento, esquadrejamento e verticalidade perfeita. O assentamento será com argamassa mista no traço 1:8 cimento e areia, com o pé direito de (ver projeto arquitetônico).

1.6 - As paredes internas e externas serão chapiscadas com argamassa de cimento e areia lavada média, traço 1:3.

1.7 - O reboco interno das paredes será tipo paulista, e=2cm, com argamassa de cimento e areia média lavada, traço 1:4, de modo que, após o seu desempenho com desempenadeira de madeira, deverá ser utilizada uma desempenadeira de aço, para dar o acabamento final, eliminando os grãos de areia soltos, a fim de garantir a impermeabilização do mesmo.

1.8 - A laje de tampa do tanque séptico deverá ser executada em placas de concreto pré-moldado, com espessura de 5cm, traço 1:3:4 (cimento, areia grossa lavada e brita Nº 1), devendo ser executado de acordo com as dimensões de projeto, sendo prevista uma laje como tampa removível, destinada à manutenção do tanque séptico. Com relação ao vergalhão de ferro, será tipo CA-60, ϕ 5,0mm, a cada 10cm, nos dois sentidos.

1.9 - O contrapiso será executado em concreto simples, traço 1:3:4 (cimento, areia grossa lavada e brita n.º 1), (ou tipo matacoado, com pedra preta quebrada e argamassa de cimento e areia lavada, traço 1:6), com 7cm de espessura, devendo ficar nivelado em todos os sentidos, sendo que, antes, o terreno deverá ser bem apiloado com soquete de 20kg.

1.10 - O piso cimentado será executado em argamassa de cimento e areia lavada média peneirada, traço 1:3, 3cm de espessura, devidamente desempenado, de modo que, ao final, deverá ser criteriosamente acabado com desempenadeira de aço, eliminando grãos de areia soltos, a fim de proporcionar uma superfície impermeabilizada, com textura de boa qualidade.

1.11 - O tanque séptico será interligado ao sumidouro com tubulação de PVC rígido soldável para esgoto de 100mm, com caimento mínimo de 2%, no sentido do sumidouro.

1.12 - Depois de construído o tanque séptico, deverá ser executado o reaterro dos espaços vazios entre as suas paredes e o perfil do terreno escavado, com apiloamento manual dos espaços vazios utilizando o material proveniente da escavação.

2.0-SUMIDOURO:

2.1 - A locação será simples sem gabarito de madeira. De seção circular, a geratriz externa da parede do sumidouro, deve ficar localizada a 1,50m de distância do tanque séptico. Antes da locação do sumidouro deverá ser verificado o nível do lençol freático, que não deverá interferir na profundidade prevista. Em caso de impossibilidade da execução de acordo com o projeto, a contratada deverá consultar a FUNASA para apresentar alternativa de destino final dos efluentes.

2.2 - A escavação do tanque séptico será feito manualmente com utilização de material adequado para este tipo de serviço. Na escavação, deverá deixar uma folga necessária para a execução das paredes de tijolos, sendo observados parâmetros como esquadro, prumo e alinhamento.

2.3 - O sumidouro será construído a uma distância mínima de 1,50m do tanque séptico, em cota inferior ou igual ao terreno, e em sua vedação será em tijolos cerâmicos de 6 furos (10x20x20cm). O assentamento será com argamassa de cimento e areia no traço 1:8 cimento e areia média lavada. As paredes do sumidouro deverão ser executados conforme detalhe constante no projeto técnico, devendo na parte superior (até 50cm da borda superior) os tijolos estarem justapostos e após os 50 cm. Os tijolos deverão ser montados deitados, de tal forma que os orifícios dos tijolos possibilitem a distribuição dos efluentes líquidos no solo.

2.4 - A laje de tampa do sumidouro deverá ser executada em placas de concreto pré-moldado, com espessura de 5cm, traço 1:3:4 (cimento, areia grossa lavada e brita 1 ou seixo rolado lavado), devendo ser executado de acordo com as dimensões de projeto, Com relação ao vergalhão de ferro, será tipo CA-60, ϕ 5,0mm, a cada 10cm, nos dois sentidos.

2.5 - Após a construção do sumidouro, deverá ser procedido o reaterro dos espaços vazios entre sua parede e o perfil do terreno escavado, apiloado manualmente, com material proveniente da escavação.

2.6 - Finalmente, dentro do sumidouro, será executada uma camada de pedra preta britada N° 4 (ou seixo rolado lavado), com altura de 30cm, bem espalhada, destinada a evitar a colmatação do solo.

3.0-PIA DE COZINHA

3.1 - Será instalado uma pia de cozinha em aço inox 1.20 x 0,55 cm e assentada em dois suportes executados em alvenaria devidamente rebocado, pintado na parte externa do abrigo onde também será dotado de uma torneira apropriada para pia e terá proteção em cerâmica de 1.20 x 0,80 cm.

4.0-TANQUE DE LAVAR ROUPAS

4.1 - Será instalado um tanque de lavar roupas com uma cuba e um esfregador 1.40 x 0,55 cm e assentada em dois suportes executados em alvenaria devidamente rebocado, pintado na parte externa do abrigo onde também será dotado de uma torneira e terá proteção em cerâmica de 1.20 x 0,80 cm.

5.0-RESERVATÓRIOS DE 310 LITROS

5.1 - O reservatório será de polietileno, com capacidade para 310 litros, deverá ser montado sobre a laje de apoio, incluindo instalações em PVC rígido soldável de alimentação, distribuição, extravasor, torneira de bóia, registros e conexões em PVC de 1/2".

6.0-FILTRO DOMÉSTICO

6.1 - Será entregue em cada domicilio (conforme lista anexa), um filtro cerâmico em tamanho médio ou grande acompanhado de 2 ou 3 velas e torneira para filtro.

7.0 - CAIXA DE GORDURA EM PVC COM TAMPA

7.1 - Será instalado 01 caixa de gordura com tampa em PVC para receber as águas da pia de cozinha a qual será interligada através de tubos de esgoto de 50 mm ao sumidouro.

LIMPEZA FINAL OBRA:

Após a conclusão da obra, deverá ser executada uma limpeza completa, com a remoção de entulho e de resíduos de pintura. As louças e ferragens deverão estar limpas, deixando a melhoria Sanitária em perfeitas condições de uso.

CONSIDERAÇÕES FINAIS:

A execução das Melhorias Sanitárias deverá obedecer ao PROJETO TÉCNICO, observadas as Normas da Associação Brasileira de Normas Técnicas-ABNT.

Quaisquer alterações de natureza técnica, quando necessária, deverá ser submetida à análise e aprovação do órgão financiador.

Estas Especificações Técnicas complementam os Detalhes Gráficos, Planilhas Orçamentárias e Cronograma Físico-financeiro, existentes no Projeto Técnico.

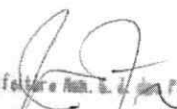
Professora Ass. S. do Plan. Físico-Fin.
José Henrique Porto Reis
Engº Civil - CREA 1388672002

FOLHA Nº	057
Nº PROC.	010301/2023
	
	Rubrica

Rubrica

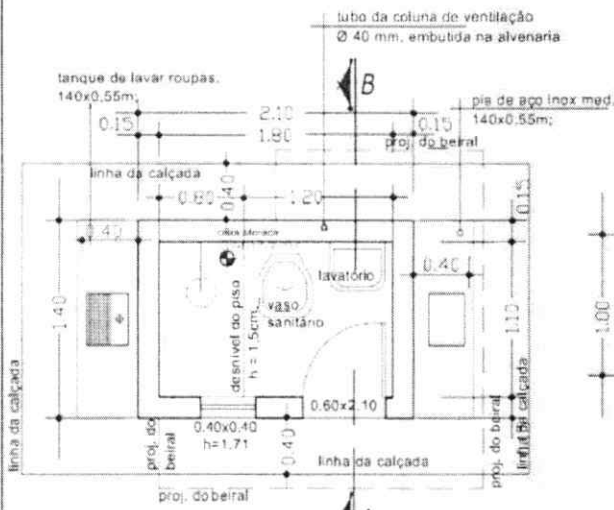

PLANTA BAIXA
 observação:

O piso além de atender ao traço das especificações técnicas deverão ter o cimento no sentido da cr. sulonada. No recebimento, deverá ser feito por parte da fiscalização o teste de cimento.

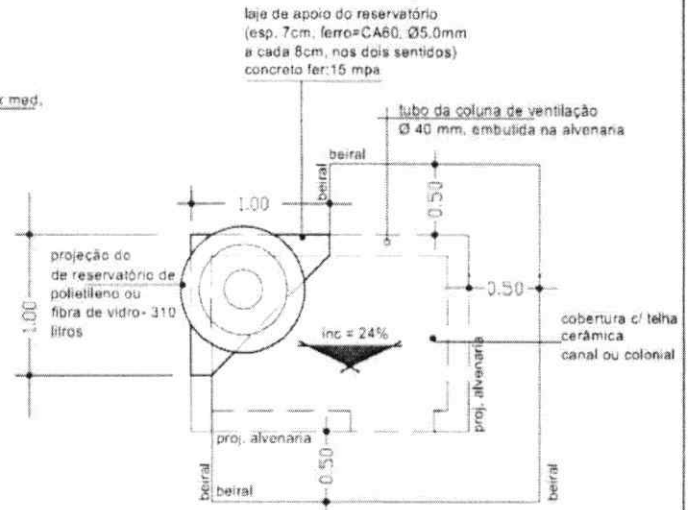

PLANTA DE COBERTURA
 observação:

os fechais terão as mesmas dimensões dos caibros e não deverão ter nós, brancos e empenas

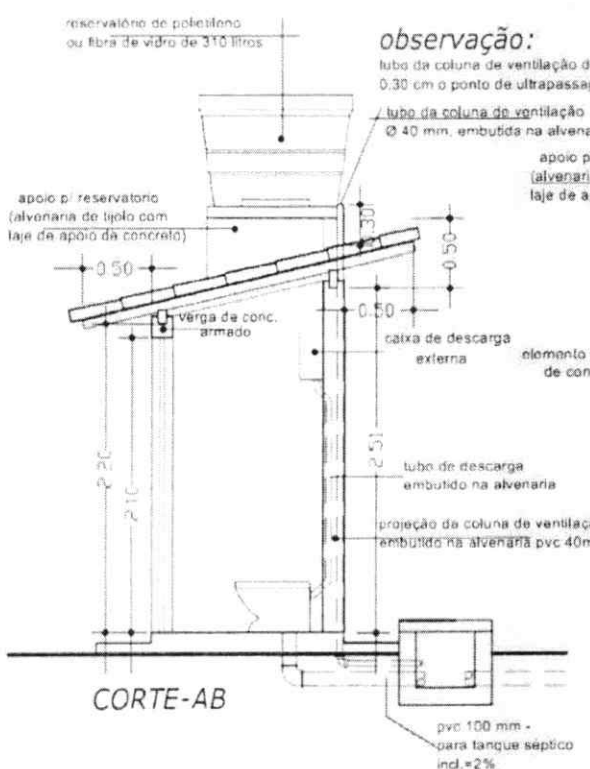

CORTE-AB

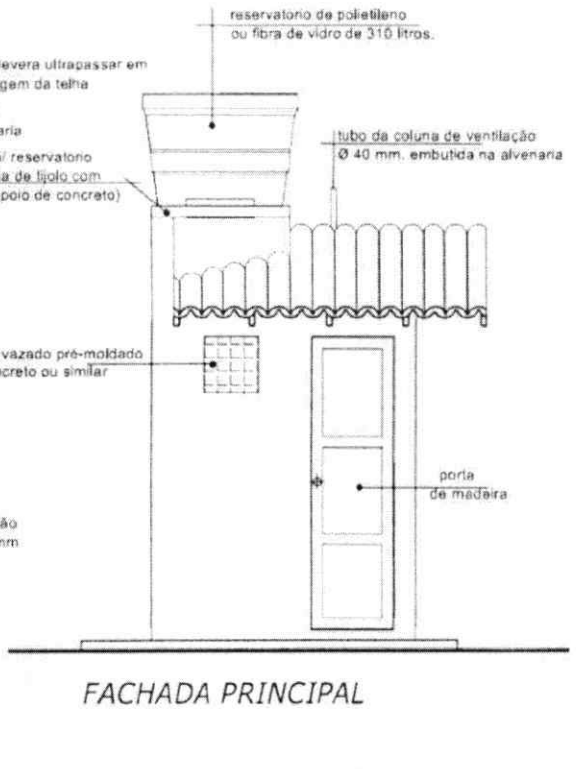

FACHADA PRINCIPAL

entidade: **PREFEITURA MUNICIPAL DE SÃO JOÃO DOS PATOS-MA**

título: **PROJETO DE DE: IMPLANTAÇÃO MELHORIA SANITÁRIA DOMICILIAR TIPO 2**
 (v. sanit., lavatório, chuveiro, t. séptico, sumidouro res. elevado, T.de lavar roupas, pia de cozinha e filtro ceramico)

Projeto: **PROJETO ARQUITETÔNICO P. BAIXA, CORTE, FACHADA E COBERTURA**

Município Localidade: **SÃO JOÃO DOS PATOS (MA)**

escala: **1:50**

desenho: _____

prancha nº: **01/06**

resp. técnico: **Jose Henrique Possio Nobre Engº Civil - CREA 130867-2/2022**

data: **NOVI/2022**

reservatório de polietileno ou fibra de vidro 310 litros

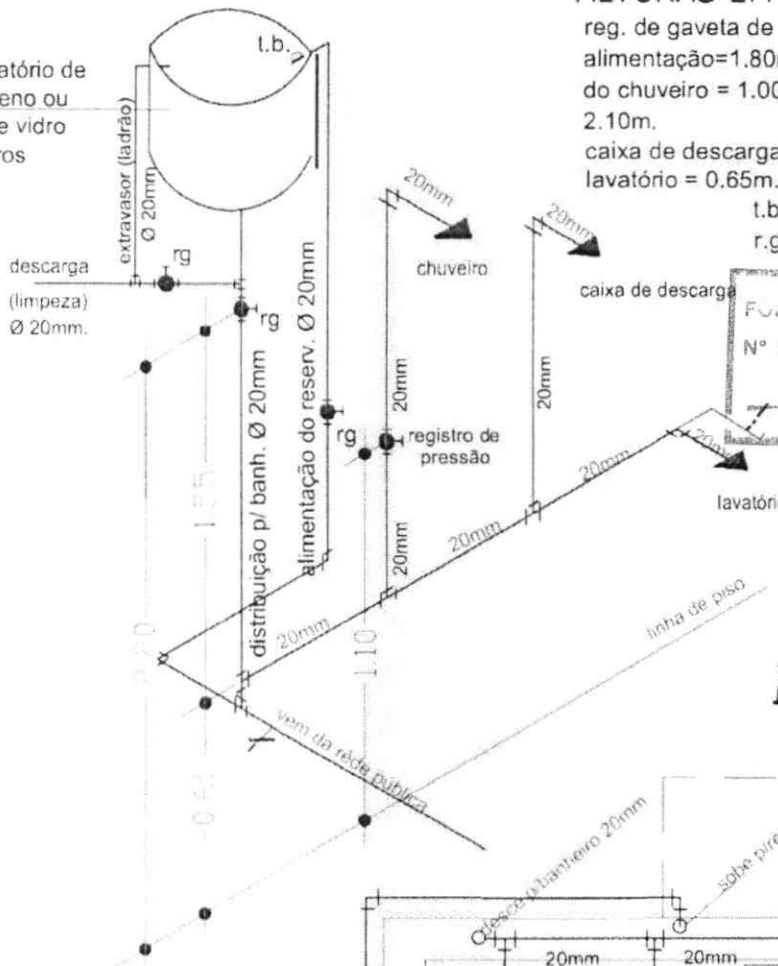

ALTURAS EM RELAÇÃO AO PISO

reg. de gaveta de alimentação=1.80m. reg. de pressão do chuveiro = 1.00m. chuveiro = 2.10m. caixa de descarga = 1.80m. lavatório = 0.65m.

t.b. - torneira de boia
r.g. - registro de gaveta

FOLHA N° 260
N° PROC. 070305/2023
Rubrica

ISOMÉTRICO

projecção da laje de apoio do reservatório



INSTALAÇÃO HIDRÁULICA

entidade:

PREFEITURA MUNICIPAL DE SÃO JOÃO DOS PATOS-MA

título:

PROJETO DE IMPLANTAÇÃO DE: MELHORIA SANITÁRIA DOMICILIAR TIPO 2
(v. sanit., lavatório, chuveiro, t. séptico, sumidouro res. elevado, T. de lavar roupas, pia de cozinha e filtro cerâmico)

Projeto:

INSTALAÇÃO HIDRÁULICA

Município Localidade:

SÃO JOÃO DOS PATOS (MA)

resp. técnico

Eng. CIVIL - CARLOS ALBERTO...

prancha n°

03/06

escala

1:2

desenho

data

NOV/2022

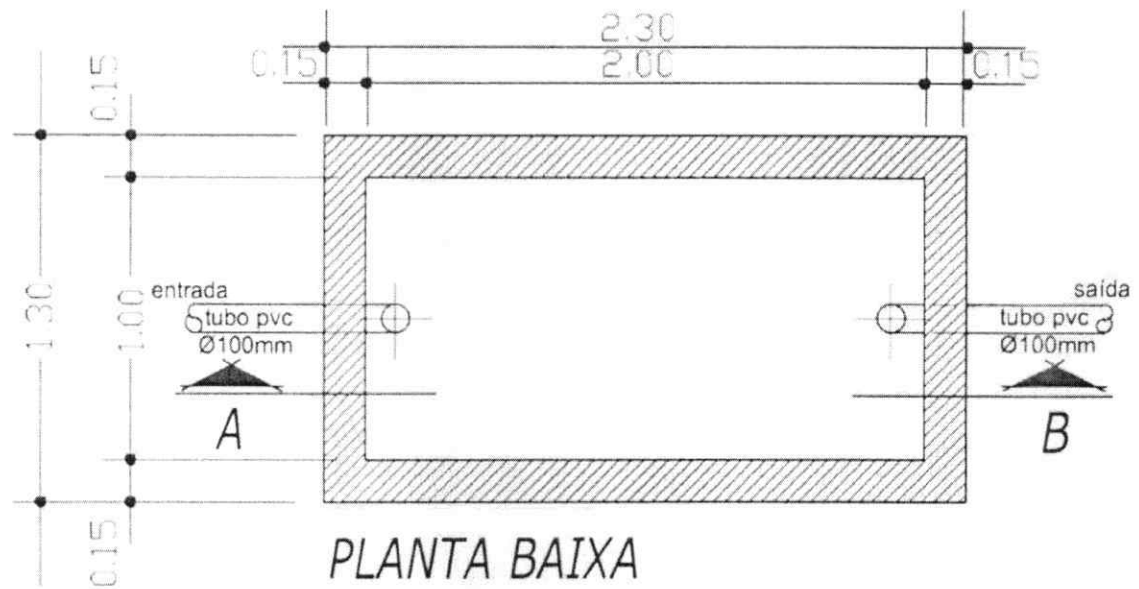

PLANTA BAIXA

TANQUE SÉPTICO

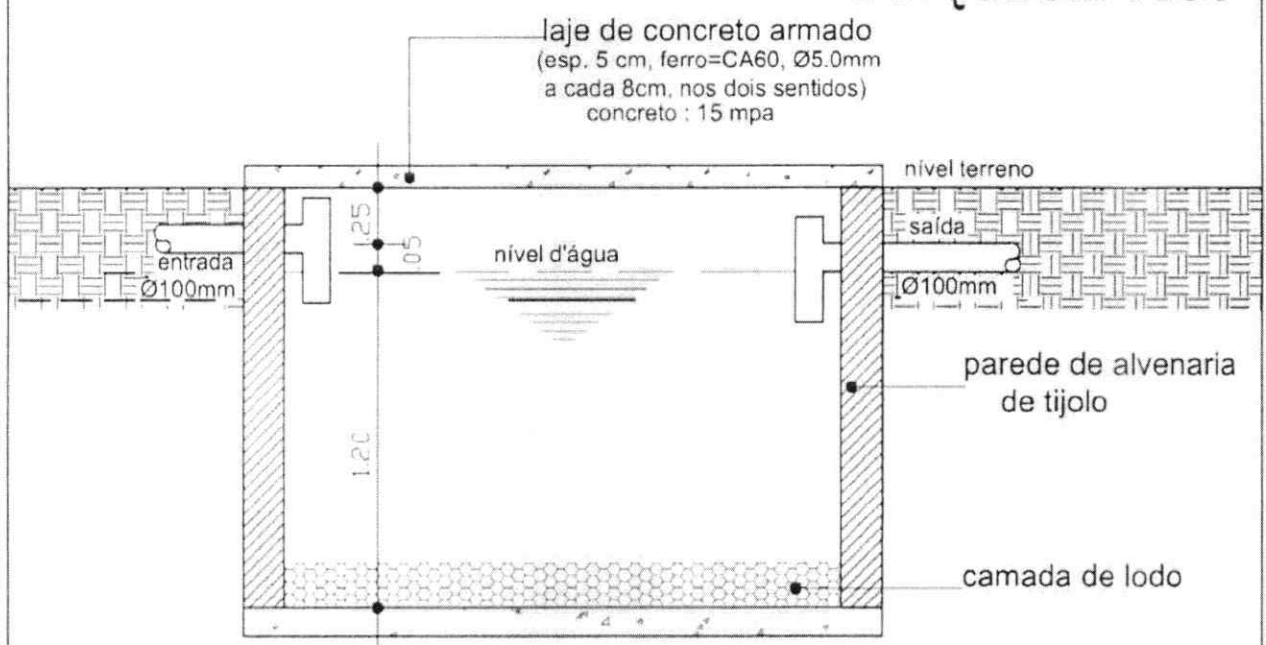

CORTE-AB

entidade		PREFEITURA MUNICIPAL DE SÃO JOÃO DOS PATOS-MA	
título: PROJETO DE IMPLANTAÇÃO DE: MELHORIA SANITÁRIA DOMICILIAR TIPO 2 (v. sanit., lavatório, chuveiro, t. séptico, sumidouro res. elevado, T. de lavar roupas, pia de cozinha e filtro ceramico)			
Projeto:	TANQUE SÉPTICO Planta Baixa e Corte	Eng.º José Cleber de Sá Eng.º CIVIL - CREA 19800720/22	prancha nº 04/06
Município Localidade:	SÃO JOÃO DOS PATOS (MA)	resp. técnico:	
escala	1:2	desenho:	data NOV/2022

FOLHA N° 269
 N° PROC. 070301/2023
 Rubrica

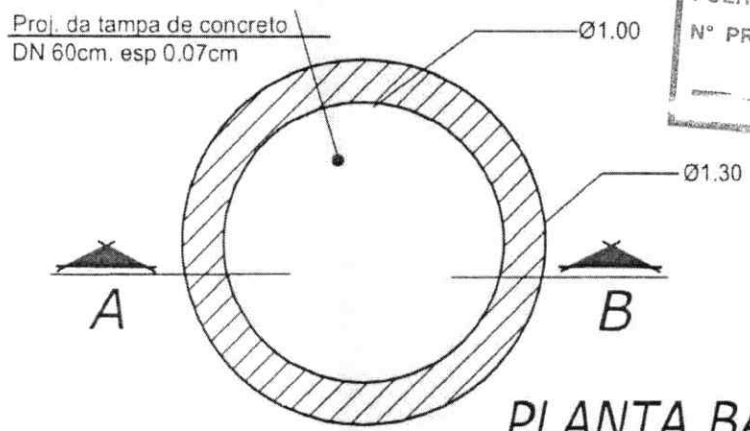

PLANTA BAIXA

SUMIDOURO DE ALVENARIA

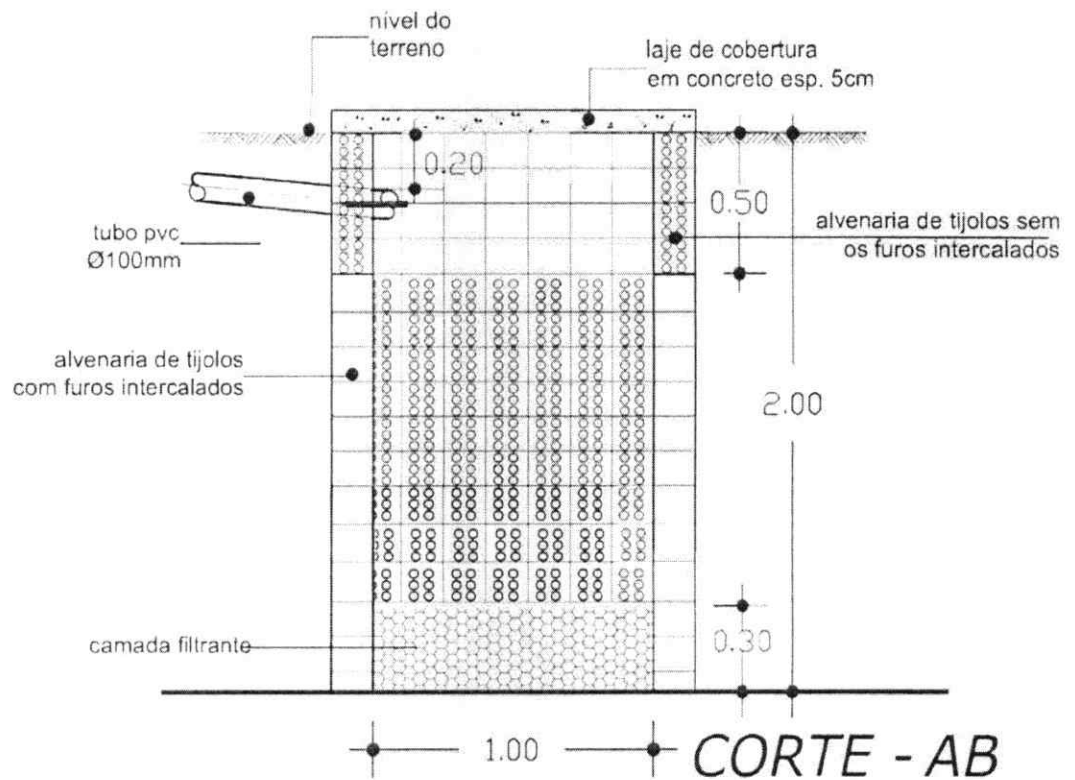

CORTE - AB

Prefeitura Municipal de São João dos Patos-MA	
título: PROJETO DE IMPLANTAÇÃO DE: MELHORIA SANITÁRIA DOMICILIAR TIPO 2 (v. sanit., lavatório, chuveiro, t. séptico, sumidouro res. elevado, T. de lavar roupas, pia de cozinha e filtro cerâmico)	
Projeto: SUMIDOURO DE ALVENARIA Planta Baixa e Corte	prancha n°:
Município Localidade: SÃO JOÃO DOS PATOS (MA)	resp. técnico: <i>[Assinatura]</i> Eng° Civil - CREA 1/2016
escala: 1:25	data: 05/06 NOV/2022

SUMIDOURO: DETALHE DA FERRAGEM

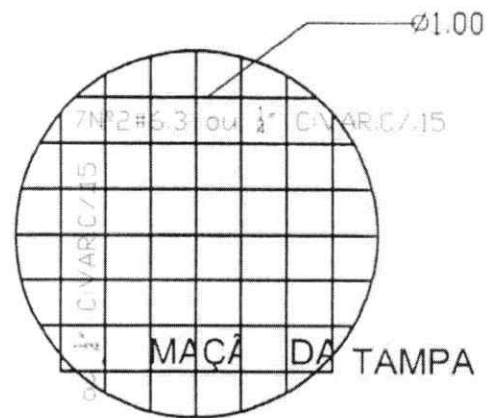
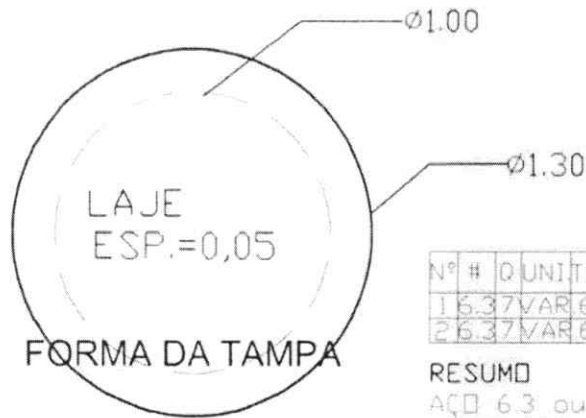

Nº #	Q	UNIT	TOTAL
1	6.37	VAR 6.65	
2	6.37	VAR 6.65	

RESUMO
 AÇO 6.3 ou 1.4"
 COMP. TOTAL 13.30m
 PESO 3,325kg

FOLHA Nº 263
 Nº PROC. 070301/2023
 Rubrica

TANQUE SÉPTICO: DETALHE DA FERRAGEM

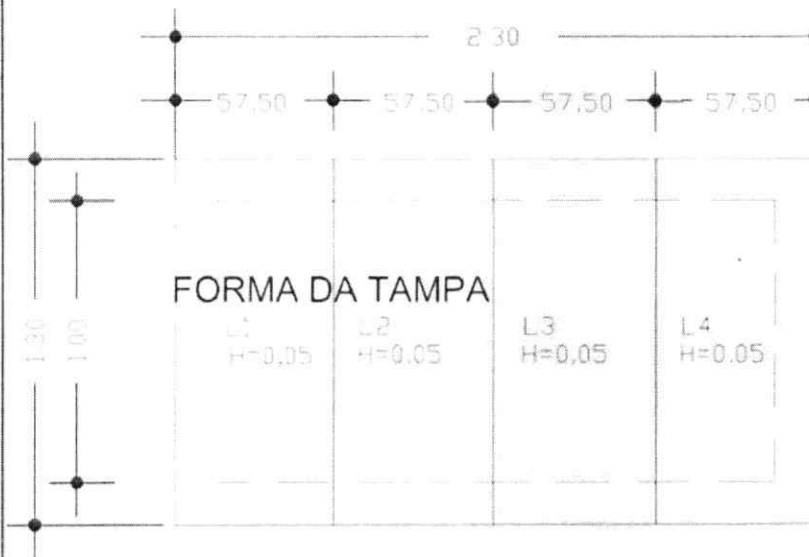

Nº #	Q	UNIT	TOTAL
1	6.36	55 3.30	
2	6.35	1.26 6.30	

RESUMO PARA UMA PLACA
 AÇO 6.3 ou 1/4"
 COMP. TOTAL 9.60m
 PESO 2,400kg

RESUMO PARA AS 4 PLACAS
 AÇO 6.3 ou 1/4"
 COMP. TOTAL 38.40
 PESO 9,600kg

entidade: **PREFEITURA MUNICIPAL DE SÃO JOÃO DOS PATOS-MA**

titulo: **PROJETO DE IMPLANTAÇÃO DE: MELHORIA SANITÁRIA DOMICILIAR TIPO 2**
 (v. sanit., lavatório, chuveiro, t. séptico, sumidouro res. elevado, T. de lavar roupas, pia de cozinha e filtro ceramico)

Projeto: **FERRAGEM DO TANQUE SÉPTICO E DO SUMIDOURO**

Município Localidade: **SÃO JOÃO DOS PATOS (MA)**

escala: **1:2**

desenho: _____

data: **NOV/2022**

resp. técnico: **Jose Henrique Porto Noleto**
 Eng.º Civil - CREA 1200672022

assinado em: **06/06**



ESTADO DO MARANHÃO
MUNICÍPIO DE SÃO JOÃO DOS PATOS

CRONOGRAMA FÍSICO-FINANCEIRO - MÓDULOS SANITÁRIOS

OBRA: IMPLANTAÇÃO DE MELHORIAS SANITÁRIAS DOMICILIARES
COMPOSTO: CONJUNTO SANITÁRIO CONSTITUÍDO DE: (VASO SANITÁRIO, LAVATORIO E CHUVEIRO), RESERVATÓRIO ELEVADO DE 310 LITROS, TANQUE SÉPTICO, SUMIDOURO, FILTRO DE BARRO, PIA DE COZINHA, TANQUE DE LAVAR ROUPAS, CAIXA DE INSPEÇÃO E CALÇADA.
DATA: SINAPI COM DESONERAÇÃO AGO/2022; ORSE AGO/2022

ITEM	DESCRIÇÃO	VALOR TOTAL COM BDI	VALOR TOTAL COM BDI	PERÍODO DE EXECUÇÃO						TOTAL	PESO %		
				30	60	90	120	150	QUANTIDADE:				
	IMPLANTAÇÃO DE MELHORIAS SANITÁRIAS DOMICILIARES												
	MÓDULOS SANITÁRIOS	17.190,99	1.994.154,86									2.000.000,00	100,00
1.0	IMPLANTAÇÃO DE CONJUNTO SANITÁRIO COMPOSTO, ABRIGO DE ALVENARIA COM CALÇADA, VASO SANITÁRIO, LAVATÓRIO, CHUVEIRO, CAIXA DE IMPEÇÃO E CAIXA DE DESCARGA	9.763,95	1.132.618,20	226.523,64	226.523,64	226.523,64	226.523,64	226.523,64	226.523,64			1.994.154,86	99,71
2.0	INSTALAÇÃO DE RESERVATÓRIO EM POLIETILENO CAPACIDADE DE 310 LITROS, NA PARTE SUPERIOR DO ABRIGO INCLUINDO CONEXÕES EM PVC, CONFORME PROJETO	420,90	48.824,40	9.764,88	9.764,88	9.764,88	9.764,88	9.764,88	9.764,88			1.132.618,20	56,63
3.0	CONSTRUÇÃO DE FOSSA SÉPTICA CONFORME PROJETO, PLANILHA E ESPECIFICAÇÕES	2.861,02	331.878,32	66.375,66	66.375,66	66.375,66	66.375,66	66.375,66	66.375,66			48.824,40	2,44
4.0	CONSTRUÇÃO DE SUMIDOURO CONFORME PROJETO, PLANILHA E ESPECIFICAÇÕES	925,14	107.316,24	21.463,25	21.463,25	21.463,25	21.463,25	21.463,25	21.463,25			331.878,32	16,59
5.0	DISTRIBUIÇÃO EM CADA DOMICÍLIO BENEFICIADO COM AS MSD, UM FILTRO DE BARRO COMUM DE BOA QUALIDADE ACOMPANHADO DE TRÊS VELAS E UMA TORNEIRA PADRÃO PARA FILTRO	382,01	44.313,16	8.862,63	8.862,63	8.862,63	8.862,63	8.862,63	8.862,63			107.316,24	5,37
6.0	INSTALAÇÃO DE PIA DE COZINHA EM AÇO INOX INCLUINDO CONEXÕES EM PVC CONFORME PROJETO, PLANILHA E ESPECIFICAÇÕES	1.371,82	159.131,12	31.826,22	31.826,22	31.826,22	31.826,22	31.826,22	31.826,22			44.313,16	2,22
7.0	INSTALAÇÃO DE TANQUES DE LAVAR ROUPAS INCLUINDO CONEXÕES EM PVC CONFORME PROJETO, PLANILHA E ESPECIFICAÇÕES	1.242,51	144.131,16	28.826,23	28.826,23	28.826,23	28.826,23	28.826,23	28.826,23			159.131,12	7,96
8.0	AQUISIÇÃO E INSTALAÇÃO DE CAIXA DE GORDURA EM PVC COM TAMPA COM CAPACIDADE DE 18 LITROS INCLUINDO INTALAÇÕES SANITÁRIAS	223,64	25.942,26	5.188,45	5.188,45	5.188,45	5.188,45	5.188,45	5.188,45			144.131,16	7,21
	PLACA DA OBRA	2.922,57	5.845,14									25.942,26	1,30
9.0	PLACA DA OBRA	2.922,57	5.845,14	1.169,03	1.169,03	1.169,03	1.169,03	1.169,03	1.169,03			5.845,14	0,29
	Subtotal:			400.000,00	400.000,00	400.000,00	400.000,00	400.000,00	400.000,00			5.845,14	0,29
	Total acumulado:			400.000,00	800.000,00	1.200.000,00	1.600.000,00	1.600.000,00	2.000.000,00			2.000.000,00	

FOLHA Nº 264
Nº PROC. 07030162023

[Assinatura]
Arquiteto R. L. L. de F. M.
Engº Civil - CREA 140867202

Composições Analíticas com Preço Unitário
 IMPLANTAÇÃO DE MELHORIAS SANITÁRIAS DOMICILIARES - COMP

Bancos
 SINAPI - 08/2022 - Maranhão
 ORSE - 08/2022 - Sergipe
 CAEMA - 12/2019 - Maranhão

B.D.I.
 25,0%

Encargos Sociais
 Desonerado:
 Horista: 83,87%
 Mensalista: 47,51%



Composições Analíticas com Preço Unitário

Composições Principais		MO sem LS =>	0,08	LS =>	0,06	MO com LS =>	0,14
Valor do BDI =>		0,03	Valor com BDI =>		0,17	Total	
Composição	Código Banco	Descrição	Tipo	Und	Quant.	Valor Unit	Total
Insumo	00006111 SINAPI	CURSO DE CAPACITAÇÃO PARA SERVENTE (ENCARGOS COMPLEMENTARES) - HORISTA SERVENTE DE OBRAS	H	H	1,00000000	0,19	0,19
Insumo	00006111 SINAPI	Mão de Obra	H	H	0,0172000	11,17	0,19
Insumo	00006111 SINAPI	MO sem LS =>	LS =>	LS =>	0,09	MO com LS =>	0,19
Valor do BDI =>		0,04	Valor com BDI =>		0,23	Total	
Composição	88316 SINAPI	SERVENTE COM ENCARGOS COMPLEMENTARES	H	H	1,00000000	14,47	14,47
Composição Auxiliar Insumo	95378 SINAPI	CURSO DE CAPACITAÇÃO PARA SERVENTE (ENCARGOS COMPLEMENTARES) - HORISTA ALIMENTAÇÃO - HORISTA (COLETADO CAIXA)	H	H	1,00000000	0,19	0,19
Insumo	00037370 SINAPI	EXAMES - HORISTA (COLETADO CAIXA)	H	H	1,00000000	0,01	0,01
Insumo	00037372 SINAPI	EPI - FAMILIA SERVENTE - HORISTA (ENCARGOS COMPLEMENTARES - COLETADO CAIXA)	H	H	1,00000000	0,81	0,81
Insumo	00043481 SINAPI	FERRAMENTAS - FAMILIA SERVENTE - HORISTA (ENCARGOS COMPLEMENTARES - COLETADO CAIXA)	H	H	1,00000000	1,15	1,15
Insumo	00043467 SINAPI	SEGURO - HORISTA (COLETADO CAIXA)	H	H	1,00000000	0,56	0,56
Insumo	00037373 SINAPI	SERVENTE DE OBRAS	H	H	1,00000000	0,01	0,01
Insumo	00006111 SINAPI	TRANSPORTE - HORISTA (COLETADO CAIXA)	H	H	1,00000000	11,17	11,17
Insumo	00037371 SINAPI	SERVENTE DE OBRAS	H	H	1,00000000	0,57	0,57
MO sem LS =>		6,18	LS =>	LS =>	5,18	MO com LS =>	11,36
Valor do BDI =>		3,61	Valor com BDI =>		18,08	Total	

FOLHA N° 265
 N° PROC. 070301/2023
 Publica

Prof.ª Msc. E. L. dos Santos - M
 José Henrique Vaz de Nóbrega
 Eng.º Civil - CREA 11108377-0/PE

Composições Analíticas com Preço Unitário
 IMPLANTAÇÃO DE MELHORIAS SANITÁRIAS DOMICILIARES - COMP

Bancos
 SINAPI - 08/2022 - Maranhão
 ORSE - 08/2022 - Sergipe
 CAEMA - 12/2019 - Maranhão

B.D.I.
 25,0%
 Encargos Sociais
 Desonerado:
 Horista: 83,87%
 Mensalista: 47,51%



Composições Analíticas com Preço Unitário

		Composições Principais						
1.1	Composição	Código Banco	Descrição	Tipo	Und	Quant.	Valor Unit	Total
	Composição	USER-0001 Próprio	PLACA INDICATIVA DA OBRA	SERP - SERVIÇOS PRELIMINARES	M²	1,0000000	519,57	519,57
	Composição Auxiliar	88262 SINAPI	CARPINTEIRO DE FORMAS COM ENCARGOS COMPLEMENTARES	SEDI - SERVIÇOS DIVERSOS	H	0,7000000	18,63	13,04
	Composição Auxiliar	88376 SINAPI	SERVENTE COM ENCARGOS COMPLEMENTARES	SEDI - SERVIÇOS DIVERSOS	H	0,7000000	14,47	10,12
	Insumo	00004417 SINAPI	SARRAFO NAO APARELHADO *2,5 X 7* CM, EM MACARANDUBA, ANGELIM OU EQUIVALENTE DA REGIAO - BRUTA	Material	M	1,0000000	8,05	8,05
	Insumo	00004491 SINAPI	PONTALETE *7,5 X 7,5* CM EM PINUS, MISTA OU EQUIVALENTE DA REGIAO - BRUTA	Material	M	3,6000000	11,01	39,63
	Insumo	00004813 SINAPI	PLACA DE OBRA (PARA CONSTRUCAO CIVIL) EM CHAPA GALVANIZADA *N, 22", ADESIVADA, DE *2,4 X 1,2" M (SEM POSTES PARA FIXACAO)	Material	m²	1,0000000	445,00	445,00
	Insumo	00005075 SINAPI	PREGO DE ACO POLIDO COM CABECA 18 X 30 (2 3/4 X 10)	Material	KG	0,1500000	24,92	3,73
			MO sem LS =>		10,23	LS =>	8,58 MO com LS =>	18,81
			Valor do BDI =>		129,89		Valor com BDI =>	649,46

		Composições Auxiliares						
Composição	Código Banco	Descrição	Tipo	Und	Quant.	Valor Unit	Total	
Composição	88262 SINAPI	CARPINTEIRO DE FORMAS COM ENCARGOS COMPLEMENTARES	SEDI - SERVIÇOS DIVERSOS	H	1,0000000	18,63	18,63	
Composição Auxiliar	95330 SINAPI	CURSO DE CAPACITAÇÃO PARA CARPINTEIRO DE FÓRMAS (ENCARGOS COMPLEMENTARES) - HORISTA	SEDI - SERVIÇOS DIVERSOS	H	1,0000000	0,14	0,14	
Insumo	00037370 SINAPI	ALIMENTACAO - HORISTA (COLETADO CAIXA)	Outros	H	1,0000000	0,01	0,01	
Insumo	00001213 SINAPI	CARPINTEIRO DE FORMAS (HORISTA)	Mão de Obra	H	1,0000000	15,38	15,38	
Insumo	00043483 SINAPI	EPI - FAMILIA CARPINTEIRO DE FORMAS - HORISTA (ENCARGOS COMPLEMENTARES - COLETADO CAIXA)	Equipamento	H	1,0000000	1,26	1,26	
Insumo	00037372 SINAPI	EXAMES - HORISTA (COLETADO CAIXA)	Outros	H	1,0000000	0,81	0,81	
Insumo	00043459 SINAPI	FERRAMENTAS - FAMILIA CARPINTEIRO DE FORMAS - HORISTA (ENCARGOS COMPLEMENTARES - COLETADO CAIXA)	Equipamento	H	1,0000000	0,45	0,45	
Insumo	00037373 SINAPI	SEGURO - HORISTA (COLETADO CAIXA)	Taxas	H	1,0000000	0,01	0,01	
Insumo	00037371 SINAPI	TRANSPORTE - HORISTA (COLETADO CAIXA)	Serviços	H	1,0000000	0,57	0,57	
			MO sem LS =>		8,44	LS =>	7,08 MO com LS =>	15,52
			Valor do BDI =>		4,65		Valor com BDI =>	23,28
Composição	95330 SINAPI	CURSO DE CAPACITAÇÃO PARA CARPINTEIRO DE FÓRMAS (ENCARGOS COMPLEMENTARES) - HORISTA	SEDI - SERVIÇOS DIVERSOS	H	1,0000000	0,14	0,14	
Insumo	00001213 SINAPI	CARPINTEIRO DE FORMAS (HORISTA)	Mão de Obra	H	0,0094000	15,38	0,14	

João Antonio dos Santos
 Eng. Civil - CREA 13802/2012

FOLHA N° 266
 N° PROC. 070301/2023



ESTADO DO MARANHÃO
 MUNICÍPIO DE SÃO JOÃO DOS PATOS

CONJUNTO SANITÁRIO CONSTITUÍDO DE: VASO SANITÁRIO, LAVATÓRIO, CHUVEIRO, TANQUE
 OBRA : SÉPTICO, SUMIDOURO, RESERVATÓRIO ELEVADO DE 310 LITROS E CAIXA DE INSPEÇÃO E
 CALÇADA.

PLANILHA DE ENCARGOS SOCIAIS - COM DESONERAÇÃO

CODIGO GRUPO	DESCRIÇÃO	HORISTA	MENSALISTA
A1	Previdência social -INSS	0,00%	0,00%
A2	Fundo de garantia por tempo de serviço	1,50%	1,50%
A3	Salário Educação	1,00%	1,00%
A4	Serviço Social da Indústria (Sesi)	0,20%	0,20%
A5	Serviço Nacional de Aprendizagem Industrial (Senai)	0,60%	0,60%
A6	Serviço de Apoio a Pequena e Média Empresa (Sebrae)	2,50%	2,50%
A7	Instituto Nacional de Colonização e Reforma Agrária (Incra)	3,00%	3,00%
A8	Seguro contra acidentes do trabalho (INSS) Risco grave	8,00%	8,00%
A9	SECONCI	1,00%	1,00%
A	TOTAL DE ENCARGOS SOCIAIS BÁSICOS	17,80%	17,80%
B1	Repouso semanal e feriados	17,87%	0,00%
B2	Feriodos	3,95%	0,00%
B3	Auxílio-enfermidade	0,85%	0,66%
B4	13º salário	10,84%	8,33%
B5	Licença-paternidade	0,07%	0,06%
B6	Faltas Justificadas	0,72%	0,56%
B7	Dias de chuvas	1,48%	0,00%
B8	Auxílio Acidente ao Trabalho	0,10%	0,08%
B9	Férias Gozada	9,13%	7,02%
B10	Salário Maternidade	0,03%	0,02%
B	TOTAL DE ENCARGOS QUE RECEBEM AS INCIDÊNCIAS DE A	45,04%	16,73%
C1	Aviso Prévio Indenizado	4,49%	3,46%
C2	Aviso Prévio Trabalhado	0,11%	0,08%
C3	Férias Indenizadas	4,54%	3,49%
C4	Deposito de Rescisão sem Justa causa	3,11%	2,39%
C5	Idenização Adicional	0,38%	0,29%
C	TOTAL DE ENCARGOS QUE NAO RECEBEM AS INCIDÊNCIAS DE A	12,63%	9,71%
D1	Reincidência de A sobre B	8,02%	2,98%
D2	Reincidência de Grupo A sobre Aviso Prévio Trabalhado e Reincidência do FGTS sobre Aviso Prévio Indenizado	0,38%	0,29%
D	TOTAL DAS TAXAS DE REINCIDÊNCIAS	8,40%	3,27%
	ENCARGO SOCIAL - DESONERADO	83,87%	47,51%

 Prefeitura Mun. S. J. dos Patos - MA
 José Henrique Porto Noleto
 Engº Civil - CREA 1880672092



ESTADO DO MARANHÃO
MUNICÍPIO DE SÃO JOÃO DOS PATOS

PLANILHA ORÇAMENTÁRIA GERAL

OBRA: IMPLANTAÇÃO DE MELHORIAS SANITÁRIAS DOMICILIARES

COMPOSTO: CONJUNTO SANITÁRIO CONSTITUÍDO DE: (VASO SANITÁRIO, LAVATÓRIO E CHUVEIRO), RESERVATÓRIO ELEVADO DE 310 LITROS, TANQUE SÉPTICO, SUMIDOURO, FILTRO DE BARRO, PIA DE COZINHA, TANQUE DE LAVAR ROUPAS, CAIXA DE INSPEÇÃO E CALÇADA.

DATA: SINAPI COM DESONERAÇÃO AGO/2022; ORSE AGO/2022

BDI: 25%

ENC.SOCIAIS: Horista: 83,87%; Mensalista: 47,51%

ITEM	CÓDIGO	BANCO	TIPO	DESCRIÇÃO	UNID	QUANT.	PREÇO (R\$)			PESO (%)	
							UNIT. SEM BDI	UNIT. COM BDI	TOTAL		
7.0				INSTALAÇÃO DE TANQUES DE LAVAR ROUPAS INCLUINDO CONEXÕES EM PVC CONFORME PROJETO, PLANILHA E ESPECIFICAÇÕES							
7.1	86876	SINAPI	SERVIÇO	Tanque de mármore sintético suspenso, 22l ou equivalente - fornecimento e instalação. Af. 01/2020	und	1,00	214,40	268,00	268,00	1,56%	
7.2	06-MSD	Próprio	SERVIÇO	Alvenaria em tijolos cerâmico furado 10x20x20cm, 1/2 vez, assentado em argamassa 1:4 (cimento e areia)	m²	3,32	56,79	70,99	235,69	1,37%	
7.3	87878	SINAPI	SERVIÇO	Chapisco aplicado em alvenarias e estruturas de concreto internas, com colher de pedreiro. Argamassa traço 1:3 com preparo manual. Af. 06/2014	m³	3,32	3,95	4,94	16,40	0,10%	
7.4	87536	SINAPI	SERVIÇO	Emboço, para recebimento de cerâmica, em argamassa traço 1:2:8 preparo manual, aplicado manualmente em faces internas de paredes de ambientes com área maior que 10m², espessura de 20mm, com execução de talisca	m²	3,32	30,22	37,78	125,43	0,73%	
7.5	87530	SINAPI	SERVIÇO	Massa única, para recebimento de pintura, em argamassa traço 1:2:8, preparo manual, aplicada manualmente em faces internas de paredes, espessura de 20mm, com execução de taliscas. Af. 06/2014	m²	3,32	32,76	40,95	135,95	0,79%	
7.6	88489	SINAPI	SERVIÇO	Aplicação manual de pintura com tinta látex acrílica em paredes, duas demãos. Af. 06/2014	m²	3,32	13,26	16,58	55,05	0,32%	
7.7	00011822	SINAPI	INSUMO	Torneira plástica de mesa, bica móvel, para cozinha 1/2"	und	1,00	28,61	35,76	35,76	0,21%	
7.8	89358	SINAPI	SERVIÇO	Joelho 90 graus, pvc, soldável, dn 20mm, instalado em ramal ou sub-ramal de água - fornecimento e instalação. Af. 12/2014	und	2,00	5,66	7,08	14,16	0,08%	
7.9	86882	SINAPI	SERVIÇO	Sifão do tipo garrafa/copo em pvc 1.1/4 x 1.1/2 - fornecimento e instalação. Af. 01/2020	und	1,00	20,53	25,66	25,66	0,15%	
7.10	89724	SINAPI	SERVIÇO	Joelho PVC 90º esgoto 40mm - fornecimento e instalação	und	2,00	9,74	12,18	24,36	0,14%	
7.11	89448	SINAPI	SERVIÇO	Tubo PVC PL série R p/ esg. Ou águas pluviais prediais DN 40mm	m	6,00	18,06	22,58	135,48	0,79%	
7.12	89355	SINAPI	SERVIÇO	Tubo de PVC soldável, DN = 20mm(NBR-5648)	m	6,00	14,89	18,61	111,66	0,69%	
7.13	89371	SINAPI	SERVIÇO	Luva PVC soldável/rosca p/ água fria predial 20mm x 1/2"	und	1,00	4,38	5,48	5,48	0,03%	
7.14	86879	SINAPI	SERVIÇO	Válvula em plástico 1 para pia, tanque ou lavatório, com ou sem ladão - fornecimento e instalação. Af. 01/2020	und	1,00	8,21	10,26	10,26	0,06%	
7.15	87269	SINAPI	SERVIÇO	Revestimento cerâmico para paredes internas com placas tipo esmaltada extra de dimensões 25x35 cm aplicadas em ambientes de área maior que 5 m² na altura inteira das paredes. af. 06/2014	m²	0,58	61,67	77,09	43,17	0,25%	
									TOTAL DO ITEM TANQUE DE LAVAR ROUPAS....	7,23%	
8.0				AQUISIÇÃO E INSTALAÇÃO DE CAIXA DE GORDURA EM PVC COM TAMPA COM CAPACIDADE DE 18 LITROS INCLUINDO INSTALAÇÕES SANITÁRIAS							
8.1	98102	SINAPI	SERVIÇO	Caixa de gordura simples, circular, em concreto pré-moldado, diâmetro interno = 0,4 m, altura interna = 0,4 m. Af. 12/2020	und	1,00	178,91	223,64	223,64	1,30%	
									TOTAL DO ITEM DA CAIXA DE GORDURA....	1,30%	
									TOTAL DE UMA UNIDADE DE MSD COM BDI (26,57%)	17.190,99	
									TOTAL DE UNIDADES DE MSD'S COM BDI	1.994.154,66	
		Próprio	SERVIÇO	Placa de obra em chapa de aço galvanizado	m²	4,50	519,57	649,46	2.922,57	50,00%	
									TOTAL DA PLACA COM BDI (25,00%)	5.845,14	
									TOTAL GERAL	2.000.000,00	

Assinatura
José Henrique Pinto Rebelo
Engº Civil - CREA 130067/2022



FOLHA N° 269
 N° PROC. 070301/2023

ESTADO DO MARANHÃO
 MUNICÍPIO DE SÃO JOÃO DOS PATOS

PLANILHA ORÇAMENTÁRIA GERAL

OBRA: IMPLANTAÇÃO DE MELHORIAS SANITÁRIAS DOMICILIARES

COMPOSTO: CONJUNTO SANITÁRIO CONSTITUÍDO DE: (VASO SANITÁRIO, LAVATÓRIO E CHUVEIRO), RESERVATÓRIO ELEVADO DE 310 LITROS, TANQUE SÉPTICO, SUMIDOURO, FILTRO DE BARRO, PIA DE COZINHA, TANQUE DE LAVAR ROUPAS, CAIXA DE INSPEÇÃO E CALÇADA.

DATA: SINAPI COM DESONERAÇÃO AGO/2022; ORSE AGO/2022

BDI: 25%

ENC.SOCIAIS: Horista: 83,87%; Mensalista: 47,51%

ITEM	CÓDIGO	BANCO	TIPO	DESCRIÇÃO	UNID	QUANT.	PREÇO (R\$)			PESO (%)
							UNIT. SEM BDI	UNIT. COM BDI	TOTAL	
3.0 CONSTRUÇÃO DE FOSSA SÉPTICA CONFORME PROJETO, PLANILHA E ESPECIFICAÇÕES										
3.1	99059	SINAPI	SERVIÇO	Locação convencional de obra, utilizando gabarito de tábuas corridas pontaleadas a cada	m²	2,99	51,41	64,26	192,14	1,12%
3.2	93358	SINAPI	SERVIÇO	Escavação manual de vala com profundidade menor ou igual a 1,30 m. Af. 02/2021	m³	4,93	57,24	71,55	352,74	2,05%
3.3	87490	SINAPI	SERVIÇO	Alvenaria de vedação de blocos cerâmicos furados na vertical de 9x19x39cm (espessura 9cm) de paredes com área líquida maior ou igual a 6m² com vãos e argamassa de assentamento com preparo manual. Af. 06/2014	m²	9,90	52,00	65,00	643,50	3,74%
3.4	87878	SINAPI	SERVIÇO	Chapisco aplicado em alvenarias e estruturas de concreto internas, com colher de pedreiro. Argamassa traço 1:3 com preparo manual. Af. 06/2014	m²	9,90	3,95	4,94	48,91	0,28%
3.5	87536	SINAPI	SERVIÇO	Emboço, para recebimento de cerâmica, em argamassa traço 1:2:8 preparo manual, aplicado manualmente em faces internas de paredes de ambientes com área maior que 10m², espessura de 20mm, com execução de talisca	m²	9,90	30,22	37,78	374,02	2,18%
3.6	87530	SINAPI	SERVIÇO	Massa única, para recebimento de pintura, em argamassa traço 1:2:8, preparo manual, aplicada manualmente em faces internas de paredes, espessura de 20mm, com execução de taliscas. Af. 06/2014	m²	9,90	32,76	40,95	405,41	2,36%
3.7	95955	SINAPI	SERVIÇO	Execução de estruturas de concreto armado, para edificação habitacional unifamiliar térrea (casa isolada), fck = 25 MPa. Af. 01/2017	m³	0,15	3.186,62	3.983,28	597,49	3,48%
3.8	95241	SINAPI	SERVIÇO	Lastro de concreto magro, aplicado em pisos, lajes sobre solo ou radiers, espessura de 5 cm. Af. 07/2016	m²	2,00	25,79	32,24	64,48	0,38%
3.9	98679	SINAPI	SERVIÇO	Piso cimentado, traço 1:3 (cimento e areia), acabamento liso, espessura 2,0 cm, preparo mecânico da argamassa. Af. 09/2020	m²	2,00	32,72	40,90	81,80	0,48%
3.10	89714	SINAPI	SERVIÇO	Tubo pvc, série normal, esgoto predial, dn 100 mm, fornecido e instalado em ramal de descarga ou ramal de esgoto sanitário. Af. 12/2014	unid	2,00	37,61	47,01	94,02	0,55%
3.11	96995	SINAPI	SERVIÇO	Reaterro manual apoiado com soquete	m³	0,15	34,70	43,38	6,51	0,04%
									2.861,02	16,64%
4.0 CONSTRUÇÃO DE SUMIDOURO CONFORME PROJETO, PLANILHA E ESPECIFICAÇÕES										
4.1	99059	SINAPI	SERVIÇO	Locação convencional de obra, utilizando gabarito de tábuas corridas pontaleadas a cada 2,00m - 2 utilizações. Af. 10/2018	m²	1,13	51,41	64,26	72,61	0,42%
4.2	93358	SINAPI	SERVIÇO	Escavação manual de vala com profundidade menor ou igual a 1,30 m. Af. 02/2021	m³	2,26	57,24	71,55	161,70	0,94%
4.3	87490	SINAPI	SERVIÇO	Alvenaria de vedação de blocos cerâmicos furados na vertical de 9x19x39cm (espessura 9cm) de paredes com área líquida maior ou igual a 6m² com vãos e argamassa de	m²	6,28	52,00	65,00	408,20	2,37%
4.4	6457	ORSE	SERVIÇO	Concreto armado fck=15MPa fabricado na obra, adensado e lançado, para uso Geral, com formas planas em compensado resinado 12mm (05 usos)	m³	0,05	2.448,31	3.060,39	153,02	0,89%
4.5	89714	SINAPI	SERVIÇO	Tubo pvc, série normal, esgoto predial, dn 100 mm, fornecido e instalado em ramal de descarga ou ramal de esgoto sanitário. Af. 12/2014	unid	2,00	37,61	47,01	94,02	0,55%
4.6	96995	SINAPI	SERVIÇO	Reaterro manual apoiado com soquete	m³	0,07	34,70	43,38	3,04	0,02%
4.7	2659	ORSE	SERVIÇO	Lastro de brita nº 04	m³	0,23	113,20	141,50	32,55	0,19%
									925,14	5,38%
5.0 DISTRIBUIÇÃO EM CADA DOMICÍLIO BENEFICIADO COM AS MSD, UM FILTRO DE BARRO COMUM DE BOA QUALIDADE ACOMPANHADO DE TRÊS VELAS E UMA TORNEIRA PADRÃO PARA FILTRO										
5.1	INS-MSD-01	Próprio	INSUMO	Distribuição de um filtro comum de barro assado acompanhado de tres velas e torneira propria para filtro	unid	1,00	305,61	382,01	382,01	2,22%
									382,01	2,22%
6.0 INSTALAÇÃO DE PIA DE COZINHA EM AÇO INOX INCLUINDO CONEXÕES EM PVC CONFORME PROJETO, PLANILHA E ESPECIFICAÇÕES										
6.1	06-MSD	Próprio	SERVIÇO	Alvenaria em tijolos cerâmico furado 10x20x20cm, 1/2 vez, assentado em argamassa 1:4 (cimento e areia)	m²	3,32	56,79	70,99	235,69	1,37%
6.2	87878	SINAPI	SERVIÇO	Chapisco aplicado em alvenarias e estruturas de concreto internas, com colher de pedreiro. Argamassa traço 1:3 com preparo manual. Af. 06/2014	m²	3,32	3,95	4,94	16,40	0,10%
6.3	87536	SINAPI	SERVIÇO	Emboço, para recebimento de cerâmica, em argamassa traço 1:2:8 preparo manual, aplicado manualmente em faces internas de paredes de ambientes com área maior que 10m², espessura de 20mm, com execução de talisca	m²	3,32	30,22	37,78	125,43	0,73%
6.4	87530	SINAPI	SERVIÇO	Massa única, para recebimento de pintura, em argamassa traço 1:2:8, preparo manual, aplicada manualmente em faces internas de paredes, espessura de 20mm, com execução de taliscas. Af. 06/2014	m²	3,32	32,76	40,95	135,95	0,79%
6.5	00001746	SINAPI	INSUMO	Bancada/banca/pia de aço inoxidável (aisl 430) com 1 cuba central, com válvula, escorredor duplo, de *0,55 x 1,20* m	unid	1,00	253,50	316,88	316,88	1,84%
6.6	00011822	SINAPI	INSUMO	Torneira plástica de mesa, bica móvel, para cozinha 1/2"	unid	1,00	28,61	35,76	35,76	0,21%
6.7	89358	SINAPI	SERVIÇO	Joelho PVC soldável 90º água fria 20mm - fornecimento e instalação	unid	2,00	5,66	7,08	14,16	0,08%
6.8	86882	SINAPI	SERVIÇO	Sifão do tipo garrafa/copo em pvc 1.1/4 x 1.1/2 - fornecimento e instalação. Af. 01/2020	unid	1,00	20,53	25,66	25,66	0,15%
6.9	89724	SINAPI	SERVIÇO	Joelho PVC 90º esgoto 40mm - fornecimento e instalação	unid	2,00	9,74	12,18	24,36	0,14%
6.10	89448	SINAPI	SERVIÇO	Tubo PVC PL série R p/ esg. Ou águas pluviais prediais DN 40mm	m	12,00	18,06	22,58	270,96	1,58%
6.11	89355	SINAPI	SERVIÇO	Tubo de PVC soldável, DN = 20mm(M8R-5648)	m	6,00	14,89	18,61	111,66	0,65%
6.12	89371	SINAPI	SERVIÇO	Luva PVC soldável/rosca p/ água fria predial 20mm x 1/2"	unid	1,00	4,38	5,48	5,48	0,03%
6.13	86879	SINAPI	SERVIÇO	Válvula em plástico 1 para pia, tanque ou lavatório, com ou sem ladrão - fornecimento e instalação. Af. 01/2020	unid	1,00	8,21	10,26	10,26	0,06%
6.14	87269	SINAPI	SERVIÇO	Revestimento cerâmico para paredes internas com placas tipo esmaltada extra de dimensões 25x35 cm aplicadas em ambientes de área maior que 5 m² na altura inteira das paredes. Af. 06/2014	m²	0,56	61,67	77,09	43,17	0,25%
									1.371,82	7,98%

Prefeitura Municipal de São João dos Patos - MA
 José Henrique Porto Nogueira
 Engº Civil - CREA 1386779/MA



ESTADO DO MARANHÃO
MUNICÍPIO DE SÃO JOÃO DOS PATOS

PLANILHA ORÇAMENTÁRIA GERAL

OBRA: IMPLANTAÇÃO DE MELHORIAS SANITÁRIAS DOMICILIARES

COMPOSTO: CONJUNTO SANITÁRIO CONSTITUÍDO DE: (VASO SANITÁRIO, LAVATÓRIO E CHUVEIRO), RESERVATÓRIO ELEVADO DE 310 LITROS, TANQUE SÉPTICO, SUMIDOURO, FILTRO DE BARRO, PIA DE COZINHA, TANQUE DE LAVAR ROUPAS, CAIXA DE INSPEÇÃO E CALÇADA.

DATA: SINAPI COM DESONERAÇÃO AGO/2022; ORSE AGO/2022

BDI: 25%

ENC.SOCIAIS: Horista: 83,87%; Mensalista: 47,51%

ITEM	CÓDIGO	BANCO	TIPO	DESCRIÇÃO	UNID	QUANT.	PREÇO (R\$)			PESO (%)
							UNIT. SEM BDI	UNIT. COM BDI	TOTAL	
1.10.3	02-MSD	Próprio	SERVIÇO	Ponto de água fria embutido, em tubos e conexões de PVC rígido soldável, para caixa de descarga externa	unid	1,00	48,77	60,96	60,96	0,35%
1.10.4	00011822	SINAPI	INSUMO	Torneira plástica de mesa, bica móvel, para cozinha 1/2"	unid	1,00	28,61	35,76	35,76	0,21%
1.10.5	00007608	SINAPI	INSUMO	Chuveiro plástico simples	unid	1,00	13,33	16,66	16,66	0,10%
1.10.6	89349	SINAPI	SERVIÇO	Registro de pressão bruto, latão, roscável, 1/2" - fornecimento e instalação. Af_08/2021	unid	1,00	25,95	32,44	32,44	0,19%
1.10.7	89957	SINAPI	SERVIÇO	Ponto de consumo terminal de água fria (subramal) com tubulação de pvc, dn 25 mm, instalado em ramal de água, inclusos rasgo e chumbamento em alvenaria. Af_12/2014 (p/ Chuveiro)	unid	1,00	110,57	138,21	138,21	0,80%
SUB-TOTAL									483,20	2,81%
1.11				INSTALAÇÕES SANITÁRIAS						
1.11.1	03-MSD	Próprio	SERVIÇO	Ponto de esgoto embutido para lavatório, em tubos e conexões de PVC rígido soldável, diâmetro 40 mm, inclusive, interligação à caixa sifonada	unid	1,00	75,22	94,03	94,03	0,55%
1.11.2	1683	ORSE	SERVIÇO	Ponto de esgoto com tubo de pvc rígido soldável de Ø 100 mm (vaso sanitário)	unid	1,00	119,15	148,94	148,94	0,87%
1.11.3	89707	SINAPI	SERVIÇO	Caixa sifonada, pvc, dn 100 x 100 x 50 mm, junta elástica, fornecida e instalada em ramal de descarga ou em ramal de esgoto sanitário. Af_12/2014	unid	1,00	45,96	57,45	57,45	0,33%
1.11.4	97906	SINAPI	SERVIÇO	Caixa enterrada hidráulica retangular, em alvenaria com blocos de concreto, dimensões internas: 0.6x0.6x0.6 m para rede de esgoto. Af_12/2020	unid	1,00	360,76	450,95	450,95	2,62%
SUB-TOTAL									751,37	4,37%
1.12				LOUÇAS E ACESSÓRIOS SANITÁRIOS						
1.12.1	95470	SINAPI	SERVIÇO	Vaso sanitário sifonado convencional com louça branca, incluso conjunto de ligação para bacia sanitário ajustável - fornecimento e instalação. Af_10/2016	unid	1,00	273,46	341,83	341,83	1,99%
1.12.2	00001030	SINAPI	INSUMO	Caixa de descarga de plástico externa, de *9" l, puxador fio de nylon, não incluso cano, bolsa, engate	unid	1,00	51,50	64,38	64,38	0,37%
1.12.3	85904	SINAPI	SERVIÇO	Lavatório louça branco suspenso 39,5x39cm ou equivalente padrão popular-fornecimento e instalação	unid	1,00	129,10	161,38	161,38	0,94%
SUB-TOTAL									567,59	3,30%
1.13				INSTALAÇÃO ELETRICA						
1.13.1	04-MSD	Próprio	SERVIÇO	Ponto de Luz	unid	1,00	59,61	74,51	74,51	0,43%
SUB-TOTAL									74,51	0,43%
1.14				PINTURAS						
1.14.1	88489	SINAPI	SERVIÇO	Aplicação manual de pintura com tinta látex acrílica em paredes, duas demãos. Af_06/2014	m²	22,10	13,26	16,58	366,42	2,13%
1.14.2	102217	SINAPI	SERVIÇO	Pintura tinta de acabamento (pigmentada) a óleo em madeira, 2 demãos. Af_01/2021	m²	3,15	13,61	17,01	53,58	0,31%
SUB-TOTAL									420,00	2,44%
1.15				CAIXA DE INSPEÇÃO						
1.15.1	99059	SINAPI	SERVIÇO	Locação convencional de obra, utilizando gabarito de tábuas corridas pontaleetadas a cada 2,00m - 2 utilizações. Af_10/2018	m²	0,42	51,41	64,26	26,99	0,16%
1.15.2	93358	SINAPI	SERVIÇO	Escavação manual de vala com profundidade menor ou igual a 1,30 m. Af_02/2021	m³	0,17	57,24	71,55	12,16	0,07%
1.15.3	87490	SINAPI	SERVIÇO	Alvenaria de vedação de blocos cerâmicos furados na vertical de 9x19x39cm (espessura 9cm) de paredes com área líquida maior ou igual a 6m² com vãos e argamassa de assentamento com preparo manual. Af_06/2014	m²	0,72	52,00	65,00	46,80	0,27%
1.15.4	87878	SINAPI	SERVIÇO	Chapisco aplicado em alvenarias e estruturas de concreto internas, com colher de pedreiro. Argamassa traço 1:3 com preparo manual. Af_06/2014	m²	0,72	3,95	4,94	3,55	0,02%
1.15.5	87536	SINAPI	SERVIÇO	Emboço, para recebimento de cerâmica, em argamassa traço 1:2:8 preparo manual, aplicado manualmente em faces internas de paredes de ambientes com área maior que 10m², espessura de 20mm, com execução de talisca	m²	0,72	30,22	37,78	27,20	0,16%
1.15.6	87530	SINAPI	SERVIÇO	Massa única, para recebimento de pintura, em argamassa traço 1:2:8, preparo manual, aplicada manualmente em faces internas de paredes, espessura de 20mm, com execução de taliscas. Af_06/2014	m²	0,72	32,76	40,95	29,48	0,17%
1.15.7	95955	SINAPI	SERVIÇO	Execução de estruturas de concreto armado, para edificação habitacional unifamiliar térrea (casa isolada), fck = 25 MPa, Af_01/2017	m³	0,01	3.186,62	3.983,28	39,83	0,23%
1.15.8	95241	SINAPI	SERVIÇO	Lastro de concreto magro, aplicado em pisos, lajes sobre solo ou radiers, espessura de 5 cm. Af_07/2015	m²	0,16	25,79	32,24	5,16	0,03%
1.15.9	98679	SINAPI	SERVIÇO	Piso cimentado, traço 1:3 (cimento e areia), acabamento liso, espessura 2,0 cm, preparo mecânico da argamassa. Af_09/2020	m²	0,16	32,72	40,90	6,54	0,04%
1.15.10	96995	SINAPI	SERVIÇO	Reaterro manual apiloado com soquete	m³	0,17	34,70	43,38	7,37	0,04%
SUB-TOTAL									205,09	1,19%
TOTAL DO ITEM BANHEIRO									9.763,95	56,80%
2.0				INSTALAÇÃO DE RESERVATÓRIO EM POLIETILENO CAPACIDADE DE 310 LITROS, NA PARTE SUPERIOR DO ABRIGO INCLUINDO CONEXÕES EM PVC, CONFORME PROJETO						
2.1	05-MSD	Próprio	SERVIÇO	Aquisição e Instalação de Reservatório de polietileno, c/cap. 310 litros, incluindo instalações em PVC rígido soldável de alimentação, distribuição, extravasor, torneira de bola, registros e conexões em PVC de 1/2"	und.	1,00	336,72	420,90	420,90	2,45%
TOTAL DO ITEM RESERVATÓRIO									420,90	2,45%

Prof.ª Ren. S. J. dos Patos - RR
João Henrique Porto Nolasco
Eng.º Civil - CREA 1388672002



FOLHA Nº 271
 Nº PROC. 070305/2023

ESTADO DO MARANHÃO
 MUNICÍPIO DE SÃO JOÃO DOS PATOS

PLANILHA ORÇAMENTÁRIA GERAL

OBRA: IMPLANTAÇÃO DE MELHORIAS SANITÁRIAS DOMICILIARES

COMPOSTO: CONJUNTO SANITÁRIO CONSTITUÍDO DE: (VASO SANITÁRIO, LAVATÓRIO E CHUVEIRO), RESERVATÓRIO ELEVADO DE 310 LITROS, TANQUE SÉPTICO, SUMIDOURO, FILTRO DE BARRO, PIA DE COZINHA, TANQUE DE LAVAR ROUPAS, CAIXA DE INSPEÇÃO E CALÇADA.

DATA: SINAPI COM DESONERAÇÃO AGO/2022; ORSE AGO/2022

BDI: 25%

ENC.SOCIAIS: Horista: 83,87%; Mensalista: 47,51%

ITEM	CÓDIGO	BANCO	TIPO	DESCRIÇÃO	UNID	QUANT.	PREÇO (R\$)			PESO (%)		
							UNIT. SEM BDI	UNIT. COM BDI	TOTAL			
1.0				IMPLANTAÇÃO DE CONJUNTO SANITÁRIO COMPOSTO, ABRIGO DE ALVENARIA COM CALÇADA, VASO SANITÁRIO, LAVATÓRIO, CHUVEIRO, CAIXA DE IMPEÇÃO E CAIXA DE DESCARGA								
1.1				SERVIÇOS PRELIMINARES								
1.1.1	99059	SINAPI	SERVIÇO	Locação convencional de obra, utilizando gabarito de tábuas corridas pontaleadas a cada 2,00m - 2 utilizações. Af. 10/2018	m²	6,38	51,41	64,26	409,98	2,38%		
1.1.2	93358	SINAPI	SERVIÇO	Escavação manual de vala com profundidade menor ou igual a 1.30 m. Af. 02/2021	m³	0,67	57,24	71,55	47,94	0,28%		
				SUB-TOTAL							457,92	2,66%
1.2				FUNDAÇÕES								
1.2.1	102487	SINAPI	SERVIÇO	Concreto ciclópico fck = 15mpa, 30% pedra de mão em volume real, inclusive lançamento. Af. 05/2021	m³	0,58	480,07	600,09	348,05	2,02%		
1.2.2	101166	SINAPI	SERVIÇO	Alvenaria de embasamento com bloco estrutural de cerâmica, de 14x19x29cm e argamassa de assentamento com preparo em betoneira. Af. 05/2020	m³	0,29	555,17	693,96	201,25	1,17%		
				SUB-TOTAL							549,30	3,20%
1.3				ALVENARIA DE VEDAÇÃO								
1.3.1	87490	SINAPI	SERVIÇO	Alvenaria de vedação de blocos cerâmicos furados na vertical de 9x19x39cm (espessura 9cm) de paredes com área líquida maior ou igual a 6m² com vãos e argamassa de assentamento com preparo manual. Af. 06/2014	m²	16,15	52,00	65,00	1.049,75	6,11%		
1.3.2	101161	SINAPI	SERVIÇO	Alvenaria de vedação com elemento vazado de concreto (cnbogo) de 7x50x50cm e argamassa de assentamento com preparo em betoneira. Af. 05/2020	m²	0,25	176,48	220,60	55,15	0,32%		
				SUB-TOTAL							1.104,90	6,43%
1.4				PAVIMENTAÇÃO								
1.4.1	95241	SINAPI	SERVIÇO	Lastro de concreto magro, aplicado em pisos, lajes sobre solo ou radiers, espessura de 5 cm. Af. 07/2016	m²	1,98	25,79	32,24	63,84	0,37%		
1.4.2	87246	SINAPI	SERVIÇO	Revestimento cerâmico para piso com placas tipo grês de dimensões 35x35cm aplicada em ambientes de área menor que 5m². Af. 06/2014	m²	3,22	62,97	78,71	253,45	1,47%		
				SUB-TOTAL							317,29	1,85%
1.5				COBERTURA								
1.5.1	92541	SINAPI	SERVIÇO	Trama de madeira composta por ripas, caibros e terças para telhados de até 2 águas para telha cerâmica capa-canal, incluso transporte vertical. Af. 07/2019	m²	5,46	83,55	104,44	570,24	3,32%		
1.5.2	94201	SINAPI	SERVIÇO	Telhamento com telha cerâmica capa-canal, tipo colonial, com até 2 águas, incluso transporte vertical. Af. 07/2019	m²	5,46	38,96	48,70	265,90	1,55%		
				SUB-TOTAL							836,14	4,86%
1.6				REVESTIMENTO DE PAREDES								
1.6.1	87878	SINAPI	SERVIÇO	Chapisco aplicado em alvenarias e estruturas de concreto internas, com colher de pedreiro. Argamassa traço 1:3 com preparo manual. Af. 06/2014	m²	26,60	3,95	4,94	131,40	0,76%		
1.6.2	87536	SINAPI	SERVIÇO	Emboço, para recebimento de cerâmica, em argamassa traço 1:2:8 preparo manual, aplicado manualmente em faces internas de paredes de ambientes com área maior que 10m², espessura de 20mm, com execução de talisca	m²	26,60	30,22	37,78	1.004,95	5,85%		
1.6.3	87530	SINAPI	SERVIÇO	Massa única, para recebimento de pintura, em argamassa traço 1:2:8, preparo manual, aplicada manualmente em faces internas de paredes, espessura de 20mm, com execução de taliscas. Af. 06/2014	m²	26,60	32,76	40,95	1.089,27	6,34%		
1.6.4	87269	SINAPI	SERVIÇO	Revestimento cerâmico para paredes internas com placas tipo esmaltada extra de dimensões 25x35 cm aplicadas em ambientes de área maior que 5 m² na altura inteira das paredes. Af. 06/2014	m²	11,80	61,67	77,09	909,66	5,29%		
				SUB-TOTAL							3.135,28	18,24%
1.7				CALÇADA								
1.7.1	93358	SINAPI	SERVIÇO	Escavação manual de vala com profundidade menor ou igual a 1.30 m. Af. 02/2021	m³	0,12	57,24	71,55	8,59	0,05%		
1.7.2	101166	SINAPI	SERVIÇO	Alvenaria de embasamento com bloco estrutural de cerâmica, de 14x19x29cm e argamassa de assentamento com preparo em betoneira. Af. 05/2020	m³	0,35	555,17	693,96	242,89	1,41%		
1.7.3	96995	SINAPI	SERVIÇO	Reaterro manual apilado com soquete	m³	0,33	34,70	43,38	14,32	0,08%		
1.7.4	95241	SINAPI	SERVIÇO	Lastro de concreto magro, aplicado em pisos, lajes sobre solo ou radiers, espessura de 5 cm. Af. 07/2016	m²	1,64	25,79	32,24	52,87	0,31%		
1.7.5	98679	SINAPI	SERVIÇO	Piso cimentado, traço 1:3 (cimento e areia), acabamento liso, espessura 2,0 cm, preparo mecânico da argamassa. Af. 09/2020	m²	2,46	32,72	40,90	100,61	0,59%		
				SUB-TOTAL							419,28	2,44%
1.8				ESQUADRIA DE MADEIRA								
1.8.1	91295	SINAPI	SERVIÇO	Porta de madeira frisada, semi-oca (leve ou média), 60x210cm, espessura de 3cm, incluso dobradiças - fornecimento e instalação. Af. 12/2019	unid	1,00	258,06	322,58	322,58	1,88%		
				SUB-TOTAL							322,58	1,88%
1.9				SUPORTE DE APOIO PARA O RESERVATÓRIO ELEVADO								
1.9.1	95955	SINAPI	SERVIÇO	Execução de estruturas de concreto armado, para edificação habitacional unifamiliar térrea (casa isolada). fck = 25 MPa. Af. 01/2017	m³	0,03	3.186,62	3.983,28	119,50	0,70%		
				SUB-TOTAL							119,50	0,70%
1.10				INSTALAÇÕES HIDRÁULICAS								
1.10.1	89957	SINAPI	SERVIÇO	Ponto de consumo terminal de água fria (subramal) com tubulação de pvc, dn 25 mm, instalado em ramal de água, incluso rasgo e chumbamento em alvenaria. Af. 12/2014 (p/ Reservatório)	unid	1,00	110,57	138,21	138,21	0,80%		
1.10.2	01-MSD	Proprio	SERVIÇO	Ponto de água fria embutido, em tubos e conexões de PVC rígido soldável, para lavatório	unid	1,00	48,77	60,96	60,96	0,35%		

Prof. Henrique Porto Nóbrega
 José Henrique Porto Nóbrega
 Engº Civil - CREA 1288672822

MUNICÍPIO: SÃO JOÃO DOS PATOS - MA
 LOCALIDADE: BAIRRO SÃO FRANCISCO
 POSSUI SISTEMA DE ABASTECIMENTO DE ÁGUA?
 NÃO
 POSSUI SISTEMA DE ESGOTAMENTO SANITÁRIO?
 NÃO
 POSSUI SISTEMA DE COLETA DE RESÍDUOS SÓLIDOS?

LEVANTAMENTO DE NECESSIDADES DE MELHORIAS SANITÁRIAS DOMICILIARES - LENE - MSD

Nº	Nome do Beneficiário	MSD Nº	Endereço	Coordenadas Geográficas em UTM		Documento de Identificação dos Beneficiários	C. P. F	Nº de habitantes	Ligação Domiciliar de Água	Poço Raso	Cisterna	Reservatório Elevado	Reservatório Semi-elevado	Conjunto Sanitário	Pia de Cozinha	Tanque de lavar Roupas	Filtro Doméstico	Tanque S'ptico ou Filtro Biológico	Sumidouro	Vala de Infiltração	Sistema de Reuso	Ligação Domiciliar de Esgoto	Recipiente para Resíduos Sólidos	
				Lat.	Long.																			
1	VANESSA SOUSA DO NASCIMENTO	01	TV. BOA VISTA I	642381	9282281	051977792014-9	617942243-51	3	S	N	N	N	N	N	N	N	N	N	N	N	N	N	N	
2	ANA CELIA SILVA SOUSA	03	TV. BOA VISTA I	642486	9282280	01978422002-8	619741943-02	1	S	N	N	N	N	N	N	N	N	N	N	N	N	N	N	N
3	MONICA DA SILVA DOS SANTOS	05	TV. BOA VISTA I	642381	9282279	01978422002-8	000843723-89	2	S	N	N	N	N	N	N	N	N	N	N	N	N	N	N	N
4	MARIA JULIA DA SILVA SANTOS	07	TV. BOA VISTA I	642487	9282291	047113182013-7	097593093-91	3	S	N	N	N	N	N	N	N	N	N	N	N	N	N	N	N
5	JOANA DARC DA SILVA	09	TV. BOA VISTA I	642350	9282293	019789122002-7	012179085-58	3	S	N	N	N	N	N	N	N	N	N	N	N	N	N	N	N
6	LUANA DA SILVA MOREIRA	11	TV. BOA VISTA I	642556	9282297	033767202007-7	042923255-38	5	S	N	N	N	N	N	N	N	N	N	N	N	N	N	N	N
7	FRANCIELI NAIANE E. MORAIS	02	TV. BOA VISTA II	642370	9282590	348336612006-7	047486603-33	4	S	N	N	N	N	N	N	N	N	N	N	N	N	N	N	N
8	FRANCIEL DE SOUSA BARROS	04	TV. BOA VISTA II	642361	9282581	041658852011-8	059756873-14	4	S	N	N	N	N	N	N	N	N	N	N	N	N	N	N	N
9	DOMINGAS DE BRITO	06	TV. BOA VISTA II	642334	9282641	045183272012-0	967021093-34	1	S	N	N	N	N	N	N	N	N	N	N	N	N	N	N	N
10	MERIDIANA RODRIGUES DOS REIS	08	TV. BOA VISTA II	642377	9282580	031684252006-6	047486633-59	3	S	N	N	N	N	N	N	N	N	N	N	N	N	N	N	N
11	FRANCISCO V. MENDES D. SILVA	10	TV. BOA VISTA II	642401	9282541	17694192001-6	006713713-07	2	S	N	N	N	N	N	N	N	N	N	N	N	N	N	N	N
12	EVA M. ARAUJO SILVA	12	TV. BOA VISTA II	642376	9282592	043066312011-2	609108653-70	4	S	N	N	N	N	N	N	N	N	N	N	N	N	N	N	N
13	MARIA DA CONCEIÇÃO BRITO DA SILVA	14	TV. BOA VISTA II	642409	9282537	000063986386-5	970729233-49	6	S	N	N	N	N	N	N	N	N	N	N	N	N	N	N	N
14	MARIA JOSÉ C. DA SILVA	03	TV. BOA VISTA II	642299	9282656	041658612011-2	030440903-00	5	S	N	N	N	N	N	N	N	N	N	N	N	N	N	N	N
15	NAADIA ERIC B. DA SILVA	01	TV. BOA VISTA II	642346	9282674	045117402012-7	053067153-03	3	S	N	N	N	N	N	N	N	N	N	N	N	N	N	N	N
16	FRANCISCA V. DA S. MOREIRA	05	TV. BOA VISTA II	642401	9282541	17694192001-6	009713713-07	2	S	N	N	N	N	N	N	N	N	N	N	N	N	N	N	N
17	FRANCISCA PEREIRA DA SILVA	07	TV. BOA VISTA II	642410	9282518	033767202007-7	014286603-21	5	S	N	N	N	N	N	N	N	N	N	N	N	N	N	N	N
18	ALELUANA CARVALHO	09	TV. BOA VISTA II	642419	9282516	045649222012-3	030440913-81	5	S	N	N	N	N	N	N	N	N	N	N	N	N	N	N	N
19	DANIELE NEGO DA SILVA	02	TV. BOA VISTA III	642473	9282513	061883082017-3	049040183-03	2	S	N	N	N	N	N	N	N	N	N	N	N	N	N	N	N
20	GRESSICA MARIA L. NOLETO	04	TV. BOA VISTA III	642435	9282494	048717712013-4	614754303-29	2	S	N	N	N	N	N	N	N	N	N	N	N	N	N	N	N
21	JAMES DA SILVA CRUZ	01	TV. BOA VISTA III	642442	9282504	061883082017-3	626670953-22	2	S	N	N	N	N	N	N	N	N	N	N	N	N	N	N	N
22	LUCIANA ALVES DA SILVA	03	TV. BOA VISTA III	642435	9282494	23898662003-4	014108093-35	1	S	N	N	N	N	N	N	N	N	N	N	N	N	N	N	N
23	LEONICE DE SOUSA CASTRO	05	TV. BOA VISTA III	642418	9282486	065183492018-2	256360573-34	2	S	N	N	N	N	N	N	N	N	N	N	N	N	N	N	N
24	EVA MARIA DOS SANTOS	07	TV. BOA VISTA III	642411	9282480	00007201898964	019457153-08	3	S	N	N	N	N	N	N	N	N	N	N	N	N	N	N	N
25	MARIA SOUSA DA SILVA	01	R. BOA VISTA	642312	9282533	06585702000-6	297482085-20	3	S	N	N	N	N	N	N	N	N	N	N	N	N	N	N	N
26	MARIA FRANCISCA SOUSA	03	R. BOA VISTA	642341	9282533	048794842013-7	698893003-00	5	S	N	N	N	N	N	N	N	N	N	N	N	N	N	N	N
27	ARLEANE DA SILVA LIMA	05	R. BOA VISTA	642336	9282522	031029572006-3	039614123-28	4	S	N	N	N	N	N	N	N	N	N	N	N	N	N	N	N
28	KARINA DA SILVA SOUSA	07	R. BOA VISTA	642348	9282516	072814062020-0	626669393-32	3	S	N	N	N	N	N	N	N	N	N	N	N	N	N	N	N
29	JORDANIA SANTOS LIMA	09	R. BOA VISTA	642349	9282526	026328622003-9	943043753-91	3	S	N	N	N	N	N	N	N	N	N	N	N	N	N	N	N
30	VERONICA SILVA	11	R. BOA VISTA	642351	9282225	061300022017-7	087963443-00	6	S	N	N	N	N	N	N	N	N	N	N	N	N	N	N	N
31	ALINE COSTA DE SOUSA	13	R. BOA VISTA	642222	9282322	03377702007-8	047869373-71	5	S	N	N	N	N	N	N	N	N	N	N	N	N	N	N	N
32	GENISCA DA SILVA CARVALHO	15	R. BOA VISTA	642341	9282251	03377702007-8	063788003-08	7	S	N	N	N	N	N	N	N	N	N	N	N	N	N	N	N
33	MANGEL JOSÉ DE MORAIS	17	R. BOA VISTA	642370	9282540	063474622017-3	055188943-15	2	S	N	N	N	N	N	N	N	N	N	N	N	N	N	N	N
34	JOSELA SOARES DE SOUSA	19	R. BOA VISTA	642381	9282281	000112306289-1	024020763-81	4	S	N	N	N	N	N	N	N	N	N	N	N	N	N	N	N
35	JOSE SOARES DE SOUSA	21	R. BOA VISTA	642385	9282281	064188032017-9	088655313-04	2	S	N	N	N	N	N	N	N	N	N	N	N	N	N	N	N
36	MARCOS BRENDADO DA SILVA BRASILINO	23	R. BOA VISTA	642392	9282262	0422020202010-6	062051213-90	4	S	N	N	N	N	N	N	N	N	N	N	N	N	N	N	N
37	MARIA RITA FERNANDES DE SOUSA	25	R. BOA VISTA	642391	9282262	072239162020-6	617961423-79	2	S	N	N	N	N	N	N	N	N	N	N	N	N	N	N	N
38	SONIA DALVA EVANGELISTA DE SOUSA	27	R. BOA VISTA	642300	9283401	00006872996-9	866933443-72	5	S	N	N	N	N	N	N	N	N	N	N	N	N	N	N	N
39	LUCRECIA DA SILVA MOREIRA	29	R. BOA VISTA	642401	9288241	026270322003-7	0268835723-44	4	S	N	N	N	N	N	N	N	N	N	N	N	N	N	N	N
40	DOMINGAS G. DA SILVA	02	R. BOA VISTA	642406	9288417	03377702007-8	003718633-00	6	S	N	N	N	N	N	N	N	N	N	N	N	N	N	N	N
41	ANA JOANA VELOZO DA SILVA	00	R. BOA VISTA	642399	9282391	041448722611-7	609073873-57	5	S	N	N	N	N	N	N	N	N	N	N	N	N	N	N	N
42	MARIA RITA SILVA	04	R. DA PEDRA	642627	9282500	026309592003-9	063237713-44	6	S	N	N	N	N	N	N	N	N	N	N	N	N	N	N	N
43	SEBASTIANA M. DA C. SILVA	02	R. DA PEDRA	642681	9282401	014677722000-5	924735043-34	3	S	N	N	N	N	N	N	N	N	N	N	N	N	N	N	N
44	SILVANA SOUSA SILVA	03	R. DA PEDRA	642444	9282431	074711142021-1	715078921-87	3	S	N	N	N	N	N	N	N	N	N	N	N	N	N	N	N
45	ESPERANÇA COSTA DE SOUSA	05	R. DA PEDRA	642435	9282355	031963402008-3	047713303-79	7	S	N	N	N	N	N	N	N	N	N	N	N	N	N	N	N
46	VANDA VELOZO DA SILVA	07	R. DA PEDRA	642475	9282439	26927170203-4	601721623-95	6	S	N	N	N	N	N	N	N	N	N	N	N	N	N	N	N
47	JURACI BANDEIRA	09	R. DA PEDRA	642483	9282384	027361552004-8	019432813-94	7	S	N	N	N	N	N	N	N	N	N	N	N	N	N	N	N
48	ERIVALDO SILVA	11	R. DA PEDRA	642469	9282410	061299392017-0	639676393-54	4	S	N	N	N	N	N	N	N	N	N	N	N	N	N	N	N
49	ANTONIO CARLOS MENDES DAS CHAGAS	13	R. DA PEDRA	642496	9282396	064103292017-2	074025813-30	2	S	N	N	N	N	N	N	N	N	N	N	N	N	N	N	N
50	SEBASTIÃO PEREIRA	15	R. DA PEDRA	642421	9282382	023086172002-0	011506073-19	3	S	N	N	N	N	N	N	N	N	N	N	N	N	N	N	N
51	ALFANIA GONÇALVES BRASILE	17	R. DA PEDRA	642585	9282341	628027126	518165178-01	5	S	N	N	N	N	N	N	N	N	N	N	N	N	N	N	N

MUNICÍPIO: SÃO JOÃO DOS PATOS - MA
 LOCALIDADE: BARRIO SÃO FRANCISCO
 POSSUI SISTEMA DE ABASTECIMENTO DE ÁGUA?
 NÃO
 POSSUI SISTEMA DE ESGOTAMENTO SANITÁRIO?
 NÃO
 POSSUI SISTEMA DE COLETA DE RESÍDUOS SÓLIDOS?

LEVANTAMENTO DE NECESSIDADES DE MELHORIAS SANITÁRIAS DOMICILIARES - LENE - MSD

Nº	Nome do Beneficiário	MSD Nº	Endereço	Coordenadas Geográficas em UTM			Documento de identificação dos beneficiários		Nº de habitantes	Ligação Domiciliar de Água	Poço Raso	Cisterna	Reservatório Elevado	Reservatório Semi-elevado	Conjunto Sanitário	Placa de Cozinha	Tanque de lavar Roupas	Filtro Doméstico	Tanque 5 pto ou Filtro Biológico	Sumidouro	Vala de Infiltração	Sistema de Reúso	Ligação Domiciliar de Esgoto	Resíduos para Recipientes Sólidos
				Lat.	Long.	R.G	C. P. F																	
52	JOÃO ACACIO NEVES DA SILVA JUNIOR	19	R. DA PEDRA	642614	9282407	3859174	632316043-97	4	S	N	N	N	N	N	N	N	N	N	N	N	N	N	N	
53	MARIA DAS GRAÇAS SOUSA SANTOS	21	R. DA PEDRA	642629	9282414	0263095420036-1	601698543-03	1	S	N	N	N	N	N	N	N	N	N	N	N	N	N	N	N
54	JULIANA S. SANTOS	23	R. DA PEDRA	642627	9282418	026309782003-1	601702103-67	3	S	N	N	N	N	N	N	N	N	N	N	N	N	N	N	N
55	VALDIR RAMOS SOUSA SANTOS	25	R. DA PEDRA	642625	9282415	3629941	063970273-25	4	S	N	N	N	N	N	N	N	N	N	N	N	N	N	N	N
56	LEILE ELEN ALVES DE SOUSA	27	R. DA PEDRA	642620	9282418	0635146320017-3	033273061-17	5	S	N	N	N	N	N	N	N	N	N	N	N	N	N	N	N
57	FRANCINEIDE G. BRASIL	29	R. DA PEDRA	642633	9282424	061489932002-3	006322613-61	8	S	N	N	N	N	N	N	N	N	N	N	N	N	N	N	N
58	MARIA LUCIANA DIAS DE LIMA	01	TV. BOA VISTA IV	642645	9282500	075768572002-9	601245463-58	4	S	N	N	N	N	N	N	N	N	N	N	N	N	N	N	N
59	MARIA APARECIDA DE LIMA	03	TV. BOA VISTA IV	642646	9282501	022363462002-8	826827713-00	5	S	N	N	N	N	N	N	N	N	N	N	N	N	N	N	N
60	BERENCE SANTOS DE SANTANA	02	TV. BOA VISTA IV	642647	9282502	074163642001-9	788882041-72	4	S	N	N	N	N	N	N	N	N	N	N	N	N	N	N	N
61	MARIA DAS GRAÇAS CARVALHO	02	R. JARBAS PASSARINHO	642639	9282312	02626552003-0	911802523-49	1	S	N	N	N	N	N	N	N	N	N	N	N	N	N	N	N
62	FRANCISCO COELHO SAMPAIO	04	R. JARBAS PASSARINHO	642541	9282321	12759021998-4	908258433-15	2	S	N	N	N	N	N	N	N	N	N	N	N	N	N	N	N
63	MARIA JOSE DA CONCEIÇÃO SILVA	06	R. JARBAS PASSARINHO	642543	9282328	018880343-27	018880343-27	1	S	N	N	N	N	N	N	N	N	N	N	N	N	N	N	N
64	ALINE SANTANA SOUSA	08	R. JARBAS PASSARINHO	642542	9282355	037944462009-8	050020843-09	5	S	N	N	N	N	N	N	N	N	N	N	N	N	N	N	N
65	ANA PAULA DA SILVA	10	R. JARBAS PASSARINHO	642641	9283650	019749502002-1	611579073-50	1	S	N	N	N	N	N	N	N	N	N	N	N	N	N	N	N
66	ELIANE TORRES PORTO	01	R. JARBAS PASSARINHO	642573	9282349	000067266796-7	787468173-87	2	S	N	N	N	N	N	N	N	N	N	N	N	N	N	N	N
67	DJALMIRA FERREIRO DE SOUSA	03	R. JARBAS PASSARINHO	642575	9282378	023605512002-6	006193473-92	5	S	N	N	N	N	N	N	N	N	N	N	N	N	N	N	N
68	MANOEL FERREIRA DOS SANTOS	05	R. JARBAS PASSARINHO	642579	9282474	062139202017-3	035210953-04	2	S	N	N	N	N	N	N	N	N	N	N	N	N	N	N	N
69	MARIA DAS D. B. CARNEIRO	02	R. DO CHAFARIS	642721	9282535	000116565299-1	625941893-72	4	S	N	N	N	N	N	N	N	N	N	N	N	N	N	N	N
70	FRANCISCO DE A. S. CHAGAS	04	R. DO CHAFARIS	642739	9282555	024468912003-6	915168702-04	4	S	N	N	N	N	N	N	N	N	N	N	N	N	N	N	N
71	CARDEL DOS S. COSTA	06	R. DO CHAFARIS	642743	9282477	3567036	061528473-23	3	S	N	N	N	N	N	N	N	N	N	N	N	N	N	N	N
72	JOSE DOS R. C. DA SILVA	08	R. DO CHAFARIS	642731	9282465	68714796-4	816275643-49	5	S	N	N	N	N	N	N	N	N	N	N	N	N	N	N	N
73	GONÇALVES M. DE M. DE SOUSA	10	R. DO CHAFARIS	642682	9282363	322124948	066688933-50	2	S	N	N	N	N	N	N	N	N	N	N	N	N	N	N	N
74	MARIA L. R. DOS SANTOS	12	R. DO CHAFARIS	642657	9282298	019865872002-2	012410983-40	1	S	N	N	N	N	N	N	N	N	N	N	N	N	N	N	N
75	JUCILENE S. SOUSA	01	R. DO CHAFARIS	642759	9282555	026296062003-4	038701853-09	4	S	N	N	N	N	N	N	N	N	N	N	N	N	N	N	N
76	MARIA DE A. DA SILVA	03	R. DO CHAFARIS	642731	9282462	033727042007-0	601740613-35	5	S	N	N	N	N	N	N	N	N	N	N	N	N	N	N	N
77	MARVALDA C. DE SOUSA	05	R. DO CHAFARIS	642733	9282411	021412432002-3	045883093-31	3	S	N	N	N	N	N	N	N	N	N	N	N	N	N	N	N
78	LINDIVALVA G. DE SOUSA	07	R. DO CHAFARIS	642420	9282272	101151699-2	003004493-64	4	S	N	N	N	N	N	N	N	N	N	N	N	N	N	N	N
79	MARIA DIAS DE SOUSA	09	R. DO CHAFARIS	642673	9282218	068284222018-7	741671543-15	6	S	N	N	N	N	N	N	N	N	N	N	N	N	N	N	N
80	GRILENE DE S. SANTOS	01	TV. CHAFARIS	642670	9282207	687226961	821929603-87	5	S	N	N	N	N	N	N	N	N	N	N	N	N	N	N	N
81	GRACIANE C. SANTOS	03	TV. CHAFARIS	642778	9282208	035477032008-0	059639003-75	3	S	N	N	N	N	N	N	N	N	N	N	N	N	N	N	N
82	LAIANE KELLY A. DA S. SOUSA	05	TV. CHAFARIS	642765	9282425	0719077020-6	635486123-48	5	S	N	N	N	N	N	N	N	N	N	N	N	N	N	N	N
83	ADRIANA L. DOS S. SOUSA	07	TV. CHAFARIS	642760	9282412	02486628003-1	039211333-55	5	S	N	N	N	N	N	N	N	N	N	N	N	N	N	N	N
84	EVA DE JESUS S. FONSECA	02	TV. BOA VISTA V	642621	9282322	019763972002-2	010596663-54	4	S	N	N	N	N	N	N	N	N	N	N	N	N	N	N	N
85	MARIA DALVA DE S. SILVA	04	TV. BOA VISTA V	642577	9282342	019759572002-0	013654003-10	1	S	N	N	N	N	N	N	N	N	N	N	N	N	N	N	N
86	MARIA B. DON. SA	06	TV. BOA VISTA V	642622	9282321	019763972002-2	041928363-89	3	S	N	N	N	N	N	N	N	N	N	N	N	N	N	N	N
87	MARIA DE L. GOMES	01	TV. BOA VISTA V	642577	9282284	019765752002-3	741657393-91	2	S	N	N	N	N	N	N	N	N	N	N	N	N	N	N	N

FOLHA Nº 293
 Nº PROC. 070301/2023
 Rubrica

MUNICÍPIO: SÃO JOÃO DOS PATOS - MA
 LOCALIDADE: BAIRRO AÇUDINHO II
 POSSUI SISTEMA DE ABASTECIMENTO DE ÁGUA? SIM
 NÃO
 POSSUI SISTEMA DE ESGOTAMENTO SANITÁRIO? NÃO
 POSSUI SISTEMA DE COLETA DE RESÍDUOS SÓLIDOS?

LEVANTAMENTO DE NECESSIDADES DE MELHORIAS SANITÁRIAS DOMICILIARES - LENE - MSD

Nº	Nome do Beneficiário	MSD Nº	Endereço	Coordenadas Geográficas em UTM		Documento de Identificação dos beneficiários		Nº de habitantes	Ligação Domiciliar de Água	Poço Raso	Cisterna	Reservatório Elevado	Reservatório Semi-elevado	Conjunto Sanitário	Pia de Cozinha	Tanque de lavar Roupas	Filtro Doméstico	Tanque 5' plico ou Filtro Biológico	Sumidouro	Vale de Infiltração	Sistema de Reuso	Ligação Domiciliar de Esgoto	Resíduos para Resipientes Sólidos
				Lat.	Long.	R.G	C.P.F																
1	ANTONIO PEREIRA BISPO	02	R.SÃO PEDRO	649593	9281471	065106942018-1	264295603-25	1	S	N	N	N	N	N	N	N	N	N	N	N	N	N	N
2	JOSE EVANGELISTA CHAVES	04	R.SÃO PEDRO	649630	9281410	000045064495-2	869802384-79	1	S	N	N	N	N	N	N	N	N	N	N	N	N	N	N
3	MARIVALVA ALVES DOS SANTOS	06	R.SÃO PEDRO	649671	9281470	031284332006-9	032486953-76	2	S	N	N	N	N	N	N	N	N	N	N	N	N	N	N
4	JOAO RICHARD SOUSA SANTOS	08	R.SÃO PEDRO	649671	9281462	05269592015-7	036345273-74	3	S	N	N	N	N	N	N	N	N	N	N	N	N	N	N
5	MARIA DE LURDES FERREIRA PINTO	01	R.SÃO PEDRO	649644	9281472	071642512019-2	701559503-63	3	S	N	N	N	N	N	N	N	N	N	N	N	N	N	N
6	ROSA PEREIRA DE MACEDO	03	R.SÃO PEDRO	649691	9281461	06292532017-3	023200603-24	1	S	N	N	N	N	N	N	N	N	N	N	N	N	N	N
7	RAIMUNDO JOSE DA S. AMARAL	05	R.SÃO PEDRO	649653	9281510	063229222017-1	684817053-49	4	S	N	N	N	N	N	N	N	N	N	N	N	N	N	N
8	RAIMUNDO PEREIRA DA S. MACEDO	07	R.SÃO PEDRO	649689	9281478	06292532017-3	007012753-08	1	S	N	N	N	N	N	N	N	N	N	N	N	N	N	N
9	MARIA APARECIDA DOS SANTOS	09	R.SÃO PEDRO	649685	9281379	062899242017-9	688045713-48	1	S	N	N	N	N	N	N	N	N	N	N	N	N	N	N
10	JOSE MARIA DE SANTOS SA	11	R.SÃO PEDRO	649675	9281360	066547836001-2	057107731-53	1	S	N	N	N	N	N	N	N	N	N	N	N	N	N	N

FOLHA Nº 274
 Nº PROC. 070305/2023
 Rubrica

MUNICÍPIO: SÃO JOÃO DOS PATOS - MA
 LOCALIDADE: BAIRRO AÇUDINHO I
 POSSUI SISTEMA DE ABASTECIMENTO DE ÁGUA?
 POSSUI SISTEMA DE ESGOTAMENTO SANITÁRIO?
 POSSUI SISTEMA DE COLETA DE RESÍDUOS SÓLIDOS?

SIM
 NÃO
 NÃO

LEVANTAMENTO DE NECESSIDADES DE MELHORIAS SANITÁRIAS DOMICILIARES - LENE - MSD

Nº	Nome do Beneficiário	MSD N°	Endereço	Coordenadas Geográficas em UTM		Documento de identificação dos beneficiários			Nº de habitantes	Ligação Domiciliar de Água	Poço Raso	Sistema	Reservatório Elevado	Reservatório Semi-elevado	Conjunto Sanitário	Placa de Cozinha	Tanque de lavar Roupas	Filtro Doméstico	Tanque 5 p/ico ou Filtro Biológico	Sumidouro	Vela de Infiltração	Sistema de Reúso	Ligação Domiciliar de Esgoto	Resíduos para Recipientes Sólidos
				Lat.	Long.	R.G	C.P.F																	
1	SEBASTIANA SILVA DE SOUSA	02	R. SÃO BENEDITO	649692	9281644	19763532002-0	607234563-80	3	S	N	N	N	N	N	N	N	N	N	N	N	N	N	N	
2	ANA PAULA DA SILVA SANTOS	04	R. SÃO BENEDITO	649697	9281647	052038022014-9	614779493-05	6	S	N	N	N	N	N	N	N	N	N	N	N	N	N	N	N
3	MARIA CELIA PEREIRA SILVA	06	R. SÃO BENEDITO	649699	9281628	013160511999-0	004904133-70	3	S	N	N	N	N	N	N	N	N	N	N	N	N	N	N	N
4	JOSEFA RICASTE DA SILVA	08	R. SÃO BENEDITO	649688	9281619	032416792006-3	610706683-42	1	S	N	N	N	N	N	N	N	N	N	N	N	N	N	N	N
5	FRANCISCA P. F. DA SILVA	10	R. SÃO BENEDITO	649915	9281722	068078382018-5	008110453-74	2	S	N	N	N	N	N	N	N	N	N	N	N	N	N	N	N
6	IOLANDA DOS REIS SA	12	R. SÃO BENEDITO	649675	9281621	3587963	049259273-33	4	S	N	N	N	N	N	N	N	N	N	N	N	N	N	N	N
7	FENICIO GUIMARAES MOREIRA	14	R. SÃO BENEDITO	649674	9281620	060205832016-5	062414383-01	1	S	N	N	N	N	N	N	N	N	N	N	N	N	N	N	N
8	FILIP GUIMARAES MOREIRA	16	R. SÃO BENEDITO	649671	9281590	055673582015-1	062414583-29	3	S	N	N	N	N	N	N	N	N	N	N	N	N	N	N	N
9	PATRICIA DE P. D. DE SOUSA	18	R. SÃO BENEDITO	649665	9281740	324158013	060581173-30	2	S	N	N	N	N	N	N	N	N	N	N	N	N	N	N	N
10	MARIA RAIMUNDA M. DE SOUSA	20	R. SÃO BENEDITO	649667	9281727	041906442011-7	061355053-60	7	S	N	N	N	N	N	N	N	N	N	N	N	N	N	N	N
11	DEUSDETE PEREIRA DA SILVA	22	R. SÃO BENEDITO	649678	9281471	476978439	383378628-07	5	S	N	N	N	N	N	N	N	N	N	N	N	N	N	N	N
12	FRANCISCO EMERSON F. DA SILVA	24	R. SÃO BENEDITO	649656	9281727	057300112015-1	622962233-54	3	S	N	N	N	N	N	N	N	N	N	N	N	N	N	N	N
13	JOANA F. DA SILVA	26	R. SÃO BENEDITO	649874	9281746	02488862003-5	013211133-07	6	S	N	N	N	N	N	N	N	N	N	N	N	N	N	N	N
14	FRANCISCO DAS CHAGAS SOUSA ALENCAR	28	R. SÃO BENEDITO	649613	9281470	02902032005-6	022918523-10	1	S	N	N	N	N	N	N	N	N	N	N	N	N	N	N	N
15	PEDRINA PEREIRA DA SILVA	30	R. SÃO BENEDITO	649621	9281478	000070079396-9	672400973-15	5	S	N	N	N	N	N	N	N	N	N	N	N	N	N	N	N
16	DEUZIRENE CARLOS BARBOSA	01	R. SÃO BENEDITO	649916	9281667	22566332002-8	487908603-91	3	S	N	N	N	N	N	N	N	N	N	N	N	N	N	N	N
17	MARIA SANTANA DE A. E. SEBASTIANA	03	R. SÃO BENEDITO	649916	9281729	048774013-7	046876883-96	3	S	N	N	N	N	N	N	N	N	N	N	N	N	N	N	N
18	ALINE ALVES DE MORAIS	01	AV. PRES. MEDICI	649975	9281745	037746022009-9	053570213-25	6	S	N	N	N	N	N	N	N	N	N	N	N	N	N	N	N
19	MARIA DA CONCEIÇÃO	03	AV. PRES. MEDICI	649972	9281743	030782052006-4	029396163-82	6	S	N	N	N	N	N	N	N	N	N	N	N	N	N	N	N

FOLHA N° 276
 N° PROC. 070301/2023
 Rubrica

MUNICÍPIO: SÃO JOÃO DOS PATOS - MA
 LOCALIDADE: BAIRRO AÇUDINHO II

RELAÇÃO DE BENEFICIARIOS - BAIRRO AÇUDINHO II

N°	Nome do Beneficiário	Endereço	MSD N°	Documento de Identificação dos beneficiários	
				R.G	C.P.F
1	ANTONIO PEREIRA BISPO	R.SÃO PEDRO	02		264295603-25
2	JOSÉ EVANGELISTA CHAVES	R.SÃO PEDRO	04	066106942018-1	869802384-79
3	MARINALVA ALVES DOS SANTOS	R.SÃO PEDRO	06	000045064495-2	052486953-76
4	JOÃO RICHARD SOUSA SANTOS	R.SÃO PEDRO	08	031284932006-9	036345273-74
5	MARIA DE LURDES FERREIRA PINTO	R.SÃO PEDRO	01	056269592015-7	701559503-63
6	ROSA PEREIRA DE MACEDO	R.SÃO PEDRO	03	071642512019-2	023200603-24
7	RAIMUNDO JOSÉ DA S. AMARAL	R.SÃO PEDRO	05	06292532017-3	684817053-49
8	RAIMUNDA PEREIRA DA S. MACEDO	R.SÃO PEDRO	07	063229222017-1	007012753-08
9	MARIA APARECIDA DOS SANTOS	R.SÃO PEDRO	09	062899242017-9	688045713-48
10	JOSE MARIA DE SANTOS SÁ	R.SÃO PEDRO	11	066547836001-2	057107731-53

FOLHA N° 277
 N° PROC. 070301/2009/3
 Rubrica

MUNICÍPIO: SÃO JOÃO DOS PATOS - MA
 LOCALIDADE: BAIRRO AÇUDINHO I

RELAÇÃO DE BENEFICIARIOS - BAIRRO AÇUDINHO I

N°	Nome do Beneficiário	Endereço	MSD N°	Documento de Identificação dos beneficiários	
				R.G	C.P.F
1	SEBASTIANA SILVA DE SOUSA	R. SÃO BENEDITO	02	19763532002-0	607234563-80
2	ANA PAULA DA SILVA SANTOS	R. SÃO BENEDITO	04	052038022014-9	614779493-05
3	MARIA CELIA PEREIRA SILVA	R. SÃO BENEDITO	06	013150511999-0	004804133-70
4	JOSEFA RICASTE DA SILVA	R. SÃO BENEDITO	08	032416792006-3	610706693-42
5	FRANCISCA P. F. DA SILVA	R. SÃO BENEDITO	10	068078382018-5	008110453-74
6	IOLANDA DOS REIS SÁ	R. SÃO BENEDITO	12	3587963	049256273-33
7	FENICIO GUIMARAES MOREIRA	R. SÃO BENEDITO	14	060205832016-5	062414383-01
8	FILUPI GUIMARAES MOREIRA	R. SÃO BENEDITO	16	055673582015-1	062414583-29
9	PATRICIA DE P. D. DE SOUSA	R. SÃO BENEDITO	18	324158013	060581173-30
10	MARIA RAIMUNDA M. DE SOUSA	R. SÃO BENEDITO	20	041906442011-7	061355053-60
11	DEUSDETE PEREIRA DA SILVA	R. SÃO BENEDITO	22	476978439	383378628-07
12	FRANCISCO EMERSON F. DA SILVA	R. SÃO BENEDITO	24	057300112015-1	622962233-54
13	JOANA F. DA SILVA	R. SÃO BENEDITO	26	024888662003-5	013211133-07
14	FRANCISCO DAS CHAGAS SOUSA ALENCAR	R. SÃO BENEDITO	28	029020032005-6	022918523-10
15	PEDRINA PEREIRA DA SILVA	R. SÃO BENEDITO	30	000070079096-9	672400973-15
16	DEUZIRENE CARLOS BARBOSA	R. SÃO BENEDITO	01	22363332002-6	487906803-91
17	MARIA SAIMTANA DE A. E. SEBASTIANA	R. SÃO BENEDITO	03	048774013-7	046876893-96
18	ALINE ALVES DE MORAIS	AV. PRES. MEDICI	01	037746022009-9	053570213-25
19	MARIA DA CONCEIÇÃO	AV. PRES. MEDICI	03	030782052006-4	029396163-82

MUNICÍPIO: SÃO JOÃO DOS PATOS - MA
 LOCALIDADE: BAIRRO SÃO FRANCISCO

RELAÇÃO DE BENEFICIARIOS - BAIRRO SÃO FRANCISCO

N°	Nome do Beneficiário	Endereço	MSD N°	Documento de Identificação dos beneficiários	
				R.G	C.P.F
1	VANESSA SOUSA DO NASCIMENTO	TV. BOA VISTA I	01	051977792014-9	617942243-51
2	ANA CELIA SILVA SOUSA	TV. BOA VISTA I	03		619741943-02
3	MONICA DA SILVA DOS SANTOS	TV. BOA VISTA I	05	019788222002-8	000843723-89
4	MARIA JULIA DA SILVA SANTOS	TV. BOA VISTA I	07	047131382013-7	097593093-91
5	JOANA DARC DA SILVA	TV. BOA VISTA I	09	019789122002-7	012179083-58
6	LUANA DA SILVA MOREIRA	TV. BOA VISTA I	11	033767202007-7	042932553-38
7	FRANCISCA NAIANE E. MORAIS	TV. BOA VISTA II	02	348336612008-7	047486603-33
8	FRANCIEL DE SOUSA BARROS	TV. BOA VISTA II	04	041658852011-8	059756873-14
9	DOMINGAS DE BRITO	TV. BOA VISTA II	06	045183272012-0	967021093-34
10	MERIDIANA RODRIGUES DOS REIS	TV. BOA VISTA II	08	031684252006-6	047486633-59
11	FRANCISCO V. MENDES D. SILVA	TV. BOA VISTA II	10	17694192001-6	006713713-07
12	EVA M. ARAUJO SILVA	TV. BOA VISTA II	12	043066312011-2	609108653-70
13	MARIA DA CONCEIÇÃO BRITO DA SILVA	TV. BOA VISTA II	14	000063986396-5	970729233-49
14	MARIA JOSÉ C. DA SILVA	TV. BOA VISTA II	01	041658612011-2	030440903-00
15	NADIA ERIK B. DA SILVA	TV. BOA VISTA II	03	045117402012-7	053067153-03
16	FRANCISCA V. DA S. MOREIRA	TV. BOA VISTA II	05	17694192001-6	009713713-07
17	FRANCISCA PEREIRA DA SILVA	TV. BOA VISTA II	07	033728582007-0	014286603-21
18	ALELUANA CARVALHO	TV. BOA VISTA II	09	045849222012-3	030440813-81
19	DANIELE NECO DA SILVA	TV. BOA VISTA III	02		049040183-03
20	GESSICA MARIA L. NOLETO	TV. BOA VISTA III	04	061893082017-3	626670953-22
21	JAMES DA SILVA CRUZ	TV. BOA VISTA III	01	048717712013-4	614754303-29
22	LUCIANA ALVES DA SILVA	TV. BOA VISTA III	03	23888682003-4	014108083-35
23	LEONICE DE SOUSA CASTRO	TV. BOA VISTA III	05	065183492018-2	256360573-34
24	EVA MARIA DOS SANTOS	TV. BOA VISTA III	07	00007201898964	019457153-08
25	MARIA SOUSA DA SILVA	R. BOA VISTA	01	06585702000-8	297482083-20
26	MARIA FRANCISCA SOUSA	R. BOA VISTA	03	048794842013-7	696893003-00
27	ARLEANE DA SILVA LIMA	R. BOA VISTA	05	031029572006-3	039614123-28
28	KARINA DA SILVA SOUSA	R. BOA VISTA	07	072814062020-0	626669393-32
29	JORDANIA SANTOS LIMA	R. BOA VISTA	09	026328822003-9	943043753-91
30	VERONICA SILVA	R. BOA VISTA	11	061300022017-7	087963443-00
31	ALINE COSTA DE SOUSA	R. BOA VISTA	13		047869373-71
32	GESSICA DA SILVA CARVALHO	R. BOA VISTA	15	033727702007-8	063788003-08
33	MANOEL JOSÉ DE MORAIS	R. BOA VISTA	17	063474622017-3	055188843-15
34	JOSELIA SOARES DE SOUSA	R. BOA VISTA	19	000112306299-1	024202763-61
35	JOSE SOARES DE SOUSA	R. BOA VISTA	21	064189032017-9	088655313-04
36	MARCOS BRENDINO DA SILVA BRASILINO	R. BOA VISTA	23	040220282010-0	062051213-90
37	MARIA RITA FERNANDES DE SOUSA	R. BOA VISTA	25	072239162020-6	617961423-79
38	SONIA DALVA EVANGELISTA DE SOUSA	R. BOA VISTA	27	00006872996-9	866933443-72
39	LUCRECIA DA SILVA MOREIRA	R. BOA VISTA	29	026270322003-7	026835723-44
40	DOMINGAS G. DA SILVA	R. BOA VISTA	30		003718833-00
41	ANA JOANA VELOZO DA SILVA	R. BOA VISTA	02	041448722611-7	609073873-57
42	MARIA RITA SILVA	R. DA PEDRA	02	026309592003-9	063237713-44
43	SEBASTIANA M. DA C. SILVA	R. DA PEDRA	04	014677722000-5	924735043-34
44	SILVANA SOUSA SILVA	R. DA PEDRA	03	074711342021-1	715078921-87
45	ESPERANÇA COSTA DE SOUSA	R. DA PEDRA	05	031963402008-3	047713303-79
46	VANDA VELOZO DA SILVA	R. DA PEDRA	07	26921770203-4	601721823-95
47	JURACI BANDEIRA	R. DA PEDRA	09	027361552004-8	019432813-94
48	ERIVALDO SILVA	R. DA PEDRA	11	061299392017-0	633676393-54
49	ANTONIO CARLOS MENDES DAS CHAGAS	R. DA PEDRA	13	064103292017-2	074025813-30
50	SEBASTIÃO PEREIRA	R. DA PEDRA	15	023086172002-0	011506073-19
51	ALFANIA GONÇALVES BRASIL	R. DA PEDRA	17	628027126	518165178-01
52	JOÃO ACACIO NEVES DA SILVA JUNIOR	R. DA PEDRA	19	3859124	632316043-97
53	MARIA DAS GRAÇAS SOUSA SANTOS	R. DA PEDRA	21	0263095420036-1	601696543-03

MUNICÍPIO: SÃO JOÃO DOS PATOS - MA
 LOCALIDADE: BAIRRO SÃO FRANCISCO

RELAÇÃO DE BENEFICIARIOS - BAIRRO SÃO FRANCISCO

N°	Nome do Beneficiário	Endereço	MSD N°	Documento de Identificação dos beneficiários	
				R.G	C.P.F
54	JULIANA S. SANTOS	R. DA PEDRA	23	026309782003-1	601702103-67
55	VALDIR RAMOS SOUSA SANTOS	R. DA PEDRA	25	3629941	063970273-25
56	LEILE ELEN ALVES DE SOUSA	R. DA PEDRA	27	063514632017-8	033273061-17
57	FRANCINEIDE G. BRASIL	R. DA PEDRA	29	061489932002-3	006322613-61
58	MARIA LUCIANA DIAS DE LIMA	TV. BOA VISTA IV	01	075768572022-9	601245463-58
59	MARIA APARECIDA DE LIMA	TV. BOA VISTA IV	03	022363462002-8	826827713-00
60	BERENICE SANTOS DE SANTANA	TV. BOA VISTA IV	02	074163842021-9	788882041-72
61	MARIA DAS GRAÇAS CARVALHO	R.JARBAS PASSARINHO	02	02626552003-0	911802523-49
62	FRANCISCO COELHO SAMPAIO	R.JARBAS PASSARINHO	04	12759021999-4	908258433-15
63	MARIA JOSÉ DA CONCEIÇÃO SILVA	R.JARBAS PASSARINHO	06		018880343-27
64	ALINE SANTANA SOUSA	R.JARBAS PASSARINHO	08	037944462009-8	050020943-09
65	ANA PAULA DA SILVA	R.JARBAS PASSARINHO	10	019749502002-1	611579073-50
66	ELIANE TORRES PORTO	R.JARBAS PASSARINHO	01	000067266796-7	787468173-87
67	DJALMIRA RIBEIRO DE SOUSA	R.JARBAS PASSARINHO	03	023605512002-6	006193473-92
68	MANOEL FERREIRA DOS SANTOS	R.JARBAS PASSARINHO	05	062139202017-3	035210953-04
69	MARIA DAS D. B. CARNEIRO	R. DO CHAFARIS	02	000116565299-1	625841893-72
70	FRANCISCO DE A. S. CHAGAS	R. DO CHAFARIS	04	024468912003-6	915168702-04
71	CARDEL DOS S. COSTA	R. DO CHAFARIS	06	3567036	061526473-23
72	JOSE DOS R. C. DA SILVA	R. DO CHAFARIS	08	68714796-4	816275643-49
73	GONÇALA M. DE M. DE SOUSA	R. DO CHAFARIS	10	322124948	056658893-50
74	MARIA L. R. DOS SANTOS	R. DO CHAFARIS	12	019805872002-2	012410993-40
75	JUCILENE S SOUSA	R. DO CHAFARIS	01	026296062003-4	038701853-09
76	MARIA DE A. DA SILVA	R. DO CHAFARIS	03	033727042007-0	601740613-35
77	MARIVALDA C. DE SOUSA	R. DO CHAFARIS	05	021412432002-3	045883093-31
78	LINDINALVA G. DE SOUSA	R. DO CHAFARIS	07	101151698-2	003004493-64
79	MARIA DIAS DE SOUSA	R. DO CHAFARIS	09	068284222018-7	741671543-15
80	GIRLENE DE S. SANTOS	TV. CHAFARIS	01	687226961	821929603-87
81	GRACIANE C. SANTOS	TV. CHAFARIS	03	035477032008-0	059636003-75
82	LAIANE KELLY A. DA S. SOUSA	TV. CHAFARIS	05	0719077020-6	635486123-48
83	ADRIANA L. DOS S. SOUSA	TV. CHAFARIS	07	02496628003-1	039211333-35
84	EVA DE JESUS S. FONSECA	TV. BOA VISTA V	02	019763872002-2	010595663-54
85	MARIA DALVA DE S. SILVA	TV. BOA VISTA V	04	019759572002-0	013654003-10
86	MARIA B. DO N. SÁ	TV. BOA VISTA V	06		041928383-89
87	MARIA DE L. GOMES	TV. BOA VISTA V	01	019765752002-3	741657393-91



Anotação de Responsabilidade Técnica - ART
Lei nº 6.496, de 7 de dezembro de 1977

CREA-MA

ART OBRA / SERVIÇO
Nº MA20220590723

FOLHA N° 280
N° PROC. 070301/2023
Rubrica

Página 1/1

Conselho Regional de Engenharia e Agronomia do Estado do Maranhão

INICIAL

1. Responsável Técnico

JOSÉ HENRIQUE PORTO NOLÊTO

Título profissional: ENGENHEIRO CIVIL

RNP: 1900672022

Registro: 5871MA

2. Dados do Contrato

Contratante: PREFEITURA MUNICIPAL DE SÃO JOÃO DOS PATOS-MA

CPF/CNPJ: 06.089.668/0001-33

AVENIDA GETULIO VARGAS

Nº: 135

Complemento:

Bairro: CENTRO

Cidade: SÃO JOÃO DOS PATOS

UF: MA

CEP: 65665000

Contrato: Não especificado

Celebrado em: 30/05/2011

Valor: R\$ 1.500,00

Tipo de contratante: Pessoa Jurídica de Direito Público

Ação Institucional: Outros

3. Dados da Obra/Serviço

AVENIDA GETULIO VARGAS

Nº: 135

Complemento:

Bairro: CENTRO

Cidade: SÃO JOÃO DOS PATOS

UF: MA

CEP: 65665000

Data de início: 10/10/2022

Previsão de término: 24/11/2022

Coordenadas Geográficas: -6.714584, -43.577627

Finalidade: Infraestrutura

Código: Não Especificado

Proprietário: PREFEITURA MUNICIPAL DE SÃO JOÃO DOS PATOS-MA

CPF/CNPJ: 06.089.668/0001-33

4. Atividade Técnica

14 - Elaboração	Quantidade	Unidade
80 - Projeto > CONSTRUÇÃO CIVIL > EDIFICAÇÕES > DE EDIFICAÇÃO > #1.1.1.1 - DE ALVENARIA	116,00	un
80 - Projeto > SANEAMENTO AMBIENTAL > SISTEMA DE ESGOTO/RESÍDUOS > DE SISTEMA DE ESGOTO/RESÍDUOS LÍQUIDOS > #6.2.1.1 - TRATAMENTO DE EFLUENTES LÍQUIDOS DOMÉSTICOS	116,00	un
35 - Elaboração de orçamento > SANEAMENTO AMBIENTAL > SISTEMA DE ESGOTO/RESÍDUOS > DE SISTEMA DE ESGOTO/RESÍDUOS LÍQUIDOS > #6.2.1.1 - TRATAMENTO DE EFLUENTES LÍQUIDOS DOMÉSTICOS	1,00	un

Após a conclusão das atividades técnicas o profissional deve proceder a baixa desta ART

5. Observações

PROJETO E ORÇAMENTO PARA IMPLANTAÇÃO DE 116 CONJUNTOS SANITÁRIO(MELHORIAS SANITÁRIAS DOMICILIARES = MSD), NESTE MUNICÍPIO.

6. Declarações

- Cláusula Compromissória: Qualquer conflito ou litígio originado do presente contrato, bem como sua interpretação ou execução, será resolvido por arbitragem, de acordo com a Lei no. 9.307, de 23 de setembro de 1996, por meio do Centro de Mediação e Arbitragem - CMA vinculado ao Crea-MA, nos termos do respectivo regulamento de arbitragem que, expressamente, as partes declaram concordar.

- Declaro que estou cumprindo as regras de acessibilidade previstas nas normas técnicas da ABNT, na legislação específica e no decreto n. 5296/2004.

7. Entidade de Classe

SEM INDICAÇÃO DE ENTIDADE DE CLASSE

8. Assinaturas

Declaro serem verdadeiras as informações acima

Local _____ de _____ de _____

JOSÉ HENRIQUE PORTO NOLÊTO - CPF: 103.691.553-00
ALEXANDRE MAGNO PEREIRA
GOMES:93755392372

Assinado de forma digital por ALEXANDRE MAGNO PEREIRA GOMES:93755392372
Dados: 2022.12.01 10:49:47 -03'00'

PREFEITURA MUNICIPAL DE SÃO JOÃO DOS PATOS-MA - CNPJ:
06.089.668/0001-33

9. Informações

* A ART é válida somente quando quitada, mediante apresentação do comprovante do pagamento ou conferência no site do Crea.

10. Valor

Valor da ART: R\$ 88,78 Registrada em: 29/11/2022 Valor pago: R\$ 88,78 Nosso Número: 8304266945

A autenticidade desta ART pode ser verificada em: <https://crea-ma.sitac.com.br/publico/>, com a chave: C0580
Impresso em: 30/11/2022 às 16:58:24 por: ip: 177.56.186.134

www.creama.org.br
Tel: (98) 2106-8300

faleconosco@creama.org.br
Fax: (98) 2106-8300



30
ANOS



FOLHA N°	281
N° PROC.	070301/2023
	Rubrica

FUNDAÇÃO NACIONAL DE SAÚDE
Setor de Autarquias Sul (SAUS) Quadra 4 - Bloco N - Edifício Sede
Brasília/DF - CEP 70070-040

**CONVÊNIO FUNASA - PLATAFORMA + BRASIL
Nº 936236/2022 QUE ENTRE SI CELEBRAM A
FUNDAÇÃO NACIONAL DE SAÚDE – FUNASA E
O MUNICÍPIO DE SÃO JOÃO DOS PATOS/MA,
VISANDO A IMPLANTAÇÃO DE MELHORIAS
SANITÁRIAS DOMICILIARES.**

A FUNDAÇÃO NACIONAL DE SAÚDE – FUNASA, criada pela Lei nº 8.029, de 12 de abril de 1990, com Estatuto aprovado pelo Decreto nº 8.867, de 14 de julho de 2016, inscrita no Cadastro Nacional da Pessoa Jurídica, sob o nº 26.989.350/0001-16, com sede no Setor de Autarquias Sul – SAUS, Quadra 4, Bloco “N”, 5º andar, CEP 70.070-040 em Brasília/DF, doravante denominada **CONCEDENTE**, neste ato representada por seu Presidente **MIGUEL DA SILVA MARQUES**, nomeado pela Portaria nº 1.004, de 27 de agosto de 2021, da Casa Civil da Presidência da República, Diário Oficial da União nº 163, seção 2, portador da Carteira de Identidade nº M9318635, expedida pela SSP/MG e do CPF/MF nº 039.194.746-00, e o **MUNICÍPIO DE SÃO JOÃO DOS PATOS/MA** com sede na AVENIDA GETULIO VARGAS, Nº 135 - CENTRO. /MA. CEP: 65665-000, inscrito no Cadastro Nacional de Pessoa Jurídica, sob o nº 06.089.668/000-33, doravante denominado **CONVENENTE**, neste ato representado por seu dirigente, **ALEXANDRE MAGNO PEREIRA GOMES**, portador do CPF/MF nº 937.553.923-72, residente e domiciliado no município de SÃO JOÃO DOS PATOS/MA, resolvem celebrar o presente instrumento relativo à **AÇÕES**, registrado na Plataforma +Brasil sob o nº **936236/2022**, regendo-se pelo disposto no Decreto nº 10.035, de 1º de outubro de 2019, na Lei Complementar nº 101, de 4 de maio de 2000; na Lei nº 8.666, de 21 de junho de 1993, ou da Lei nº 14.133, de 1º de abril de 2021, no que couber; Lei nº 10.180, de 06 de fevereiro de 2001; na Lei nº 11.445, de 5 de janeiro de 2007, regulamentada pelo Decreto nº 7.217, de 21 de junho de 2010; no Decreto nº 10.588/2020; na Lei nº 12.305, de 2 de agosto de 2010, regulamentada pelo Decreto nº 10.936, de 12 de janeiro de 2022, quando aplicável; na Lei nº 13.971, de 27 de dezembro de 2019 (PPA 2020-2023); na Lei nº 14.194, de 20 de agosto de 2021 (LDO 2022); na Lei nº 14.303, de 21 de janeiro de 2022 (LOA 2022); no Decreto nº 93.872, de 23 de dezembro de 1986; no Decreto nº 6.170, de 25 de julho de 2007, regulamentado pela Portaria Interministerial MP/MF/CGU nº 424 de 30 de dezembro de 2016; e na Portaria FUNASA nº 4123, de 16 de agosto de 2021, consoante o Processo nº **25100.008065/2022-10** mediante as disposições expressas nas cláusulas seguintes:

CLÁUSULA PRIMEIRA – OBJETO

Constitui objeto do presente convênio **IMPLANTAÇÃO DE MELHORIAS SANITÁRIAS DOMICILIARES NO MUNICÍPIO DE SÃO JOÃO DOS PATOS/MA**, conforme as especificações constantes do Plano de Trabalho Aprovado, parte integrante deste Instrumento independentemente de transcrição, a legislação em vigor.

CLÁUSULA SEGUNDA – DAS OBRIGAÇÕES E COMPETÊNCIAS DOS PARTICÍPES

São obrigações dos partícipes na execução deste convênio:

I- Da Concedente:

- a. monitorar e acompanhar a conformidade física e financeira durante a execução do ajuste, além de avaliar a execução física e os resultados; (art. 6º I, "a", PI 424/2016)
- b. promover a operacionalização da execução dos programas, projetos e atividades, mediante a divulgação de atos normativos e orientações ao(à) conveniente, bem como análise e aceitação da documentação técnica institucional e jurídica, inclusive do projeto básico/termo de referência; (art. 6º, II, "a e b", PI 424/2016)
- c. acompanhar, avaliar e aferir a execução do objeto pactuado, assim como verificar a regular aplicação das parcelas de recursos, condicionando sua liberação ao cumprimento de metas previamente estabelecidas; (art. 6º II, "f", PI 424/2016)
- d. indicar servidor para acompanhamento e monitoramento da execução do presente convênio, ao qual caberá emitir parecer conclusivo acerca da prestação de contas e da realização do objeto pactuado; (art. 55, PI 424/2016)
- e. dispor de condições e de estrutura para o acompanhamento e verificação da execução do objeto e o cumprimento dos prazos relativos à prestação de contas; (art. 27, XXXI, PI 424/2016)
- f. garantir a disponibilidade de equipe técnica para a avaliação de projetos básicos das obras, seus dimensionamentos, o cálculo dos quantitativos dos serviços e análises da adequação dos orçamentos das metas descritas no plano de trabalho; (art. 9º, § 9º, I, PI 424/2016)
- g. garantir disponibilidade de equipe técnica para que seja realizado, de forma regular, o acompanhamento e a fiscalização das obras e serviços de engenharia, inclusive com visitas ao local; (art. 9º, § 9º, II, PI 424/2016)
- h. dispor de estrutura física e de pessoal adequada para a realização da conformidade financeira e da análise das prestações de contas final no prazo estabelecido por esta Portaria. (art. 9º, § 9º, III, PI 424/2016)
- i. verificar a realização do procedimento licitatório pelo (a) conveniente, atendo-se à documentação no que tange: à contemporaneidade do certame; aos preços do licitante vencedor e sua compatibilidade com os preços de referência; e ao respectivo enquadramento do objeto conveniado com o efetivamente licitado; e, ao fornecimento pelo conveniente de declaração expressa firmada por representante legal do órgão ou entidade conveniente, ou registro na PLATAFORMA+BRASIL que a substitua, atestando o atendimento às disposições legais aplicáveis; (art. 6º, II, "d", PI 424/2016)
- j. verificar a existência de Anotação de Responsabilidade Técnica - ART, quando se tratar de obras e serviços de engenharia; (art. 6º, § 5º, PI 424/2016)
- k. promover a execução orçamentária e financeira necessária ao convênio, providenciando os devidos registros nos sistemas da União, obedecendo ao plano de trabalho aprovado;
- l. incluir em suas propostas orçamentárias dos exercícios seguintes a dotação necessária à execução do instrumento; (art. 10, parágrafo único, PI 424/2016)
- m. dar ciência aos órgãos de controle ao tomar conhecimento de qualquer irregularidade ou ilegalidade, e, havendo fundada suspeita de crime ou de improbidade administrativa, cientificar os Ministérios Públicos Federal e Estadual e a Advocacia-Geral da União; (art. 6º § 7º, PI 424/2016)
- n. solicitar junto à instituição financeira albergante da conta corrente específica, a transferência dos recursos financeiros por ela repassados, bem como os seus rendimentos, para a conta única da União, caso os recursos não sejam utilizados no objeto da transferência pelo prazo de 180 (cento e oitenta) dias, observadas as exceções previstas no §19 do art.41 da Portaria Interministerial 424/2016; (art. 41, § 7º PI 424/2016)
- o. notificar o conveniente previamente à inscrição como inadimplente na PLATAFORMA+BRASIL, quando detectadas impropriedades ou irregularidades no acompanhamento da execução do objeto do instrumento, devendo ser incluída no aviso a respectiva Secretaria da Fazenda ou secretaria similar e o Poder Legislativo do órgão responsável pelo instrumento. (art. 27, XXXV, PI 424/2016)
- p. Observar o prazo de 30 (trinta) dias para análise do Projeto básico e do Aceite da licitação, a partir da respectiva apresentação, caso o objeto se enquadre nas disposições do art. 65 da Portaria Interministerial nº 424/2016 - Regime simplificado.
- q. analisar e, se for o caso, aceitar as propostas de alteração do Convênio e do seu Plano de Trabalho.

II – Do (a) Conveniente:

- a. executar o projeto básico de acordo com o cronograma aprovado pela Funasa e fiscalizar os trabalhos necessários à consecução do objeto, observando prazos e custos, designando profissional habilitado com a respectiva Anotação de Responsabilidade Técnica – ART, quando for o caso; (art. 7º, IV, PI 424/2016)
- b. elaborar os projetos técnicos relacionados ao objeto pactuado, de acordo com os normativos do programa, bem como apresentar documentos de titularidade dominial da área de intervenção, licenças e aprovações de projetos emitidos pelo órgão ambiental competente, da esfera municipal, estadual, distrital ou federal e concessionárias de serviços públicos, conforme o caso, nos termos da legislação aplicável; (art. 7º, III, PI 424/2016)
- c. assegurar, na sua integralidade, a qualidade técnica dos projetos e da execução dos produtos e serviços conveniados, em conformidade com as normas brasileiras e os normativos dos programas, ações e atividades, determinando a correção de vícios que possam comprometer a fruição do benefício pela população, quando detectados pela concedente ou pelos órgãos de controle; (art. 7º, V, PI 424/2016)
- d. incluir nas placas e adesivos indicativos das obras, quando o objeto do convênio se referir à execução de obras de engenharia, informação sobre canal para o registro de denúncias, reclamações e elogios, conforme previsto no 'Manual de Uso da Marca do Governo Federal - Obras' da Secretaria de Comunicação Social da Presidência da República; (art. 7º, XX PI 424/2016)
- e. realizar, sob sua inteira responsabilidade, o processo licitatório nos termos da Lei nº 8.666/1993, ou da Lei nº 14.133/2021, e demais normas pertinentes à matéria, assegurando a suficiência do Projeto Básico/Termo de Referência, da planilha orçamentária discriminativa do percentual de Bonificação e Despesas Indiretas – BDI utilizado e o respectivo detalhamento de sua composição, por item de orçamento ou conjunto deles, além da disponibilidade de contrapartida, quando for o caso; (art. 7º, VII, PI 424/2016)
- f. prever no edital de licitação e no Contrato Administrativo de Execução ou Fornecimento – CTEF que a responsabilidade pela qualidade das obras, materiais e serviços executados/fornecidos é da empresa contratada para esta finalidade, inclusive a promoção de readequações, sempre que detectadas impropriedades que possam comprometer a consecução do objeto conveniado; (art. 7º, XV, PI 424/2016)
- g. registrar na PLATAFORMA+BRASIL o extrato do edital de licitação, o preço estimado pela Administração para a execução do serviço e a proposta de preço total ofertada por cada licitante com o seu respectivo CNPJ, o termo de homologação e adjudicação, o extrato do CTEF e seus respectivos aditivos, a Anotação de Responsabilidade Técnica – ART dos projetos, dos executores e da fiscalização de obras, além dos boletins de medições; (art. 7º, XVIII, PI 424/2016)
- h. fornecer à concedente, a qualquer tempo, informações sobre as ações desenvolvidas para viabilizar o acompanhamento, monitoramento e avaliação do processo; (art. 7º, XIV, PI 424/2016)
- i. exercer, na qualidade de contratante, a fiscalização sobre o Contrato Administrativo de Execução ou Fornecimento – CTEF; (art. 7º, IX, PI 424/2016);
- j. assumir responsabilidade solidária com os entes consorciados, nos instrumentos que envolvam consórcio público; (art. 11 c/com art. 27, XXVI, PI 424/2016).
- k. incluir em suas respectivas peças orçamentárias, os recursos previstos neste Instrumento para repasse, nos termos do art. 35 da Lei nº 10.180, de 6 de fevereiro de 2001; (art. 1º, § 6º, PI 424/2016)
- l. selecionar as áreas de intervenção e os beneficiários finais em conformidade com as diretrizes estabelecidas pela concedente, podendo estabelecer outras que busquem refletir situações de vulnerabilidade econômica e social, informando à concedente sempre que houver alterações; (art. 7º, VI, PI 424/2016)
- m. estimular a participação dos beneficiários finais na elaboração e implementação do objeto do convênio, bem como na manutenção do patrimônio gerado por estes investimentos; (art. 7º, X, PI 424/2016)
- n. dar ciência aos órgãos de controle, ao tomar conhecimento de qualquer irregularidade ou ilegalidade e, havendo fundada suspeita de crime ou de improbidade administrativa, cientificar os Ministérios Público Federal e Estadual e a Advocacia-Geral de União; (art. 7º, §3º da PI /2016)
- o. instaurar processo administrativo apuratório, inclusive processo administrativo disciplinar, quando constatado o desvio ou malversação de recursos públicos, irregularidade na execução do contrato ou gestão financeira do convênio, comunicando tal fato à concedente; (art. 7º, XVII, PI 424/2016)
- p. informar à concedente da celebração de outra parceria que promova ~~ação complementar~~ a execução do objeto deste convênio, apresentando cópia do instrumento ~~de trabalho~~ no prazo de 10 (dez) dias, a contar da nova celebração;

283

Código de trabalho no	
Nº PROC.	07030562093
Rubrica	

- q. Identificar no patrimônio público adquirido com o investimento do convênio, a logomarca da FUNASA, disponível no sítio da instituição
- r. submeter previamente ao CONCEDENTE qualquer proposta de alteração do Plano de Trabalho aceito, na forma definida neste instrumento, observadas as vedações relativas à execução das despesas;
- s. manter atualizada a escrituração contábil específica dos atos e fatos relativos à execução deste Convênio, para fins de fiscalização, acompanhamento e avaliação dos resultados obtidos;
- t. manter um canal de comunicação efetivo, ao qual se dará ampla publicidade, para o recebimento pela União de manifestações dos cidadãos relacionadas ao convênio, possibilitando o registro de sugestões, elogios, solicitações, reclamações e denúncias;

Parágrafo Primeiro. O descumprimento de quaisquer das obrigações dispostas na presente Cláusula acarretará ao (à) conveniente a prestação de esclarecimentos perante a concedente no prazo de 30 (trinta) dias prorrogáveis por igual período, sem prejuízo de eventuais sanções, dentre elas a inscrição no CADIN, exceto no caso de convênio originado de emendas parlamentares individuais. (art. 7º, § 1º c/com art. 9º §2º, PI 424/2016)

Parágrafo Segundo. Prestados os esclarecimentos de que trata o parágrafo anterior, a concedente, aceitando-os, fará constar nos autos do processo a justificativa. (art. 7º, § 2º, PI 424/2016)

Parágrafo Terceiro. A execução do objeto definido neste ajuste, no caso do conveniente ser ente público, poderá recair sobre unidade executora específica, desde que: (art. 28, PI 424/2016)

I - haja previsão no plano de trabalho aprovado;

II - a unidade executora pertença ou esteja vinculada ao ente da federação do conveniente; III- a unidade executora atenda a todos os dispositivos desta Portaria que sejam aplicáveis ao conveniente, inclusive os requisitos de cadastramento e condições de celebração.

Parágrafo Quarto. O conveniente continuará responsável pela execução do instrumento, sendo que a unidade executora responderá solidariamente na relação estabelecida.

Parágrafo Quinto. Quando constatado o desvio ou malversação de recursos públicos, irregularidade na execução do contrato ou gestão financeira do instrumento, responderão solidariamente os titulares do conveniente e da unidade executora, na medida de seus atos, competências e atribuições.

Parágrafo Sexto. O conveniente responsabiliza-se pelo acompanhamento, fiscalização e prestação de contas quando o objeto do convênio recair sobre unidade executora específica. (art. 28, § 7º, I, PI 424/2016)

CLÁUSULA TERCEIRA- DAS VEDAÇÕES

É vedado ao (à) conveniente:

I - alterar o objeto do convênio; (art. 36, PI 424/2016);

II - reformular os projetos básicos das obras e serviços de engenharia aprovados pela concedente; (art. 6º, § 3º c/c; art. 1º XXX, PI 424/2016);

III - aproveitar rendimentos, da conta vinculada ao convênio, para ampliação ou acréscimo de metas ao plano de trabalho pactuado; (art. 41, §12 PI 424/2016);

IV - liberar a primeira parcela de recursos para o início de execução de novos instrumentos, tendo outras parcerias apoiadas com recursos do Governo Federal sem execução financeira por prazo superior a 180 (cento e oitenta) dias; (art. 41, § 15 PI 424/2016). realizar despesas a título de taxa de administração, de gerência ou similar; (art. 38, I PI 424/2016);

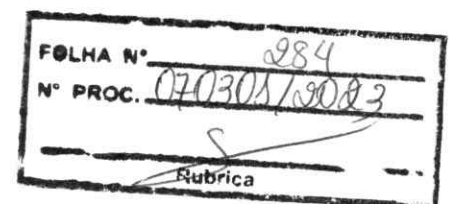

V - realizar despesas a título de taxa de administração, de gerência ou similar; (art. 38, I PI 424/2016);
VI - pagar, a qualquer título, servidor ou empregado público ativo ou inativo e pensionista, integrante de quadro de pessoal de órgão ou entidade pública da administração direta ou indireta da União, Estados, do Distrito Federal e dos Municípios, por serviços de consultoria ou assistência técnica, salvo nas hipóteses previstas em leis específicas e na Lei de Diretrizes Orçamentárias; (art. 38, II PI 424/2016);

VII - utilizar, ainda que em caráter emergencial, os recursos para finalidade diversa da estabelecida neste instrumento; (art. 38, III PI 424/2016);

VIII - realizar despesa em data anterior à vigência deste convênio; (art. 38, IV PI 424/2016);

IX - efetuar pagamento em data posterior à vigência do convênio, salvo se o fato gerador da despesa tenha ocorrido durante a vigência do instrumento pactuado; (art. 38, V PI 424/2016);

X - realizar despesas com taxas bancárias, multas, juros ou correção monetária, inclusive referentes a pagamentos ou recolhimentos fora dos prazos, exceto, no que se refere às multas e aos juros, se decorrentes de atraso na transferência de recursos pela concedente, e desde que os prazos para pagamento e os percentuais sejam os mesmos aplicados no mercado; (art. 38, VI PI 424/2016);

XI - transferir recursos para clubes, associações de servidores ou quaisquer entidades congêneres; (art. 38, VII PI 424/2016);

XII - realizar despesas com publicidade, salvo a de caráter educativo, informativo ou de orientação social, da qual não constem nomes, símbolos ou imagens que caracterizem promoção pessoal e desde que previstas no plano de trabalho; (art. 38, VIII PI 424/2016);

XIII - pagar, a qualquer título, a empresas privadas que tenham em seu quadro societário servidor público da ativa, ou empregado de empresa pública, ou de sociedade de economia mista, do órgão celebrante, por serviços prestados, inclusive consultoria, assistência técnica ou assemelhados; (art. 38, IX, PI 424/2016);

XIV - utilizar os recursos do convênio para aquisição ou construção de bem, ao qual se pretenda atribuir nome de pessoa viva ou que tenha se notabilizado pela defesa ou exploração de mão de obra escrava, em qualquer modalidade; (art. 38, X, PI 424/2016)

XV - celebrar qualquer instrumento com entidades impedidas de receber recursos federais;

XVI - celebrar outro instrumento com o mesmo objeto deste, exceto quando se tratar de ações complementares, sendo que, quando a despesa for paga com recursos do instrumento e de outras fontes, o conveniente deverá inserir na PLATAFORMA+BRASIL a memória de cálculo do rateio da despesa, sendo vedada a duplicidade ou a sobreposição de fontes de recursos no custeio de uma mesma parcela da despesa; (art. 38, §4º, PI 424/2016);

XVII - Aproveitar, quando o objeto envolver a execução de obras e serviços de engenharia, licitação que: (art. 9º, § 8º, PI 424/2016);

a. utilize projeto de engenharia diferente daquele previamente aprovado e a realização de licitação em desacordo com o estabelecido no projeto básico ou termo de referência aprovado, sob pena de rescisão do instrumento pactuado; e

b. tenha sido publicada em data anterior ao aceite do projeto básico de engenharia pela concedente;

XVIII - repactuar metas e etapas se o valor de repasse for inferior ao montante de R\$ 750.000,00 (setecentos e cinquenta mil reais).

CLÁUSULA QUARTA – DOS RECURSOS FINANCEIROS

FOLHA N°	285
N° PROC.	070.301/2023
	
	Rubrica

A concedente, por força deste convênio, transferirá ao(à) conveniente recursos no valor total de **R\$ 2.000.000,00 (dois milhões de reais)**, sendo que a despesa a seguir descrita correrá à conta de dotação orçamentária consignada na Lei nº 14.303, de 21 de janeiro de 2022 (LOA 2022), Unidade Orçamentária 36211, Unidade Gestora/Gestão 255000/36211.

Fonte	Programa de Trabalho	ND	Plano Interno	Nota de Empenho	Data de Emissão	Valor Empenhado
6153	10512222221C10001	444042	URBMSDMA	2022NE000599	25/10/2022	R\$ 2.000.000,00

Parágrafo Único. Na hipótese de cancelamento de restos a pagar, o quantitativo das metas constantes no Plano de Trabalho poderá ser reduzido até a etapa que apresente funcionalidade, mediante aprovação da concedente. (art. 27, XXII, PI 424/2016).

FOLHA N°	286
N° PROC.	070308/2023
S Rubrica	

CLÁUSULA QUINTA - DA CONTRAPARTIDA

Sendo verificada a necessidade de aporte adicional de recursos à título de contrapartida, os valores deverão ser calculados sobre o valor total do objeto e devendo ser depositada na conta bancária específica do instrumento em conformidade com os prazos estabelecidos no cronograma de desembolso.

Parágrafo Primeiro. Os valores deverão ser depositados na conta bancária específica do convênio, em conformidade com os prazos estabelecidos no cronograma de desembolso podendo haver antecipação de parcelas, inteiras ou parte, a critério do conveniente. (art. 18, §5º, PI 424/2016)

Parágrafo Segundo. As receitas oriundas dos rendimentos de aplicação no mercado financeiro não poderão ser computadas como contrapartida devida pelo conveniente. (art. 41, §13º, PI 424/2016).

Parágrafo Terceiro. Se durante a execução, for reconhecido o estado de calamidade pública, o aporte de contrapartida financeira poderá ser postergado para que o depósito seja efetivado no último mês da vigência do instrumento, desde que não seja prejudicial ao andamento da execução, devendo ser ajustado o cronograma de desembolso.

CLÁUSULA SEXTA - DA CONTA BANCÁRIA ESPECÍFICA DO CONVÊNIO

A conta corrente específica será nomeada fazendo-se menção ao instrumento de celebração do convênio e estará registrada com o número de inscrição no Cadastro Nacional da Pessoa Jurídica -CNPJ do órgão ou da entidade conveniente ou da entidade executora. (art. 41, § 6º, PI 424/2016)

Parágrafo Primeiro. Os empenhos e a conta bancária deverão ser realizados ou registrados em nome do conveniente. (art. 28, § 5º, PI 424/2016)

Parágrafo Segundo. O Conveniente declara estar ciente sobre a não sujeição ao sigilo bancário, quanto à união e respectivos órgãos de controle, por se tratar de recursos público.

Parágrafo Terceiro. O Conveniente deve manter e movimentar os recursos na conta bancária específica do instrumento em instituição financeira oficial, controlada pela União. (art. 27, XIII, PI 424/2016)

Parágrafo Quarto. A movimentação financeira na conta corrente específica do instrumento, deverá ocorrer por meio da funcionalidade da PLATAFORMA+BRASIL denominada Ordem Bancária de Transferências Voluntárias - OBTV, em observação ao disposto no parágrafo único do art. 3º do Decreto nº 7.641, de 12 de dezembro de 2011. (art. 4º, §4º, PI 424/2016)

Parágrafo Quinto. Os recursos somente poderão ser utilizados para pagamento de despesas constantes do Plano de Trabalho ou para aplicação no mercado financeiro, nas hipóteses previstas em lei ou na Portaria Interministerial MP/MF/CGU nº 424/2016. (art. 52, PI 424/2016)

Parágrafo Sexto. Os recursos transferidos pela concedente, enquanto não empregados na sua finalidade, serão obrigatoriamente aplicados: (art. 27, XIII, PI 424/2016)

287

FOLHA N°	
N° PROC.	070301/20093

S

I - em caderneta de poupança de instituição financeira pública federal, se a provisão de seu uso for igual ou superior a um mês; ou

II - em fundo de aplicação financeira de curto prazo, ou em operação de mercado aberto lastreada em título da dívida pública federal, quando a utilização se verificar em prazos menores. (art. 116, §4º, Lei 8.666/93)

Parágrafo Sétimo. Os rendimentos das aplicações financeiras somente poderão ser aplicados no objeto deste convênio, observando-se a vedação contida no §12, do art.41, da PI 424/2016. Ficam sujeitos às mesmas condições de prestações de contas exigidas para os recursos transferidos, situação na qual deverão integrar o plano de trabalho aprovado.

CLÁUSULA SÉTIMA – DA APRESENTAÇÃO DO PROJETO BÁSICO/TERMO DE REFERÊNCIA

O projeto básico/termo de referência deverá ser apresentado no prazo improrrogável de até 18 (dezoito) meses, incluído em aba homônima na PLATAFORMA+BRASIL. (art. 24, § 2º, PI 424/2016).

Parágrafo Primeiro. O projeto básico/termo de referência será apreciado pela concedente e, se aprovado, integrará o plano de trabalho. (art. 21, §4º, PI 424/2016)

Parágrafo Segundo. Nos casos em que houver divergências de valores entre o plano de trabalho aprovado e o projeto básico/termo de referência aprovado, os partícipes deverão providenciar as alterações do plano de trabalho e do instrumento. (art. 21, §5º, PI 424/2016)

Parágrafo Terceiro. Constatados vícios sanáveis no projeto básico/termo de referência, estes serão comunicados ao conveniente, que disporá de prazo não superior a 30 (trinta) dias, prorrogável por igual período, para saná-los. (art. 21, § 6º, PI 424/2016)

Parágrafo Quarto. Se o projeto básico/ termo de referência não for entregue no prazo estabelecido ou receba parecer contrário à sua aprovação após as devidas complementações, proceder-se-á à:

I - rejeição da proposta, quando o instrumento não tenha sido assinado;

II - extinção do instrumento, quando não tiverem sido liberados recursos; ou (art. 21, § 7º, PI 424/2016)

III - rescisão imediata do instrumento, com o ressarcimento de eventuais despesas para elaboração do projeto básico ou termo de referência custeadas com recursos do instrumento. (art. 21, § 7º, PI 424/2016)

Parágrafo Quinto. O projeto básico/termo de referência deverá estar em conformidade com a Licença Ambiental Prévia, nos casos em que for exigido o licenciamento ambiental. (Acórdãos TCU nº 2708/2009 - Plenário e nº 723/2008 - Plenário)

Parágrafo Sexto. O proponente deverá apresentar plano de sustentabilidade do empreendimento a ser realizado ou do equipamento a ser adquirido. (art. 21, § 13, PI 424/2016)

CLÁUSULA OITAVA – DO REGISTRO NA PLATAFORMA+BRASIL E NO SIGA

Os atos e os procedimentos relativos à formalização, execução, acompanhamento, prestação de contas e informações acerca de tomada de contas especial do convênio serão realizados na PLATAFORMA+BRASIL, aberto à consulta pública, por meio do Portal dos Convênios. (art. 7º, XVI, PI 424/2016)

Parágrafo Primeiro. A concedente deverá realizar na PLATAFORMA+BRASIL os atos e os procedimentos relativos à formalização, execução, acompanhamento, prestação de contas e informações acerca de tomada de contas especial dos instrumentos, quando couber, ficando responsável pela veracidade das informações registradas. (art. 6º § 6º, PI 424/2016)

Parágrafo Segundo. O servidor indicado pelo conveniente, responsável pelo acompanhamento e fiscalização do objeto, deverá incluir as informações pertinentes para Verificação do Resultado do Processo de Licitação, bem como alimentar à Aba do Processo de Execução da PLATAFORMA+BRASIL com os documentos relacionados no art. 12 da Portaria Funasa nº 4123, de 16 de agosto de 2021, dispensada sua inserção no Sistema Integrado de Gerenciamento de Ações da FUNASA – SIGA na forma de Relatório de Andamento-RA.

Parágrafo Terceiro. O conveniente deve inserir, regularmente, as informações e documentos exigidos pela Portaria Interministerial MP/MF/CGU nº 424/2016, mantendo o cadastro do Convênio na PLATAFORMA+BRASIL atualizado, inclusive quanto à apresentação do (s) respectivo (s) projeto básico/termo de referência. (art. 27, X, PI 424/2016);

Parágrafo Quarto. O Conveniente deve atualizar as informações prestadas no cadastramento até que sejam exauridas todas as obrigações referentes ao convênio.

Parágrafo Quinto. Os atos e procedimentos relativos à execução serão realizados na PLATAFORMA+BRASIL pelo conveniente ou unidade executora, conforme definição no plano de trabalho.

Parágrafo Sexto. Os atos que, por sua natureza, não possam ser realizados na PLATAFORMA+BRASIL, serão nele registrados. (art. 4º, §1º, PI 424/2016)

Parágrafo Sétimo. Para os instrumentos que tramitam somente no SIGA, deverão ser efetuados os respectivos registros no Sistema Integrado de Gerenciamento de Ações da FUNASA – SIGA sempre que houver funcionalidade adequada disponível.

CLÁUSULA NONA – DA PUBLICIDADE E EXERCÍCIO DO CONTROLE SOCIAL

A eficácia deste convênio fica condicionada à publicação do respectivo extrato no Diário Oficial da União, que será providenciada pela concedente, no prazo de 20 (vinte) dias a contar da data da sua assinatura da celebração. (art. 32, PI 424/2016)

Parágrafo Primeiro. Aos atos de celebração, alteração, liberação de recursos, acompanhamento e fiscalização da execução e a prestação de contas dos instrumentos será dada publicidade em sítio eletrônico específico denominado Portal dos Convênios. (art. 33, PI 424/2016)

Parágrafo Segundo. A concedente notificará, facultada a comunicação por meio eletrônico, no prazo de 10 (dez) dias, a celebração do Instrumento à Assembleia Legislativa, à Câmara Legislativa ou à Câmara Municipal do conveniente. Na hipótese de liberação de recursos, o prazo será de 2 (dois) dias úteis. (art. 34, PI 424/2016)

Parágrafo Terceiro. O conveniente deverá disponibilizar, em seu sítio oficial na internet ou mediante a inserção de link que possibilite acesso direto ao Portal de Convênios, na sua falta, em sua sede, em local de fácil visibilidade, consulta ao extrato do instrumento utilizado, contendo, pelo menos, o objeto, a finalidade, os valores e as datas de liberação e o detalhamento da aplicação dos recursos, bem como as contratações realizadas para a execução do objeto pactuado. (art. 40, PI 424/2016)

Parágrafo Quarto. O conveniente deverá manter um canal de comunicação efetivo, ao qual se dará ampla publicidade, para o recebimento pela União de manifestações dos cidadãos relacionadas ao convênio, possibilitando o registro de sugestões, elogios, solicitações, reclamações e denúncias. (art. 7º, XIX PI 424/2016)

Parágrafo Quinto. O conveniente deve divulgar em sítio eletrônico institucional as informações referentes a valores devolvidos, bem como a causa da devolução, nos casos de não execução total do objeto pactuado, extinção ou rescisão do instrumento. (art. 27, XXXIV, PI 424/2016)

Parágrafo Sexto. O conveniente, no caso dos entes municipais e do Distrito Federal, tem o dever de notificar os partidos políticos, os sindicatos de trabalhadores e as entidades empresariais com sede no município ou Distrito Federal, quando ocorrer a liberação de recursos financeiros pela concedente, como forma de incrementar o controle social, em conformidade com a Lei nº 9.452, de 1997, facultada a notificação por meio eletrônico. (art. 7º, XI, PI 424/2016)

Parágrafo Sétimo. O conveniente deverá dar ciência da celebração ao conselho local ou instância de controle social, se houver, formada por órgãos colegiados de caráter consultivo na formulação da política de saneamento básico, bem como no seu planejamento e avaliação. (art. 35, PI 424/2016)

Parágrafo Oitavo. Eventual publicidade de aquisições, serviços ou de quaisquer outros atos executados em função deste Convênio, ou que com ele tenham relação, deverá observar o disposto na Instrução Normativa SECOM-PR nº 7 de 19 de dezembro de 2014.

FOLHA N°	289
N° PROC.	070301/2023
_____ Rubrica	

CLÁUSULA DÉCIMA – DAS LIBERAÇÕES DOS RECURSOS

O cronograma de desembolso previsto no plano de trabalho deverá estar em consonância com as metas e fases ou etapas de execução do objeto do instrumento. (art. 41, §1º, PI 424/2016)

Parágrafo Primeiro. Após a comprovação da homologação do processo licitatório pelo conveniente, o cronograma de desembolso deverá ser ajustado em observância ao grau de execução estabelecido no referido processo licitatório. (art. 41§ 2º, PI 424/2016)

Parágrafo Segundo. Para o recebimento de cada parcela dos recursos, o conveniente deverá:

- I.apresentar a licença ambiental de instalação ou de operação, ou manifestação acerca de sua dispensa, conforme o caso;
- II.comprovar o cumprimento da contrapartida pactuada, quando couber, que deverá ser depositada na conta específica deste Instrumento em conformidade com os prazos estabelecidos no cronograma de desembolso previsto no Plano de Trabalho; (art. 18, PI 424/2016)
- III.atender às exigências para a contratação e pagamento previstas nos arts. 43 a 52, da Portaria Interministerial MP/MF/CGU nº 424/2016, e na Portaria FUNASA nº 4123, de 16 de agosto de 2021; e
- IV.estar em situação regular com a execução do plano de trabalho, com execução de no mínimo 70% (setenta por cento) das parcelas liberadas anteriormente. Esta condição é aplicável ao recebimento das parcelas subsequentes à primeira. (art. 42, II, PI 424/2016)
- V. as condicionantes para os recebimentos das parcelas a partir da segunda de estar em situação regular com a execução do plano de trabalho, com execução de no mínimo 70% (setenta por cento) das parcelas liberadas anteriormente poderão ser excepcionalizadas pelo concedente em caso de

calamidade pública reconhecida pelo Congresso Nacional, no caso da União, ou pelas Assembleias Legislativas, na hipótese dos estados, Distrito Federal e municípios em que se localiza o objeto. (art 42, § 2º, PI 424/2016)

Parágrafo Terceiro. A liberação das parcelas do convênio será suspensa até a correção das impropriedades ocorridas, nos seguintes casos: (art. 67 c/c 66, PI 424/2016)

I. quando não houver comprovação da boa e regular aplicação da parcela anteriormente recebida, constatada pela concedente ou pelos órgãos de controle interno do Poder Executivo Federal ou externo da União;

II. quando verificados desvio de finalidade na aplicação dos recursos, atrasos não justificados no cumprimento das etapas e fases programadas ou práticas atentatórias aos princípios fundamentais da Administração Pública nas contratações ou em quaisquer dos demais atos praticados na execução do presente convênio e

III. quando for descumprida, pelo conveniente, qualquer cláusula ou condição deste convênio.

Parágrafo Quarto. A qualquer tempo, quando detectada qualquer irregularidade na execução do convênio, os técnicos da concedente, mediante a emissão de parecer circunstanciado e aprovado pelo chefe de área, poderão solicitar a suspensão do repasse e ainda o bloqueio dos recursos do convênio, os quais serão liberados se sanadas as pendências. (art. 57, PI 424/2016)

Parágrafo Quinto. A concedente comunicará ao conveniente quaisquer irregularidades decorrentes do uso dos recursos ou outras pendências de ordem técnica, apurados durante a execução do instrumento, e suspenderá a liberação dos recursos, fixando prazo de 45 (quarenta e cinco) dias para saneamento ou apresentação de informações e esclarecimentos, podendo ser prorrogado por igual período. (art. 57, PI 424/2016)

Parágrafo Sexto. Recebidos os esclarecimentos e informações solicitados, a concedente, no prazo de 45 (quarenta e cinco) dias, apreciará, decidirá e comunicará quanto à aceitação ou não das justificativas apresentadas e, se for o caso, realizará a apuração do dano ao erário. (art. 57, § 1º PI 424/2016)

Parágrafo Sétimo. Caso as justificativas não sejam acatadas, a concedente abrirá prazo de 45 (quarenta e cinco) dias para o conveniente regularizar a pendência e, havendo danos ao erário, deverá adotar as medidas necessárias ao respectivo ressarcimento. (art. 57, § 2º, PI 424/2016)

Parágrafo Oitavo. As comunicações elencadas nos parágrafos anteriores serão realizadas por meio de correspondência com aviso de recebimento - AR, devendo a notificação ser registrada na PLATAFORMA+BRASIL, e em ambos os casos com cópia para a respectiva Secretaria da Fazenda ou secretaria similar e para o Poder Legislativo do órgão responsável pelo instrumento. (art. 57, § 3º, PI 424/2016)

Parágrafo Nono. É vedada a liberação da primeira parcela de recursos para o conveniente que tiver instrumentos apoiados com recursos do Governo Federal sem execução financeira por prazo superior a 180 (cento e oitenta) dias, ressalvadas as hipóteses previstas nos parágrafos 19 e 20 da Portaria Interministerial nº 424/2016. (art. 41, § 15, PI 424/2016)

290
COL da ART 41 da Portaria
Nº PROC. 070305/2023
Rubrica

Parágrafo Décimo. A liberação da primeira parcela ou parcela única ficará condicionada a (e):

- a) cumprimento das condições suspensivas constantes neste instrumento; e
- b) conclusão da análise técnica e aceite do processo licitatório pelo CONCEDENTE.

Parágrafo Décimo Primeiro. É vedada a liberação de recursos pelo CONCEDENTE nos três meses que antecedem o pleito eleitoral, nos termos da alínea "a" do inciso VI do art. 73 da Lei nº 9.504, de 1997, ressalvadas as exceções previstas em lei.

CLÁUSULA DÉCIMA PRIMEIRA – DO ACOMPANHAMENTO PELA FUNASA

A forma, a metodologia e os parâmetros de acompanhamento da execução física do objeto pactuado, disciplinados pela Portaria Interministerial nº 424, de 30 de dezembro de 2016, no âmbito das unidades da concedente, será realizado em conformidade com a Portaria FUNASA nº 4123, de 16 de agosto de 2021 e com o Manual de Procedimentos para Execução de Convênios ou Termos de Compromisso e para Obras e Serviços de Engenharia Executados Direta ou Indiretamente pela Funasa.

Parágrafo Primeiro. Para o acompanhamento será indicado, no prazo de 10(dez) dias a partir da celebração, analista técnico, devidamente identificado no Sistema Integrado de Gerenciamento de Ações da Funasa - SIGA e na PLATAFORMA+BRASIL, que, observadas as suas competências e atribuições, ficará encarregado pelo acompanhamento e adoção das medidas indispensáveis à viabilização da consecução do objeto.

Parágrafo Segundo. Ao analista caberá realizar visitas técnicas de acompanhamento, emitir relatórios e pareceres conclusivos acerca da realização do objeto pactuado, devendo nesse processo de acompanhamento aferir a execução do objeto e de suas metas, etapas e fases, verificando a compatibilidade entre estas e o efetivamente executado, em conformidade com o Plano de Trabalho aprovado.

Parágrafo Terceiro. As visitas ao local e as vistorias in loco poderão ser excepcionalizadas nos casos de calamidade pública reconhecida pelo Congresso Nacional, no caso da União, ou pelas Assembleias Legislativas, na hipótese dos estados, Distrito Federal e municípios em que se localiza o objeto, porém para esta excepcionalização a Funasa deverá estabelecer a nova metodologia para aferição da execução enquanto perdurar o estado de calamidade. (art, 54, §§ 4ºA a 4º-D)

I- As excepcionalizações tratadas acima não afastam a necessidade de vistoria final para verificação de conclusão do objeto pactuado, e

II- Na hipótese de decretação de calamidade pelos estados, Distrito Federal e municípios, as excepcionalidades acima, ficam condicionadas ao reconhecimento da calamidade pelo órgão federal competente.

Parágrafo Quarto. Os responsáveis pelo acompanhamento poderão, no caso de identificação de irregularidades na execução física do Convênio, solicitar a suspensão ou bloqueio de recursos, em conformidade com o previsto no presente instrumento.

Parágrafo Quinto. O registro fotográfico, contendo a evolução da execução do objeto, deve ser realizado obrigatoriamente mediante o aplicativo “Fiscalização Mais Brasil”.

CLÁUSULA DÉCIMA SEGUNDA - DO ACOMPANHAMENTO E FISCALIZAÇÃO DO INSTRUMENTO PELO CONVENIENTE

A execução será acompanhada e fiscalizada de forma a garantir a regularidade dos atos praticados e a plena execução do objeto, respondendo o conveniente pelos danos causados a terceiros, decorrentes de culpa ou dolo na execução do instrumento. (art. 53, PI 424/2016)

Parágrafo Primeiro. Os agentes que fizerem parte do ciclo de transferência de recursos são responsáveis, para todos os efeitos, pelos atos que praticarem no acompanhamento e fiscalização da execução do instrumento, não cabendo a responsabilização da concedente por inconformidades ou irregularidades praticadas pelos convenientes, salvo nos casos em que as falhas decorrerem de omissão de responsabilidade atribuída à concedente. (art. 53, § 1º, PI 424/2016)

Parágrafo Segundo. Os processos, documentos ou informações referentes à execução de instrumento não poderão ser sonegados aos servidores do órgão ou entidade pública concedente e dos órgãos de controle interno do Poder Executivo Federal e externo da União. (art. 53, § 2º, PI 424/2016)

Parágrafo Terceiro. Aquele que, por ação ou omissão, causar embaraço, constrangimento ou obstáculo à atuação do concedente e dos órgãos de controle interno e externo do Poder Executivo Federal, no desempenho de suas funções institucionais relativas ao acompanhamento e fiscalização dos recursos federais transferidos, ficará sujeito à responsabilização administrativa, civil e penal. (art. 53, § 3º, PI 424/2016)

FOLHA N°	292
N° PROC.	070301/2023

Parágrafo Quarto. Quando o objeto do instrumento envolver a execução de obras e serviços de engenharia, a fiscalização pelo conveniente deverá: (art. 7º § 5º PI 424/2016)

- I - manter profissional ou equipe de fiscalização constituída de profissionais habilitados e com experiência necessária ao acompanhamento e controle das obras e serviços;
- II - apresentar à concedente declaração de capacidade técnica, indicando o servidor ou servidores que acompanharão a obra ou serviço de engenharia, bem como a Anotação de Responsabilidade Técnica - ART da prestação de serviços de fiscalização a serem realizados;
- III - verificar se os materiais aplicados e os serviços realizados atendem os requisitos de qualidade estabelecidos pelas especificações técnicas dos projetos de engenharia aprovados;
- IV - apresentar declaração expressa firmada por representante legal do órgão ou entidade conveniente, ou registro na PLATAFORMA+BRASIL que a substitua, atestando o atendimento às disposições legais aplicáveis ao procedimento licitatório; (art. 7º, VIII, PI 424/2016)
- V - propiciar os meios e as condições necessárias para que os servidores da concedente, do Sistema de Controle Interno do Poder Executivo Federal e do Tribunal de Contas da União tenham livre acesso aos documentos relativos à execução do Objeto deste Convênio, bem como aos locais de execução deste, prestando a esses, quando solicitadas, as informações pertinentes. (art. 27, XVI PI 424/2016)
- VI - manter registro fotográfico, contendo a evolução da execução do objeto, deve ser realizado obrigatoriamente mediante o aplicativo "Fiscalização Mais Brasil".

CLÁUSULA DÉCIMA TERCEIRA – DA CONTRATAÇÃO DE TERCEIROS

A execução física do objeto do presente convênio poderá ser efetuada diretamente pelo conveniente ou indiretamente, mediante licitação ou por meio de unidade executora.

Parágrafo Primeiro. O conveniente está obrigado a observar as disposições contidas na Lei nº 8.666/1993, ou na Lei nº 14.133/2021, na Lei nº 10.520/2002, na Lei nº 13.303/2016 e demais normas federais, estaduais e municipais pertinentes ao assunto, quando da contratação de terceiros: (art. 49, PI 424/2016)

- I - para aquisição de bens e serviços comuns, será obrigatório o uso da modalidade pregão, nos termos da Lei nº 10.520, de 2002, e do regulamento previsto no Decreto nº 10.024, de 20 de setembro de 2019, podendo optar por licitar nessa modalidade e forma pelo rito procedimental na Lei nº 14.133/2021. (art. 49, § 1º, PI 424/2016)
- II- A utilização da forma de pregão presencial será admitida, excepcionalmente, mediante prévia justificativa da autoridade competente do conveniente, nas licitações de que trata o § 1º, desde que fique comprovada a inviabilidade técnica ou a desvantagem para a administração na realização da forma eletrônica. (art. 49, § 2º, PI 424/2016)
- III- as atas e as informações sobre os participantes e respectivas propostas das licitações, bem como as informações referentes às dispensas e inexigibilidades, deverão ser registradas na PLATAFORMA+BRASIL. (art. 49, § 3º PI 424/2016)
- IV- a comprovação do cumprimento dos §§ 1º e 2º do art. 16 do Decreto nº 7.983, de 2013, será realizada mediante declaração do representante legal do órgão ou entidade responsável pela licitação, que deverá ser inserida na PLATAFORMA+BRASIL após a homologação da licitação. (art. 49, § 4º PI 424/2016)
- V- caso a unidade executora seja empresa pública ou sociedade de economia mista, deverão ser observadas as disposições da Lei nº 13.303, de 2016, quando da contratação de terceiros." (art. 49, § 5º PI 424/2016)

293

Parágrafo Segundo. Deverá ainda ser observado o disposto na Lei nº 13.019, de 31 de julho de 2014, e pelas normas estaduais, distritais ou municipais, nos casos em que a execução do objeto, conforme prevista no plano de trabalho, envolver parcerias com organizações da sociedade civil. (art. 51, PI 424/2016)

FOLHA N°	070301/2023
N° PROC.	070301/2023

Parágrafo Terceiro. Os editais de licitação para consecução do objeto publicados após a assinatura do respectivo convênio e aprovação do projeto técnico pela concedente, observando o valor máximo do convênio. (art. 50, PI 424/2016)

Parágrafo Quarto. Nos convênios voltados para a execução de obras, a publicação dos editais de licitação para execução do objeto ficará condicionada, também, à emissão do laudo de análise técnica pela concedente. (art. 50, § 1º PI 424/2016)

Parágrafo Quinto. O prazo para início do procedimento licitatório será de até sessenta dias, podendo ser prorrogado uma única vez, desde que motivado pelo conveniente e aceito pela concedente, contado da data de assinatura, em instrumentos celebrados sem cláusula suspensiva ou da data do aceite do termo de referência ou da emissão do laudo de análise técnica, em instrumentos celebrados com cláusula suspensiva. (art. 50, §§ 3º e 4º PI 424/2016)

Parágrafo Sexto. A publicação do extrato do edital de licitação deverá ser feita no Diário Oficial da União, em atendimento ao art. 21, inciso I, da Lei nº 8.666, de 1993, sem prejuízo ao uso de outros veículos de publicidade usualmente utilizados pelo conveniente.

Parágrafo Sétimo. O conveniente deverá inserir cláusula nos contratos celebrados para execução do instrumento que permitam o livre acesso dos servidores do órgão ou entidade pública concedente, bem como dos órgãos de controle, aos documentos e registros contábeis das empresas contratadas, na forma dos arts. 45 e 49 a 51 da PI 424/2016. (art. 27, XX, PI 424/2016)

Parágrafo Oitavo. É vedada, na hipótese de aplicação de recursos federais a serem repassados mediante convênio, a participação em licitação ou a contratação de empresas que constem: (art. 44, PI 424/2016)

- I - no cadastro de empresas inidôneas do Tribunal de Contas da União, do Ministério da Transparência, Fiscalização e Controladoria-Geral da União;
- II - no Sistema de Cadastramento Unificado de Fornecedores - SICAF como impedidas ou suspensas; ou
- III - no Cadastro Nacional de Condenações Cíveis por Ato de Improbidade Administrativa e Inelegibilidade, supervisionado pelo Conselho Nacional de Justiça.

Parágrafo Nono. O conveniente deverá consultar a situação do fornecedor selecionado no Cadastro Nacional de Empresas Inidôneas e Suspensas - Ceis, por meio de acesso ao Portal da Transparência na internet, antes de solicitar a prestação do serviço ou a entrega do bem. (art. 44, § único, PI 424/2016)

CLÁUSULA DÉCIMA QUARTA – DOS PAGAMENTOS A TERCEIROS

Os pagamentos à conta de recursos do Convênio estão sujeitos à identificação do beneficiário final da despesa, por CPF ou CNPJ. (art. 52, PI 424/2016)

Parágrafo Primeiro. Os atos referentes à movimentação e ao uso dos recursos a que se refere o caput deverão ser realizados por meio de Ordem Bancária de Transferências Voluntárias – OBTV, observando-se os seguintes preceitos: (art. 52, § 2º, PI 424/2016)

- I - movimentação mediante conta bancária específica para cada convênio;
- II - pagamentos realizados mediante crédito na conta bancária de titularidade dos fornecedores e

prestadores de serviços, facultada a dispensa deste procedimento nos seguintes casos, em que o crédito poderá ser realizado em conta bancária de titularidade do próprio convenente, devendo ser registrado na PLATAFORMA+BRASIL o beneficiário final da despesa, por CPF ou CNPJ:

- a) por ato do Presidente da Funasa;
 - b) na execução do objeto pelo convenente por regime direto;
 - c) no ressarcimento ao convenente por pagamentos realizados às próprias custas decorrentes de atrasos na liberação de recursos pela concedente e em valores além da contrapartida pactuada;
- III – transferência das informações relativas à movimentação da conta corrente específica, ao SIAFI e a PLATAFORMA+BRASIL, em meio magnético, a ser providenciada pelas instituições financeiras.

Parágrafo Segundo. Antes da realização de cada pagamento, o convenente incluirá na PLATAFORMA+BRASIL, no mínimo, as seguintes informações (art. 52, §3º, PI 424/2016)

- I - a destinação do recurso;
- II - o nome e CNPJ ou CPF do fornecedor, quando for o caso;
- III - o contrato a que se refere o pagamento realizado;
- IV - a meta etapa ou fase do Plano de Trabalho relativa ao pagamento;
- V - a comprovação do recebimento definitivo do Objeto do convênio, mediante inclusão no Sistema das notas fiscais ou documentos contábeis.

FOLHA Nº	294
Nº PROC.	170301/2023
Rubrica	

Parágrafo Terceiro. As faturas, recibos, notas fiscais, observando, nestas, o seu prazo de validade, e quaisquer outros documentos comprobatórios de despesas deverão ser emitidos em nome do convenente, inclusive quando realizado por unidade executora, devidamente identificados com o número deste Convênio.

Parágrafo Quarto. O convenente deverá manter os documentos relacionados ao instrumento pelo prazo de 10 (dez) anos, contados da data em que foi apresentada a prestação de contas ou do decurso do prazo para a sua apresentação. (art.4º, §3º, PI 424/2016)

CLÁUSULA DÉCIMA QUINTA – DA REVERSÃO DE VALORES CREDITADOS

O convenente autoriza a concedente a solicitar, junto à instituição financeira albergante da conta corrente específica, a transferência dos recursos financeiros por ele repassados, bem como os seus rendimentos, para a conta única da União, caso os recursos não sejam utilizados no objeto da transferência pelo prazo de 180 (cento e oitenta) dias e ainda, o resgate dos saldos remanescentes, nos casos em que não houver a devolução dos recursos no prazo previsto no art. 60 da portaria Interministerial nº 424/2016. (art. 27, XXIX, PI 424/2016)

Parágrafo Primeiro. Fica a instituição financeira desde já autorizada a devolver à concedente, a qualquer tempo, por ordem e determinação expressa desta, devidamente motivada, os valores que eventualmente forem repassados, desde que haja saldo suficiente na conta corrente beneficiária e receptora do crédito.

Parágrafo Segundo. Os valores referidos no parágrafo anterior deverão ser creditados na Conta Única do Tesouro Nacional, via Guia de Recolhimento da União – GRU, com o código identificador a ser informado pela concedente.

Parágrafo Terceiro. No caso de reversão dos valores por não execução financeira em prazo superior a 180 dias, observar-se-á o montante efetivamente transferido pela União e não utilizado na execução do objeto, acrescido dos rendimentos de sua aplicação financeira. (art. 41, §§7º e 10º, PI 424/2016)

Parágrafo Quarto. Para os instrumentos em que não tenha havido qualquer execução física, nem utilização dos recursos, o recolhimento à conta única do Tesouro deverá ocorrer sem a incidência dos juros

de mora, sem prejuízo da restituição das receitas obtidas nas aplicações financeiras realizadas. (art. 59, §2º, PI 424/2016)

Parágrafo Quinto. A devolução dos saldos financeiros de recursos de repasse remanescentes, inclusive os provenientes das receitas obtidas nas aplicações financeiras realizadas, não utilizados no objeto pactuado, deverá ocorrer da seguinte forma: (art. 60, §1º, PI 424/2016)

I - nos convênios, o conveniente deverá observar a proporcionalidade dos recursos transferidos e os da contrapartida previstos na celebração, independentemente da época em que foram aportados pelas partes.

FOLHA N°	295
N° PROC.	170301/2013
	
Rubrica	

CLÁUSULA DÉCIMA SEXTA – DA PRESTAÇÃO DE CONTAS

A prestação de contas inicia-se concomitantemente com a liberação da primeira parcela dos recursos financeiros que deverá ser registrada pela concedente na PLATAFORMA+BRASIL. (art. 59, I, PI 424/2016)

Parágrafo Primeiro. O conveniente deverá prestar contas dos recursos recebidos na PLATAFORMA+BRASIL, de acordo com o estabelecido nos arts. 59 a 67 da Portaria Interministerial MP/MF/CGU nº 424/2016.

Parágrafo Segundo. Quando a prestação de contas não for encaminhada no prazo estabelecido, a concedente estabelecerá o prazo máximo de 45 (quarenta e cinco) dias para sua apresentação. (art. 59, § 1º, PI 424/2017)

Parágrafo Terceiro. Se, ao término do prazo estabelecido, o conveniente não apresentar a prestação de contas nem devolver os recursos nos termos desta cláusula, a concedente registrará a inadimplência na PLATAFORMA+BRASIL por omissão do dever de prestar contas e comunicará o fato ao órgão de contabilidade analítica a que estiver vinculado, para fins de instauração de tomada de contas especial sob aquele argumento e adoção de outras medidas para reparação do dano ao erário, sob pena de responsabilização solidária. (art. 59, § 2º, PI 424/2017)

Parágrafo Quarto. O registro e a verificação da conformidade financeira, parte integrante do processo de prestação de contas, deverão ser realizados durante todo o período de execução do instrumento, conforme disposto no art. 56 da PI 424/2016.

Parágrafo Quinto. O prazo para apresentar a prestação de contas é de 60 (sessenta) dias após o encerramento da vigência do convênio, ou da conclusão da execução do objeto, o que ocorrer primeiro. (art. 27, XXIV e XXVII, c/c com art. 59, III e IV, PI 424/2017)

Parágrafo Sexto. A concedente deverá analisar a prestação de contas dos recursos aplicados na consecução do objeto deste convênio, no prazo de 1 ano e na forma fixada no art. 10, §8º, do Decreto nº 6.170/07 e no art. 64 da Portaria Interministerial MP/MF/CGU nº 424/2016.

Parágrafo Sétimo. A concedente notificará o (a) conveniente, quando não apresentada a prestação de contas dos recursos aplicados ou constatada a má aplicação dos recursos públicos transferidos, e instaurando, se for o caso, a competente Tomada de Contas Especial. (art. 6º II, “h”, PI 424/2016)

Parágrafo Oitavo. A análise da prestação de contas para avaliação do cumprimento do objeto, será feita no encerramento do instrumento, cabendo este procedimento à concedente com base nas informações contidas nos documentos relacionados nesta cláusula. (art. 62, § 2º PI 424/2016)

Parágrafo Nono. A conformidade financeira deverá ser realizada durante todo o período de vigência do instrumento, devendo constar do parecer final de análise da prestação de contas somente impropriedades ou irregularidades não sanadas até a finalização do documento conclusivo. (art. 62, §3º, PI 424/2016)

Parágrafo Décimo. O Relatório de Cumprimento do objeto deverá conter os subsídios necessários para a avaliação e manifestação do gestor quanto a efetiva conclusão do objeto pactuado. (art. 62, §4º, PI 424/2016)

Parágrafo Décimo primeiro. A análise da prestação de contas, além do ateste da conclusão da execução física do objeto, conterà os apontamentos relativos à execução financeira não sanados durante o período de vigência do instrumento. (art. 62, § 5º, PI 424/2016)

Parágrafo Décimo segundo. A autoridade competente da concedente terá o prazo de 1 (um) ano, contado da data do recebimento, podendo este prazo ser prorrogado por igual período desde que justificado, para analisar a prestação de contas do instrumento, com fundamento nos pareceres técnico e financeiro expedidos pelas áreas competentes, de acordo com o §8º do art. 10 do Decreto nº 6.170/2007, com a redação dada pelo Decreto nº 8.244, de 2014. (art. 64, e § 1º, PI 424/2016)

Parágrafo Décimo terceiro. Findo o prazo do parágrafo anterior considerada eventual prorrogação, a ausência de decisão sobre a aprovação da prestação de contas pela concedente poderá resultar no registro de restrição contábil do órgão ou entidade pública referente ao exercício em que ocorreu o fato. (art. 64, § 2º, PI 424/2016)

Parágrafo Décimo quarto. A prestação de contas será composta, além dos documentos e informações apresentadas pelo conveniente na PLATAFORMA+BRASIL, dos seguintes documentos: (art. 62, PI 424/2016)

- I - Relatório de Cumprimento do Objeto;
- II - Declaração de realização dos objetivos a que se propunha o Instrumento;
- III - Comprovante de recolhimento do saldo de recursos, quando houver;
- IV - Termo de compromisso por meio do qual o conveniente se obriga a manter os documentos relacionados ao convênio pelo prazo mínimo de 10 (dez) anos, contados da data em que foi apresentada a prestação de contas ou do decurso do prazo para a sua apresentação;
- V -Relação de bens adquiridos, produzidos ou construídos, quando for o caso;
- VI - A relação de treinados ou capacitados, quando for o caso;
- VII - A relação dos serviços prestados, quando for o caso;
- VIII - Cópias dos despachos de adjudicação e de homologação das licitações realizadas ou cópias dos despachos de autorização e ratificação das dispensas e/ou inexigibilidade de licitação, com o respectivo embasamento legal, quando se aplicar;
- IX - Notas e comprovantes fiscais, quanto aos seguintes aspectos: data do documento, compatibilidade entre o emissor e os pagamentos registrados na PLATAFORMA+BRASIL, valor, oposição de dados do conveniente, programa e número do convênio;
- X -Relatório de prestação de contas aprovado e registrado na PLATAFORMA+BRASIL pelo conveniente.

FOLHA Nº	296
Nº PROC.	0702016023
	Rubrica

Parágrafo Décimo quinto. Objetivando a complementação dos elementos necessários à análise da prestação de contas do convênio, poderá ser utilizado subsidiariamente pela concedente, relatórios, boletins de verificação ou outros documentos produzidos pelo Ministério Público ou pela Corte de Contas, durante as atividades regulares de suas funções. (art. 62, § 6º, PI 424/2016)

Parágrafo Décimo sexto. A manifestação conclusiva da análise da prestação de contas deverá ser registrada na PLATAFORMA+BRASIL, podendo resultar em: (art. 64, § 2º, PI 424/2016)

- I - aprovação, cabendo à concedente prestar declaração expressa de que os recursos transferidos tiveram boa e regular aplicação;
- II - aprovação com ressalvas, quando evidenciadas impropriedade ou outra falta de natureza formal de que não resulte danos ao Erário;
- III - rejeição, com a determinação de imediata instauração de Tomada de Contas Especial.

Parágrafo Décimo sétimo. A Prestação de Contas está sujeita também às seguintes disposições:

- I - cabe ao representante legal da entidade sem fins lucrativos, ao Prefeito e ao Governador sucessor prestar contas dos recursos provenientes de instrumentos firmados pelos seus antecessores; (§ 4º art. 59, PI 424/2016)
- II - na impossibilidade de atender ao disposto no parágrafo anterior, deverá ser apresentado ao concedente justificativas que demonstrem o impedimento de prestar contas e as medidas adotadas para o resguardo do patrimônio público; (§ 5º art. 59, PI 424/2016)
- III - quando a impossibilidade de prestar contas decorrer de ação ou omissão do antecessor, o novo administrador solicitará ao concedente a instauração de tomada de contas especial; (§ 6º art. 59, PI 424/2016)
- IV - os documentos que contenham as justificativas e medidas adotadas serão inseridos na PLATAFORMA+BRASIL; (§ 7º art. 59, PI 424/2016)
- V - a concedente, no caso de convênios celebrados com entes públicos, ao ser comunicada das medidas adotadas pelo convenente, suspenderá de imediato o registro da inadimplência, desde que o administrador seja outro que não o faltoso, e seja atendido o disposto nos incisos II, III e IV acima; (§ 8º art. 59, PI 424/2016)
- VI - o convenente deverá ser notificado previamente sobre as irregularidades apontadas, via notificação eletrônica por meio da PLATAFORMA+BRASIL, devendo ser incluída no aviso a respectiva Secretaria da Fazenda ou secretaria similar; (§ 9º art. 59, c/c art. 27, XXXV, PI 424/2016)
- VII - a notificação prévia será feita por meio de carta registrada com aviso de recebimento (AR) com declaração de conteúdo, com cópia para a respectiva Secretaria da Fazenda ou secretaria similar, devendo a notificação ser registrada na PLATAFORMA+BRASIL; (§ 10º art. 59, PI 424/2016)
- VIII - o registro da inadimplência na PLATAFORMA+BRASIL só será efetivado 45 (quarenta e cinco) dias após a notificação prévia; (§ 11º art. 59, PI 424/2016)
- IX - a inscrição de inadimplência do respectivo instrumento na PLATAFORMA+BRASIL será fator restritivo a novas transferências de recursos financeiros oriundos do Orçamento Fiscal e da Seguridade Social da União mediante convênios, contratos de repasse e termos de cooperação, nos termos da alínea "b" do inciso, V, do art. 9º da Portaria Interministerial MP/MF/CGU nº 424/2016; (. art. 70, §3º, I, PI 424/2016)
- X - o ato de aprovação da prestação de contas deverá ser registrado na PLATAFORMA+BRASIL, cabendo à concedente prestar declaração expressa de que os recursos transferidos tiveram boa e regular aplicação; (§ 4º art. 64, PI 424/2016)
- XI - caso a prestação de contas não seja aprovada, exauridas todas as providências cabíveis para regularização da pendência ou reparação do dano, a autoridade competente, sob pena de responsabilização solidária, registrará o fato na PLATAFORMA+BRASIL e adotará as providências necessárias à instauração da Tomada de Contas Especial, com posterior encaminhamento do processo à unidade setorial de contabilidade a que estiver jurisdicionalmente atribuída para os devidos registros de sua competência; (§ 5º art. 64, PI 424/2016)

Parágrafo Décimo oitavo. O convenente deverá manter os documentos relacionados ao instrumento pelo prazo de 10 (dez) anos, contados da data em que foi apresentada a prestação de contas ou do decurso do prazo para a sua apresentação. (art. 4º §3º, PI 424/2016)

Parágrafo Décimo nono. Sendo evidenciados pelos órgãos de controle ou Ministério Público vícios insanáveis que impliquem nulidade da licitação realizada, a concedente deverá adotar as medidas administrativas necessárias à recomposição do erário no montante atualizado da parcela já aplicada, o que pode incluir a reversão da aprovação da prestação de contas e a instauração de Tomada de Contas Especial, independentemente da comunicação do fato ao Tribunal de Contas da União e ao Ministério Público. (art. 68, § 2º, PI 424/2016)

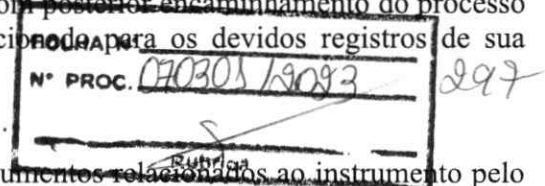

FOLHA N°	998
N° PROC.	170301/2023
Rubrica	

CLÁUSULA DÉCIMA SÉTIMA- DA RESTITUIÇÃO DE RECURSOS

O conveniente se compromete a restituir os valores que lhe forem transferidos pela concedente, atualizados monetariamente, desde a data do recebimento, acrescidos de juros legais, na forma aplicável aos débitos para com a Fazenda Nacional, quando: (art. 27 XI, PI 424/2016)

- I. não for executado o objeto deste Convênio;
- II. não for apresentada, no prazo estipulado, a respectiva prestação de contas;
- III. os recursos forem utilizados em finalidade diversa da estabelecida neste convênio.

Parágrafo Primeiro. A utilização dos recursos em desconformidade com o pactuado no instrumento ensejará obrigação do conveniente devolvê-los devidamente atualizados, conforme exigido para a quitação de débitos para com a Fazenda Nacional, com base na variação da Taxa Referencial do Sistema Especial de Liquidação e de Custódia - SELIC, acumulada mensalmente, até o último dia do mês anterior ao da devolução dos recursos, acrescido esse montante de 1% (um por cento) no mês de efetivação da devolução dos recursos à Conta Única do Tesouro. (§ 3º, art. 57, PI 424/2016)

Parágrafo Segundo. Para os convênios em que não tenha havido qualquer execução física, nem utilização dos recursos, o recolhimento à Conta Única do Tesouro Nacional deverá ocorrer sem a incidência dos juros de mora. (art.59, § 2º PI 424/2016)

Parágrafo Terceiro. Os saldos financeiros de recursos de repasse remanescentes, inclusive os provenientes das receitas obtidas nas aplicações financeiras realizadas, não utilizadas no objeto pactuado, serão devolvidos à Conta Única do Tesouro, no prazo improrrogável de 30 (trinta) dias da conclusão, denúncia, rescisão ou extinção do instrumento, por meio da Guia de Recolhimento da União – GRU a crédito do Tesouro Nacional, sob pena da imediata instauração de tomada de contas especial do responsável, providenciada pela autoridade competente do órgão ou entidade concedente. (art.60, c/c art. 27, XXVII, PI 424/2016)

Parágrafo Quarto. A devolução prevista no parágrafo anterior será realizada observando-se a proporcionalidade dos recursos transferidos e os da contrapartida previstos na celebração independentemente da época em que foram aportados pelas partes.

Parágrafo Quinto. Nos casos de descumprimento do prazo previsto no prazo de 30(trinta) dias, a concedente deverá solicitar a instituição financeira albergante da conta corrente específica da transferência, a devolução imediata, para a conta única do Tesouro Nacional, dos saldos remanescentes da conta corrente específica do instrumento.

Parágrafo Sexto. Nos casos em que a devolução de recursos se der em função da não execução do objeto pactuado ou devido à extinção ou rescisão do instrumento, é obrigatória a divulgação em sítio eletrônico institucional, pelo concedente e conveniente, das informações referentes aos valores devolvidos e dos motivos que deram causa à referida devolução.

Parágrafo Sétimo. Na transferência à conta única da União, em relação aos recursos que não foram utilizados no objeto pelo prazo de 180 (cento e oitenta) dias, observar-se-á o montante efetivamente transferido pela União e não utilizado na execução do objeto, acrescido dos rendimentos de sua aplicação financeira. (art. 41, § 10, PI 424/2016)

Parágrafo Oitavo. A inobservância das disposições desta Cláusula implica na instauração de tomada de contas especial.

FOLHA N°	299
N° PROC.	070301/2023
	
	Rubrica

CLÁUSULA DÉCIMA OITAVA - DAS ALTERAÇÕES

Este termo de convênio poderá ser alterado mediante proposta, devidamente formalizada e justificada, a ser apresentada à concedente em, no mínimo, 60 (sessenta) dias antes do término de sua vigência, vedada a alteração do objeto aprovado. (art. 36, PI 424/2016)

Parágrafo Primeiro. A análise da solicitação de alteração deverá ser realizada pela área técnica da Funasa, observados os regramentos legais e a tempestividade, de forma que não haja prejuízo à execução do objeto pactuado. (art. 36, § 1º, PI 424/2016)

Parágrafo Segundo. Os ajustes realizados durante a execução do objeto integrarão o plano de trabalho, desde que submetidos e aprovados previamente pela autoridade competente. (art. 20, § 3º PI 424/2016)

Parágrafo Terceiro. Ficam vedadas as reformulações dos projetos básicos das obras e serviços de engenharia aprovados pela concedente. (art. 6, § 3º, PI 424/2016)

CLÁUSULA DÉCIMA NONA – DA CONTINUIDADE

Na hipótese de paralisação ou de fato relevante que venha a ocorrer, fica facultado à concedente assumir ou transferir a responsabilidade pela execução do objeto deste convênio, de modo a evitar a descontinuidade das ações pactuadas, nos termos do art. 27, da Portaria Interministerial MP/MF/CGU nº 424/2016, sem prejuízo da apuração de responsabilidades por eventuais danos.

CLÁUSULA VIGÉSIMA – DOS BENS REMANESCENTES

A titularidade dos bens remanescentes é do conveniente, salvo expressa disposição em contrário no instrumento celebrado. (art. 25, PI 424/2016)

Parágrafo Primeiro Ao conveniente compete contabilizar e guardar os bens remanescentes e manifestar o compromisso de utilização dos bens para assegurar a continuidade de programa governamental, devendo estar claras as regras e diretrizes de utilização a serem definidas pela concedente. (art. 27, XIV, PI 424/2016).

Parágrafo Segundo. Consideram-se bens remanescentes os equipamentos e materiais permanentes adquiridos com recursos dos instrumentos necessários à consecução do objeto, mas que não se incorporam a este.

CLÁUSULA VIGÉSIMA PRIMEIRA – CLÁUSULA SUSPENSIVA

A eficácia do presente Convênio fica condicionada à aprovação pelo CONCEDENTE dos seguintes documentos a serem apresentados tempestivamente pelo CONVENENTE:

- I - Projeto Básico, nos termos do art. 1º, § 1º, XXVII, da Portaria Interministerial nº 424, de 2016; e/ou
- II - Outra(s) condição(ões) porventura indicada(s) no parecer técnico de aprovação do Plano de Trabalho).

Parágrafo Primeiro. Quando aplicada a suspensiva, o CONVENENTE deverá apresentar o(s) documento(s) referido(s) no mesmo prazo fixado para entrega do projeto básico, se houver, exceto em relação ao documento de propriedade que, quando exigido, poderá ser apresentado até o final da execução do instrumento, na forma do §1º do art.23 da Portaria Interministerial nº 424, de 2016

FOLHA N°	300
N° PROC.	070301/2023

[Assinatura]
Rubrica

Parágrafo Segundo. O(s) documento(s) referido(s) no cláusula será(ão) apresentado(s) pelo CONCEDENTE e, se aceito (s), ensejará(ão) a adequação do Plano de Trabalho, se necessário.

Parágrafo Terceiro. Constatados vícios sanáveis no(s) documento(s) apresentado(s), o CONCEDENTE comunicará o CONVENIENTE, que deverá providenciar o seu saneamento até o prazo previsto no anexo I da Portaria Funasa nº 4.123, de 16 de agosto de 2021.

Parágrafo Quarto. Caso o(s) documento(s) indicado(s) no caput desta cláusula não seja(m) entregue(s) ou receba(m) parecer contrário à sua aceitação, proceder-se-á à extinção do convênio, nos termos do art. 21, §7º, art. 24, §3º e art. 27, XVIII, da Portaria Interministerial nº 424, de 2016.

CLÁUSULA VIGÉSIMA SEGUNDA - DA DENÚNCIA, DA RESCISÃO E DA EXTINÇÃO

O presente convênio poderá ser denunciado a qualquer tempo, ficando os partícipes responsáveis somente pelas obrigações e auferindo as vantagens do tempo em que participaram voluntariamente da avença. (art. 27, XVII, c/com art. 68 PI 424/2016)

Parágrafo Primeiro. Quando da conclusão, denúncia, rescisão ou extinção do instrumento, a concedente deverá, no prazo máximo de sessenta dias, contado da data do evento, providenciar o cancelamento dos saldos de empenho. (art. 68, § 3º, PI 424/2016)

Parágrafo Segundo. Constituem motivos para a rescisão do Convênio: (art. 69, PI 424/2016)

- a) o inadimplemento de qualquer das cláusulas pactuadas;
- b) constatação, a qualquer tempo, de falsidade ou incorreção de informação em qualquer documento apresentado;
- c) a verificação de qualquer circunstância que enseje a instauração de tomada de contas especial.
- d) a ocorrência da inexecução financeira.

Parágrafo Terceiro. A rescisão do instrumento, quando resulte danos ao erário, enseja a instauração de tomada de contas especial, exceto se houver a devolução dos recursos devidamente corrigidos, sem prejuízo, no último caso, da continuidade da apuração, por medidas administrativas próprias, quando identificadas outras irregularidades decorrentes do ato praticado. (art. 69, parágrafo único, PI 424/2016)

Parágrafo Quarto. O convênio será extinto no caso de não apresentação, nos prazos estipulados, do projeto básico/termo de referência, da licença ambiental e da comprovação de propriedade do imóvel, quando exigidos

Parágrafo Quinto. Na hipótese de inexistência de execução financeira, após 180 (cento e oitenta) dias da liberação da primeira parcela; da não utilização dos recursos no objeto da transferência, por prazo superior a 180 (cento e oitenta) dias ou no caso de não retomada da execução, quando a conta tiver sido bloqueada em razão de paralisação da execução, o instrumento deverá ser rescindido, exceto na ocorrência de fatos que ensejem a suspensão ou prorrogação dos prazos mencionados nos termos dos parágrafos 19 e 20 do artigo 41 da Portaria Interministerial nº 424/2016. (art. 41, §§ 7º, 8º, 17 e 18, PI 424/2016)

Parágrafo Sexto. A execução financeira mencionada no parágrafo anterior, será comprovada mediante a emissão de Ordem Bancária de Transferência Voluntária na PLATAFORMA+BRASIL. (art. 41, §9º, PI 424/2016).

CLÁUSULA VIGÉSIMA TERCEIRA – DA VIGÊNCIA E DA PRORROGAÇÃO

A vigência deste convênio será até **11/05/2025**, iniciando na data de sua assinatura. (art. 27, V PI 424/2016).

Parágrafo Primeiro. A concedente prorrogará “de ofício” a vigência do presente convênio antes de seu término, prescindida de prévia análise pela sua área jurídica, quando:

- I - no caso de atraso de liberação de parcelas pelo concedente;
- II - em havendo a paralisação ou o atraso da execução por determinação judicial, recomendação ou determinação de órgãos de controle ou em razão de caso fortuito, força maior ou interferências imprevistas; ou
- III - desde que devidamente justificado pelo conveniente e aceito pelo concedente, nos casos em que o objeto do instrumento seja voltado para:
 - a) aquisição de equipamentos que exijam adequação ou outro aspecto que venha retardar a entrega do bem; ou
 - b) execução de obras que não puderam ser iniciadas ou que foram paralisadas por eventos climáticos que retardaram a execução.

Parágrafo Segundo. A prorrogação deverá ser compatível com o período em que houve o atraso e deverá ser viável para conclusão do objeto pactuado. (art. 27, VI, c/com arts. 36, §2º e 37, PI 424/2016)

Parágrafo Terceiro. A prorrogação do prazo poderá ser efetuada por Termo Aditivo Simplificado padronizado assinado apenas pela concedente, previamente analisado pelo órgão jurídico, considerando-se a solicitação do conveniente, mediante ofício, no prazo de até 60 (sessenta) dias antes do fim da vigência do ajuste, bastante para respaldar e assegurar a sua manifesta concordância, para todos os efeitos legais, desde que justificada a impossibilidade de utilização do Termo Aditivo convencional pela área competente da Funasa.

Parágrafo Quarto. A alteração pretendida por intermédio de Termo Aditivo Simplificado, somente poderá ser realizada caso haja manifestação expressamente favorável da área técnica da concedente quanto à justificativa apresentada, à viabilidade da continuidade da execução do objeto e à suficiência do prazo requerido.

CLÁUSULA VIGÉSIMA QUARTA – DO FORO

É competente para dirimir as questões e omissões deste convênio, que não possam ser resolvidas administrativamente, o foro da Justiça Federal – Seção Judiciária do Distrito Federal, com renúncia expressa a outros, por mais privilegiados que sejam. (art. 27, XIX PI 424/2016)

E, por estarem de acordo, lavrou-se o presente instrumento, em 2 (duas) vias de igual teor e forma, para todos os fins de direito, as quais foram lidas e assinadas pelas partícipes.

Brasília, de de 2022

Pela CONCEDENTE

MIGUEL DA SILVA MARQUES
Presidente da Fundação Nacional de Saúde – FUNASA

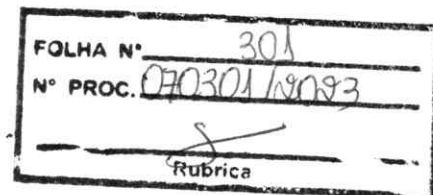



MINISTERIO DA SAUDE
FUNDAÇÃO NACIONAL DE SAUDE

TRANSFEREGOV

FOLHA N°	309
N° PROC.	070301/2023
Rubrica	

Nº / ANO DA PROPOSTA:

011683/2022

OBJETO:

Implantação de Melhorias Sanitárias Domiciliares em áreas urbanas do Município de São João dos Patos – MA.

CARACTERIZAÇÃO DOS INTERESSES RECÍPROCOS:

São João dos Patos é um município brasileiro do estado do Maranhão, com uma área de 1.500,661 km². Sua população estimada é de 26.063 habitantes segundo dados estimados do IBGE/2021. Possui um dos menores IDH do estado, possui condições sanitárias precárias, com cobertura insuficiente de abastecimento de água e sem esgotamento sanitário. Não possui sistema de drenagem e a coleta de resíduos é realizada pelo caminhão da prefeitura duas vezes por semana.

RELAÇÃO ENTRE A PROPOSTA E OS OBJETIVOS E DIRETRIZES DO PROGRAMA:

O foco é dotar os domicílios e estabelecimentos coletivos de condições sanitárias adequadas visando à prevenção e controle de doenças e agravos a escolha por um ou por outro depende de vários fatores, sendo que o principal pode ser considerado a viabilidade técnico-econômica de sistemas convencionais dentro da nossa realidade o sistema de esgotamento sanitário poderá ser feito por meio de soluções uni domiciliares.

PÚBLICO ALVO:

moradores dos bairros de Açudinho 2 e São Francisco na sede do município no total de 120 famílias.

PROBLEMA A SER RESOLVIDO:

As Melhorias Sanitárias Domiciliares são intervenções promovidas nos domicílios, com o objetivo de atender às necessidades básicas de saneamento das famílias, por meio de instalações hidrossanitárias mínimas, relacionadas ao uso da água, à higiene e ao destino adequado dos esgotos domiciliares.

RESULTADOS ESPERADOS:

Implantando soluções individuais e coletivas de pequeno porte, com tecnologias apropriadas; Contribuindo para a redução dos índices de morbimortalidade provocados pela falta ou inadequação das condições de saneamento domiciliar e Dotando os domicílios de melhorias sanitárias, necessárias à proteção das famílias e à promoção de hábitos higiênicos.

1 - DADOS DO CONCEDENTE

CONCEDENTE: 36211	NOME DO ÓRGÃO/ÓRGÃO SUBORDINADO OU UG: FUNDAÇÃO NACIONAL DE SAUDE
CPF DO RESPONSÁVEL: ***.194.746-**	NOME DO RESPONSÁVEL: MIGUEL MARQUES
ENDEREÇO DO RESPONSÁVEL: INFORMAÇÃO DE ENDEREÇO NÃO DISPONÍVEL PARA PERFIL DE ACESSO LIVRE	CEP DO RESPONSÁVEL: *****

2 - DADOS DO PROPONENTE

PROponente: 06.089.668/0001-33					
RAZÃO SOCIAL DO PROPONENTE: MUNICIPIO DE SAO JOAO DOS PATOS					
ENDEREÇO JURÍDICO DO PROPONENTE: AVENIDA GETULIO VARGAS, 135					
CIDADE: SAO JOAO DOS PATOS	UF: MA	CÓDIGO MUNICÍPIO: 0919	CEP: 65665000	E.A.: Administração Pública Municipal	DDD/TELEFONE: 89994070425
BANCO: 001 - BANCO DO BRASIL SA		AGÊNCIA: 0603-3	CONTA CORRENTE: 340863		
CPF DO RESPONSÁVEL: ***.553.923-**	NOME DO RESPONSÁVEL: ALEXANDRE GOMES				
ENDEREÇO DO RESPONSÁVEL: INFORMAÇÃO DE ENDEREÇO NÃO DISPONÍVEL PARA PERFIL DE ACESSO LIVRE				CEP DO RESPONSÁVEL: *****-***	

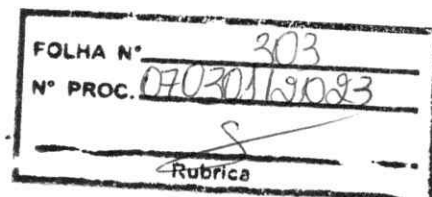

4 - DADOS DO EXECUTOR/VALORES

VALOR GLOBAL:	R\$ 2.000.000,00	
VALOR DA CONTRAPARTIDA:	R\$ 0,00	
VALOR DOS REPASSES:	Ano	Valor
	2022	R\$ 2.000.000,00
VALOR DA CONTRAPARTIDA FINANCEIRA:	R\$ 0,00	
VALOR DA CONTRAPARTIDA EM BENS E SERVIÇOS:	R\$ 0,00	
VALOR DE RENDIMENTOS DE APLICAÇÃO:	R\$ 0,00	
INÍCIO DE VIGÊNCIA:	08/12/2022	
FIM DE VIGÊNCIA:	11/05/2025	
VIGÊNCIA DO CONVÊNIO:	2025	

FOLHA N°	304
N° PROC.	070301/2023
 Rubrica	

5 - PLANO DE TRABALHO

FOLHA N°

305

N° PROC.

070301/2023

Meta nº: 1

Especificação: IMPLANTAÇÃO DE MELHORIAS SANITÁRIAS DOMICILIARES NO BAIRRO AÇUDINHO 2 NO MUNICÍPIO DE SÃO JOÃO DOS PATOS - MA.			
Unidade de Medida: UN	Quantidade: 70.0	Valor: R\$ 1.165.616,90	
Início Previsto: 08/12/2022	Término Previsto: 11/05/2025	Valor Global: R\$ 2.000.000,00	
UF: MA	Município: 0919 - SAO JOAO DOS PATOS	CEP: 65000-000	
Endereço: MUNICÍPIO DE SÃO JOÃO DOS PATOS			
Etapa/Fase nº: 1			
Especificação: Implantação de Melhorias Sanitárias Domiciliares no bairro de Município de São João dos Patos – MA.			
Quantidade: 70.0 UN	Valor: R\$ 1.165.616,90	Início Previsto: 08/12/2022	Término Previsto: 11/05/2025

Meta nº: 2

Especificação: IMPLANTAÇÃO DE MELHORIAS SANITÁRIAS DOMICILIARES NO BAIRRO SÃO FRANCISCO NO MUNICÍPIO DE SÃO JOÃO DOS PATOS - MA.			
Unidade de Medida: UN	Quantidade: 50.0	Valor: R\$ 832.583,50	
Início Previsto: 08/12/2022	Término Previsto: 11/05/2025	Valor Global: R\$ 2.000.000,00	
UF: MA	Município: 0919 - SAO JOAO DOS PATOS	CEP: 65665-000	
Endereço: BAIRRO DE SÃO FRANCISCO			
Etapa/Fase nº: 1			
Especificação: IMPLANTAÇÃO DE MELHORIAS SANITÁRIAS DOMICILIARES NO BAIRRO SÃO FRANCISCO NO MUNICÍPIO DE SÃO JOÃO DOS PATOS - MA.			
Quantidade: 50.0 UN	Valor: R\$ 832.583,50	Início Previsto: 08/12/2022	Término Previsto: 11/05/2025

Meta nº: 3

Especificação: PLACA DA OBRA			
Unidade de Medida: UN	Quantidade: 2.0	Valor: R\$ 1.799,60	
Início Previsto: 08/12/2022	Término Previsto: 11/05/2025	Valor Global: R\$ 2.000.000,00	
UF: MA	Município: 0919 - SAO JOAO DOS PATOS	CEP: 65665-000	
Endereço: SÃO JOÃO DOS PATOS			
Etapa/Fase nº: 1			
Especificação: PLACA DA OBRA			
Quantidade: 2.0 UN	Valor: R\$ 1.799,60	Início Previsto: 08/12/2022	Término Previsto: 11/05/2025

6 - CRONOGRAMA DE DESEMBOLSO
FUNDAÇÃO NACIONAL DE SAÚDE

MÊS DESEMBOLSO: Março		ANO: 2023	
META N°: 1		VALOR DA META: R\$ 398.200,40	
DESCRIÇÃO: IMPLANTAÇÃO DE MELHORIAS SANITÁRIAS DOMICILIARES NO BAIRRO AÇUDINHO 2 NO MUNICÍPIO DE SÃO JOÃO DOS PATOS - MA.			
META N°: 3		VALOR DA META: R\$ 1.799,60	
DESCRIÇÃO: PLACA DA OBRA			
VALOR DO REPASSE:		R\$ 400.000,00	PARCELA N°: 1

MÊS DESEMBOLSO: Julho		ANO: 2023
META N°: 1	VALOR DA META: R\$ 767.416,50	
DESCRIÇÃO: IMPLANTAÇÃO DE MELHORIAS SANITÁRIAS DOMICILIARES NO BAIRRO AÇUDINHO 2 NO MUNICIPIO DE SÃO JOÃO DOS PATOS - MA.		
META N°: 2	VALOR DA META: R\$ 432.583,50	
DESCRIÇÃO: IMPLANTAÇÃO DE MELHORIAS SANITÁRIAS DOMICILIARES NO BAIRRO SÃO FRANCISCO NO MUNICIPIO DE SÃO JOÃO DOS PATOS - MA.		
VALOR DO REPASSE:	R\$ 1.200.000,00	PARCELA N°: 2
MÊS DESEMBOLSO: Outubro		ANO: 2023
META N°: 2	VALOR DA META: R\$ 400.000,00	
DESCRIÇÃO: IMPLANTAÇÃO DE MELHORIAS SANITÁRIAS DOMICILIARES NO BAIRRO SÃO FRANCISCO NO MUNICIPIO DE SÃO JOÃO DOS PATOS - MA.		
VALOR DO REPASSE:	R\$ 400.000,00	PARCELA N°: 3

**7 - CRONOGRAMA DE DESEMBOLSO
MUNICIPIO DE SAO JOAO DOS PATOS**

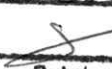
FOLHA N°	306
N° PROC.	070301/2023
 Rubrica	

8 - PLANO DE APLICAÇÃO DETALHADO

DESCRIÇÃO DO BEM/SERVIÇO: PLACA DA OBRA				
NATUREZA DA AQUISIÇÃO: Recursos do Convênio			NATUREZA DA DESPESA: 449051	
ENDEREÇO DE LOCALIZAÇÃO: MUNICIPIO DE SÃO JOÃO DOS PATOS				
CEP: 65000-000	UF: MA	MUNICÍPIO: 0919 - SAO JOAO DOS PATOS		
UNIDADE: UN	QUANTIDADE: 2,00	V. UNITÁRIO:	R\$ 899,80	V.TOTAL: R\$ 1.799,60
OBSERVAÇÃO:				
DESCRIÇÃO DO BEM/SERVIÇO: IMPLANTAÇÃO DE MELHORIAS SANITÁRIAS DOMICILIARES NO BAIRRO SÃO FRANCISCO NO MUNICIPIO DE SÃO JOÃO DOS PATOS - MA.				
NATUREZA DA AQUISIÇÃO: Recursos do Convênio			NATUREZA DA DESPESA: 449051	
ENDEREÇO DE LOCALIZAÇÃO: MUNICIPIO DE SÃO JOÃO DOS PATOS				
CEP: 65000-000	UF: MA	MUNICÍPIO: 0919 - SAO JOAO DOS PATOS		
UNIDADE: UN	QUANTIDADE: 50,00	V. UNITÁRIO:	R\$ 16.651,67	V.TOTAL: R\$ 832.583,50
OBSERVAÇÃO:				
DESCRIÇÃO DO BEM/SERVIÇO: IMPLANTAÇÃO DE MELHORIAS SANITÁRIAS DOMICILIARES NO BAIRRO AÇUDINHO 2 NO MUNICIPIO DE SÃO JOÃO DOS PATOS - MA.				
NATUREZA DA AQUISIÇÃO: Recursos do Convênio			NATUREZA DA DESPESA: 449051	
ENDEREÇO DE LOCALIZAÇÃO: MUNICIPIO DE SÃO JOÃO DOS PATOS				
CEP: 65000-000	UF: MA	MUNICÍPIO: 0919 - SAO JOAO DOS PATOS		
UNIDADE: UN	QUANTIDADE: 70,00	V. UNITÁRIO:	R\$ 16.651,67	V.TOTAL: R\$ 1.165.616,90
OBSERVAÇÃO:				

9 - PLANO DE APLICAÇÃO CONSOLIDADO

NATUREZA DA DESPESA				
Código	Total	Recursos	Contrapartida Bens e Serviços	Rendimento de Aplicação
449051	R\$ 2.000.000,00	R\$ 2.000.000,00	R\$ 0,00	R\$ 0,00
TOTAL GERAL:	R\$ 2.000.000,00			

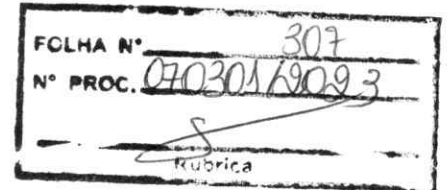

10 - DECLARAÇÃO

Na qualidade de representante legal do proponente, declaro, para fins de prova junto ao _____ para efeitos e sob as penas da Lei, que inexistem qualquer débito em mora ou situação de inadimplência com o Tesouro Nacional ou qualquer órgão ou entidade da Administração Pública Federal, que impeça a transferência de recursos oriundos das dotações consignadas nos orçamentos da União, na forma deste plano de trabalho

Pede Deferimento,

FOLHA N°	308
N° PROC.	070301/9093
_____ Rubrica	

Local e Data

Proponente

11 - APROVAÇÃO PELO CONCEDENTE DO PLANO DE TRABALHO

Aprovado

Local e Data

Concedente
(Representante legal do Órgão ou Entidade)

12 - ANEXOS

Comprovantes de Capacidade Técnica e Gerencial

Nome do Arquivo:

DECLARAÇÃO DE CAPACIDADE TÉCNICA E GERENCIAL.pdf

Documentos Digitalizados do Convênio

Nome do Arquivo:

Termo de Convênio São João dos Pato CV 936236-2022.pdf

Pelo CONVENENTE

ALEXANDRE MAGNO PEREIRA GOMES
Prefeito Municipal de São João dos Patos/ MA



Documento assinado eletronicamente por **Alexandre magno Pereira Gomes, Usuário Externo**, em 06/12/2022, às 10:39, conforme horário oficial de Brasília, com fundamento no § 3º do art. 4º, do Decreto nº 10.543, de 13 de novembro de 2020.



Documento assinado eletronicamente por **Miguel da Silva Marques, Presidente**, em 08/12/2022, às 16:46, conforme horário oficial de Brasília, com fundamento no § 3º do art. 4º, do Decreto nº 10.543, de 13 de novembro de 2020.



A autenticidade deste documento pode ser conferida no site <https://sei.funasa.gov.br/consulta>, informando o código verificador **4218625** e o código CRC **3A399658**.



ESTADO DO MARANHÃO
PREFEITURA DE SÃO JOÃO DOS PATOS - MA
CNPJ Nº 06.089.668/0001-33

FOLHA N°	310
N° PROC.	070301/2023
_____ Rubrica	



Processo Administrativo nº 070301/2023
TOMADA DE PREÇOS N.º 007/2023
TIPO: MENOR PREÇO GLOBAL
DATA: 11/04/2023
HORÁRIO: 10:00 HORAS

ANEXO II CARTA PROPOSTA

À
COMISSÃO PERMANENTE DE LICITAÇÃO
PREFEITURA MUNICIPAL DE SÃO JOÃO DOS PATOS - MA
REF.: TOMADA DE PREÇOS N° 007/2023

Prezados Senhores,

A empresa com sede na cidade de estado do inscrita no CNPJ..... neste ato representada por abaixo assinado, propõe a PREFEITURA MUNICIPAL DE SÃO JOÃO DOS PATOS - MA sua proposta de preços para a Contratação de empresa para a prestação de serviços de implantação de melhorias sanitárias domiciliares no Município, conforme descritos abaixo:

- A) **Preço Global:** R\$ (.....)
- B) **A validade da proposta é de:** 60 (sessenta) dias
- C) **Prazo total de execução:** Conforme o cronograma, podendo ser prorrogado caso a administração julgue viável.
- D) **Pagamento:** deverá ser feito no prazo de até 30 (trinta) dias corridos, a partir da data de protocolo das respectivas medições.
- E) **Dados bancários:**
- F) **Proposta de preços com valores e orçamentos:** anexo a esta.

Cidade (UF), ____ de ____ de _____

(nome e assinatura do representante legal pela proponente)



ESTADO DO MARANHÃO
PREFEITURA DE SÃO JOÃO DOS PATOS - MA
CNPJ Nº 06.089.668/0001-33

FOLHA N°	311
N° PROC.	070301/2023
_____ Rubrica	



Processo Administrativo nº 070301/2023
TOMADA DE PREÇOS N.º 007/2023
TIPO: MENOR PREÇO GLOBAL
DATA: 11/04/2023
HORÁRIO: 10:00 HORAS

ANEXO III MODELO DE CARTA CREDENCIAL PARA REPRESENTANTE

Cidade (UF), ___ de _____ de _____.

À
COMISSÃO PERMANENTE DE LICITAÇÃO - CPL
PREFEITURA MUNICIPAL DE SÃO JOÃO DOS PATOS - MA

REF.: TOMADA DE PREÇOS N.º 007/2023 - CPL

A empresa _____, CNPJ nº _____, com sede na _____, neste ato representado pelo(s) Sr.(a) _____ (diretores ou sócios, com qualificação completa nome, RG, CPF, nacionalidade, estado civil, profissão e endereço), pelo presente instrumento de mandato, nomeia e constitui, seu(s) Procurador(es) o Senhor(es) _____ (nome, RG, CPF, nacionalidade, estado civil, profissão e endereço), a quem confere(m) amplos poderes para, junto a Prefeitura Municipal de SÃO JOÃO DOS PATOS/MA, praticar os atos necessários à representação da outorgante na licitação na modalidade de TOMADA DE PREÇOS N.º 007/2023, usando dos recursos legais e acompanhando-os, conferindo-lhes, ainda, poderes para renunciar ao direito de interposição de recursos em qualquer fase da licitação, bem como assinar documentos, assinar ata, assinar contrato, assinar declarações pertinentes ao certame, recorrer da decisão, e praticar todos os demais atos inerentes ao certame e poderes especiais para ofertar proposta no caso de beneficiário da Lei Complementar nº 123/2006, alterada pela Lei Complementar nº 147/2014, declarar a intenção de interpor recurso, renunciar ao direito de interposição de recursos, transigir, desistir, firmar compromissos ou acordos, dando tudo por bom firme e valioso.

(local e data por extenso)

Atenciosamente,

(nome e assinatura do representante legal pela proponente)
(COM FIRMA RECONHECIDA EM CARTÓRIO)



ESTADO DO MARANHÃO
PREFEITURA DE SÃO JOÃO DOS PATOS - MA
CNPJ Nº 06.089.668/0001-33

FOLHA N°	312
N° PROC.	070301/2023
Rubrica	



Processo Administrativo nº 070301/2023
TOMADA DE PREÇOS N.º 007/2023
TIPO: MENOR PREÇO GLOBAL
DATA: 11/04/2023
HORÁRIO: 10:00 HORAS

ANEXO IV
MODELO DE DECLARAÇÃO DE INEXISTÊNCIA DE FATO
SUPERVENIENTE IMPEDITIVO DA HABILITAÇÃO

À PREFEITURA MUNICIPAL DE SÃO JOÃO DOS PATOS - MA
COMISSÃO PERMANENTE DE LICITAÇÃO

Prezados Senhores,

A firma estabelecida à
..... inscrita no CNPJ declara,
sob as penas da Lei, nos termos do parágrafo 2º do art. 32 da Lei n.º 8.666/93 que até
a presente data nenhum fato ocorreu que inabilite esta empresa, a participar da
TOMADA DE PREÇOS N° 007/2023, garantindo-se pela autenticidade dos
documentos apresentados.

Cidade (UF), ___ de ___ de _____

Nome da empresa e do seu Representante Legal, com
a devida assinatura (sócio, proprietário ou procurador).



ESTADO DO MARANHÃO
PREFEITURA DE SÃO JOÃO DOS PATOS - MA
CNPJ Nº 06.089.668/0001-33

FOLHA Nº	313
Nº PROC.	070301/2023
Rubrica	



Processo Administrativo nº 070301/2023
TOMADA DE PREÇOS N.º 007/2023
TIPO: MENOR PREÇO GLOBAL
DATA: 11/04/2023
HORÁRIO: 10:00 HORAS

ANEXO V

MODELO DE DECLARAÇÃO DE NÃO EMPREGAR MENOR

CUMPRIMENTO DO DISPOSTO NO INCISO XXXIII DO ART. 7º DA CONSTITUIÇÃO FEDERAL

(Nome da Empresa), Inscrição no CNPJ Nº, por intermédio de seu representante legal o(a) Sr(a), portador(a) da Carteira de Identidade nº e do CPF Nº, DECLARA, para fins do disposto no inciso V do art. 27 da Lei nº 8.666, de 21 de junho de 1993, acrescido pela Lei nº 9.854, de 27 de outubro de 1999, que não emprega menor de dezoito anos em trabalho noturno, perigoso ou insalubre e não emprega menor de dezesseis anos.

Ressalva: emprega menor, a partir de quatorze anos, na condição de aprendiz ().

Local e data

.....
(identificação e assinatura do representante legal)



ESTADO DO MARANHÃO
PREFEITURA DE SÃO JOÃO DOS PATOS - MA
CNPJ Nº 06.089.668/0001-33

FOLHA Nº	314
Nº PROC.	070301/2023
Rubrica	



Processo Administrativo nº 070301/2023
TOMADA DE PREÇOS N.º 007/2023
TIPO: MENOR PREÇO GLOBAL
DATA: 11/04/2023
HORÁRIO: 10:00 HORAS

ANEXO VI

MINUTA DO CONTRATO

**CONTRATO QUE ENTRE SI FAZEM A
PREFEITURA MUNICIPAL DE SÃO JOÃO
DOS PATOS - MA E A EMPRESA
..... PARA
A PRESTAÇÃO DE SERVIÇOS DE
IMPLANTAÇÃO DE MELHORIAS
SANITÁRIAS DOMICILIARES NO
MUNICÍPIO.**

A PREFEITURA MUNICIPAL DE SÃO JOÃO DOS PATOS - MA, com sede à Av. Getúlio Vargas, 135, Centro - CEP: 65.665-000, São João dos Patos/MA, adiante denominada CONTRATANTE, inscrita no Cadastro Nacional de Pessoa Jurídica – CNPJ sob o n.º, neste ato representado pelo Prefeito Municipal o Sr., CPF, E C.I. nº SSP/MA e a empresa..... Estabelecida na, adiante denominada Contratada, inscrita no CNPJ sob o n.º, neste ato representado pelo Sr., com fundamento na Lei n.º 8.666, de 21/06/93, no no Edital de **TOMADA DE PREÇOS nº 007/2023**, firmam o presente **Contrato Administração de Empreitada**, que passará a vigorar a partir de sua assinatura e será regido pelas cláusulas abaixo.

CLÁUSULA PRIMEIRA – DO OBJETO

1.1 - O objeto do presente contrato consiste na prestação de serviços de implantação de melhorias sanitárias domiciliares no Município, de conformidade com as especificações e discriminações contidas nos projetos (ANEXO I).

CLÁUSULA SEGUNDA – DO VALOR

2.1 - O valor do contrato é de R\$ (..... por extenso.....).

2.2 - O pagamento será efetuado em parcelas, de acordo com as liberações do órgão financiador da obra e medições realizadas, no prazo de até 30 (trinta) dias consecutivos, contados da apresentação da nota fiscal/fatura respectiva, após medição e comprovação dos serviços efetivamente realizados, conforme boletim assinado pelo servidor designado para acompanhar e fiscalizar a execução do objeto desta licitação, desde que não haja fator impeditivo provocado pela CONTRATADA.



ESTADO DO MARANHÃO
PREFEITURA DE SÃO JOÃO DOS PATOS - MA
CNPJ Nº 06.089.668/0001-33

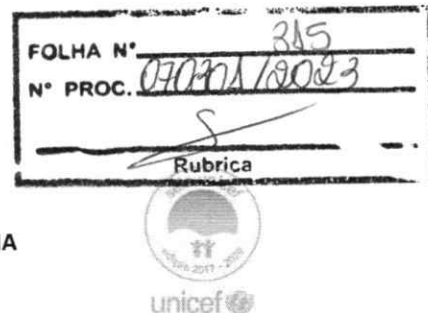

PARÁGRAFO PRIMEIRO - O pagamento da primeira medição só será efetuado com a apresentação da cópia da Anotação de Responsabilidade Técnica (ART) junto ao Conselho Regional de Engenharia, e Agronomia do Maranhão (CREA/MA) ou Conselho de Arquitetura e Urbanismo do Maranhão (CAU/MA), instalação da placa da obra e do Alvará de Construção, expedido pela Prefeitura Municipal de SÃO JOÃO DOS PATOS - MA.

PARÁGRAFO SEGUNDO - O pagamento da última medição ou parcela, não inferior a 10% (dez por cento) do valor total do objeto desta licitação, somente será efetuado mediante o recebimento definitivo do objeto e expedição do HABITE-SE pela Prefeitura Municipal de SÃO JOÃO DOS PATOS - MA.

PARÁGRAFO TERCEIRO – Nenhum pagamento será efetuado a CONTRATADA sem a devida comprovação da regularidade exigida na fase de habilitação da licitação.

PARÁGRAFO QUARTO - Caso o pagamento seja efetuado após 30 (trinta) dias consecutivos, contados da apresentação da nota fiscal e fatura, tendo a CONTRATANTE aceita a medição respectiva, fica esta obrigada a pagar multa de 0,02% (dois centésimos por cento) ao dia sobre o valor vencido.

PARÁGRAFO QUINTO - Os pagamentos serão efetuados mediante crédito no Banco _____, Agência nº _____ e conta nº _____.

CLÁUSULA TERCEIRA –DOS RECURSOS FINANCEIROS

3.1 - As despesas decorrentes deste Contrato correrão à conta de recursos de Convênio com o MINISTÉRIO DA SAÚDE, através da FUNDAÇÃO NACIONAL DE SAÚDE, da seguinte dotação orçamentária:

MINISTÉRIO DA SAÚDE FUNDAÇÃO NACIONAL DE SAÚDE

CONVÊNIO FUNASA - PLATAFORMA + BRASIL Nº 936236/2022
Unidade Orçamentaria 36211, Unidade Gestora/Gestão 255000/36211.

Fonte	Programa de Trabalho	ND	Plano Interno	Nota de Empenho	Data de Emissão	Valor Empenhado
6153	10512222221CI0001	444042	URBMSDMA	2022NE000599	25/10/2022	R\$ 2.000.000,00



ESTADO DO MARANHÃO
PREFEITURA DE SÃO JOÃO DOS PATOS - MA
CNPJ Nº 06.089.668/0001-33

FOLHA Nº	316
Nº PROC.	070301/2023
Rúbrica	



CLÁUSULA QUARTA – DO PRAZO CONTRATUAL E PRORROGAÇÃO

4.1 - O prazo máximo previsto para execução e conclusão das obras e serviços, objeto deste Contrato, serão de 150 (cento e cinquenta) dias a ser contado a partir da emissão da Ordem de Serviço expedida pela Prefeitura.

4.2 - O prazo contratual poderá ser prorrogado, nas seguintes situações:

4.2.1 - A juízo da PREFEITURA MUNICIPAL DE SÃO JOÃO DOS PATOS - MA, através de justificativa fundamentada apresentada pela Contratada;

4.2.2 - Na ocorrência de quaisquer dos motivos, devidamente autuados em processo, citados no parágrafo primeiro, incisos I a VI, do artigo 57 da Lei 8666/93.

4.3 – A eventual reprovação das obras e serviços em qualquer fase de execução, não implicará em alterações de prazos, nem eximirá a contratada da penalização das multas contratuais.

4.4 – A vigência deste Contrato poderá ser prorrogada, no interesse da CONTRATANTE, mediante Termo Aditivo.

4.5 - Ocorrendo impedimento, paralisação ou sustação do Contrato, o cronograma de execução será prorrogado automaticamente por igual período.

CLÁUSULA QUINTA – DAS CONDIÇÕES DE EXECUÇÃO DAS OBRAS E SERVIÇOS

5.1 - A Contratada assumirá total responsabilidade pela boa execução e eficiência dos serviços, pelo fornecimento de equipamentos, materiais, mão-de-obra, assim como pelo cumprimento dos elementos técnicos recebidos, bem como por quaisquer danos decorrentes da realização destes serviços, causados à Prefeitura Municipal de SÃO JOÃO DOS PATOS - MA ou a terceiros, ficando ainda, responsável, na vigência do Contrato, pela guarda e vigilância da área do terreno onde se situa o objeto contratual.

5.2 - A Contratada se obriga a reparar, corrigir, remover, reconstruir ou substituir, às suas expensas, no total ou em parte, o objeto do Contrato onde se verificarem vícios, defeitos ou incorreções resultantes da execução dos materiais empregados. Também providenciará a remoção de resíduos, entulhos, etc., decorrentes da movimentação das obras, bem como a recuperação e reconformação de áreas danificadas pelo uso do solo ou jazidas de qualquer natureza. Serão ainda removidas construções e instalações provisórias de qualquer natureza que tenham sido efetuadas pela Contratada.



ESTADO DO MARANHÃO
PREFEITURA DE SÃO JOÃO DOS PATOS - MA
CNPJ Nº 06.089.668/0001-33

FOLHA N°	317
N° PROC.	070301/2023
_____ Rubrica	



5.3 - A Contratada não poderá subempreitar parte ou o total dos serviços a ela adjudicados, sem a anuência da Prefeitura Municipal De SÃO JOÃO DOS PATOS - MA.

5.4 - As obras e serviços deverão ser executados de acordo com as normas técnicas e especificações dos projetos, obedecendo às condições do Edital, como também deverão atender às normas, especificações e métodos da Associação Brasileira de Normas Técnicas - ABNT.

5.41 – Correrá à conta da Contratada a manutenção de placa de obra instalada.

5.5– Por intermédio de processo devidamente instruído serão admitidos **decréscimos** ou **acréscimos** de obras/serviços até o limite de **25% (vinte e cinco por cento)** do valor inicial do contrato, no caso de construção e/ou ampliação; e até o limite de **50% (cinquenta por cento)**, para acréscimos, também do valor inicial contratado, no caso particular de reforma e/ou adaptação de edificação.

b) Decréscimos de Serviços:

b.1) Se a **Contratada** já houver adquirido os materiais para aplicação nas obras/serviços, antes da **Ordem de Supressão**, serão pagos exclusivamente os valores dos materiais pelos preços de aquisição regularmente comprovados, devendo os mesmos serem recolhidos ao almoxarifado da PREFEITURA MUNICIPAL DE SÃO JOÃO DOS PATOS - MA.

b.2) Se a **Contratada** não se manifestar após a **Ordem de Supressão**, será deduzido dos pagamentos o valor dos serviços, conforme previsto na Planilha Orçamentária.

c) Acréscimos de Serviços:

Referem-se a serviços executados a maior, porém constante da Planilha Orçamentária, apresentada pela **Contratada**. Neste caso os preços serão aqueles previstos na mesma.

5.6 – A Contratada durante toda a execução do Contrato, deverá:

6.6.1 - Manter um (um) engenheiro como Responsável Técnico da Obra, com poderes de representá-la perante à FISCALIZAÇÃO DA PREFEITURA MUNICIPAL DE SÃO JOÃO DOS PATOS - MA.

5.6.1- Permitir e facilitar, a qualquer tempo, os trabalhos da Fiscalização, facultando o livre acesso ao local dos trabalhos, bem como aos depósitos, instalações e documentos pertinentes com o objeto contratado.



ESTADO DO MARANHÃO
PREFEITURA DE SÃO JOÃO DOS PATOS - MA
CNPJ Nº 06.089.668/0001-33



FOLHA N°	318
N° PROC.	070301/2023
_____ Rubrica	

CLÁUSULA SEXTA – DAS MEDIÇÕES DOS SERVIÇOS E DAS CONDIÇÕES DE PAGAMENTOS

6.1– Serão realizadas medições mensais pela Fiscalização da PREFEITURA MUNICIPAL DE SÃO JOÃO DOS PATOS - MA com o acompanhamento da Contratada, até o dia 10 (dez) de cada mês, as quais compreenderão, integralmente, os serviços realizados no mês imediatamente anterior.

6.2 - Os pagamentos serão feitos diretamente à contratada pela Contratante, mediante a apresentação de notas fiscais/faturas atestadas pela administração, referentes às obras executadas de acordo com o cronograma físico-financeiro aprovado.

CLÁUSULA SÉTIMA — DO REAJUSTAMENTO

7.1 – Os preços propostos pela Contratada não serão reajustados.

CLÁUSULA OITAVA – DA FISCALIZAÇÃO

8.1 – A execução das obras e serviços será acompanhada e fiscalizada diretamente pela Prefeitura Municipal de SÃO JOÃO DOS PATOS - MA.

8.2 – Caberá à Fiscalização verificar se no desenvolvimento dos trabalhos estão sendo cumpridos os termos de Contrato, os projetos, especificações e demais requisitos, bem como providenciar as medições dos serviços, autorizar substituição de materiais e alterações de projetos, assim como participar de todos os atos que se fizerem necessários para a fiel execução do objeto contratual.

CLÁUSULA NONA– DO RECEBIMENTO DO OBJETO CONTRATUAL

9.1 – O recebimento da obra/serviços dar-se-á da seguinte forma:

a) **Provisoriamente** através da Fiscalização designada para o acompanhamento dos serviços, mediante Termo circunstanciado, denominado **Termo de Recebimento Provisório de Obra/Serviço**, assinado pelas partes, em até 15 (quinze) dias da comunicação escrita da Contratada indicando que as obras e serviços estão concluídos. A critério da Prefeitura Municipal de SÃO JOÃO DOS PATOS - MA, o **Termo** poderá ser lavrado e assinado pelas partes, independente da comunicação da Contratada, desde que a Fiscalização verifique, de fato, a conclusão dos serviços e emita a última medição do objeto contratual.

b) **Definitivamente** através de Comissão designada pela Prefeitura Municipal de SÃO JOÃO DOS PATOS - MA, mediante Termo circunstanciado, denominado **Termo de Recebimento Definitivo de Obra/Serviço**, assinado pelas partes em prazo de até 15



ESTADO DO MARANHÃO
PREFEITURA DE SÃO JOÃO DOS PATOS - MA
CNPJ Nº 06.089.668/0001-33

FOLHA Nº	319
Nº PROC.	070301/2023
Rubrica	



(quinze) dias, contados da emissão do Termo Provisório, condicionado, entretanto, à adequação do objeto aos termos contratuais.

9.2 – Recebido o objeto contratual, a responsabilidade da Contratada pela qualidade, correção e segurança nos trabalhos, subsiste na forma da Lei.

PARÁGRAFO PRIMEIRO - O recebimento provisório ou definitivo não exclui a responsabilidade civil pela solidez e segurança da obra, nem ético-profissional pela perfeita execução do contrato.

PARÁGRAFO SEGUNDO - A Secretaria Municipal de Educação rejeitará no todo ou em parte, as obras e serviços executados em desacordo com os projetos e especificações técnicas do objeto deste Contrato.

CLÁUSULA DÉCIMA –DA RESCISÃO DO CONTRATO

10.1 – Constituem motivos para a rescisão deste Contrato:

- a) O não cumprimento de cláusulas contratuais, especificações, projetos ou prazos;
- b) O cumprimento irregular de cláusulas contratuais, especificações, projetos ou prazos;
- c) A lentidão do seu cumprimento, levando a contratante a comprovar a impossibilidade da conclusão dos serviços, no prazo estipulado;
- d) O atraso injustificado no início dos serviços;
- e) A paralisação dos serviços, sem justa causa e prévia comunicação à contratante;
- f) A subcontratação total ou parcial do seu objeto, a associação da contratada com outrem, a cessão ou transferência, total ou parcial, bem como a fusão, cisão ou incorporação;
- g) O desatendimento das determinações regulares emanadas por servidor ou comissão designada para acompanhar e fiscalizar a sua execução, assim como as da autoridade competente;
- h) O cometimento reiterado de faltas na sua execução, anotadas na forma do § 1º do art. 67 da lei federal nº 8.666/1993;
- i) A decretação de falência ou a instauração de insolvência civil;



ESTADO DO MARANHÃO
PREFEITURA DE SÃO JOÃO DOS PATOS - MA
CNPJ Nº 06.089.668/0001-33

FOLHA N°	390
N° PROC.	070301/2003
_____ Rubrica	



- j) A dissolução da contratada;
- k) A alteração social ou a modificação da finalidade ou da estrutura da contratada, que prejudiquem a execução deste contrato;
- l) Descumprimento do disposto no inciso v do art. 27 da lei federal nº 8.666/1993, sem prejuízo das sanções penais cabíveis;
- m) A ocorrência de caso fortuito ou de força maior, regularmente comprovada, impeditiva da execução do Contrato;
- n) Razões de interesse público, de alta relevância e amplo conhecimento, justificadas e determinadas pela máxima autoridade da esfera administrativa a que está subordinado a CONTRATANTE e exaradas no processo administrativo a que se refere o Contrato;
- o) A supressão, por parte da CONTRATANTE, acarretando modificação do valor inicial do Contrato além do limite permitido no § 1º do art. 65 da Lei Federal nº 8.666/1993, salvo as supressões resultantes de acordo celebrado entre os contratantes, nos termos do inciso II, § 2º do art. 65 da referida Lei;
- p) A suspensão de sua execução, por ordem escrita da CONTRATANTE, por prazo superior a 180 (cento e oitenta) dias, salvo em caso de calamidade pública, grave perturbação da ordem interna ou guerra, ou ainda por repetidas suspensões que totalizem o mesmo prazo, independentemente do pagamento obrigatório de indenizações pelas sucessivas e contratualmente imprevista desmobilizações e mobilizações e outras previstas, assegurado a CONTRATADA, nesses casos, o direito de optar pela suspensão do cumprimento das obrigações assumidas até que seja normalizada a situação;
- q) O atraso superior a 90 (noventa) dias dos pagamentos devidos pela CONTRATANTE decorrentes de serviços já executados, salvo em caso de calamidade pública, grave perturbação da ordem interna ou guerra, assegurado a CONTRATADA o direito de optar pela suspensão do cumprimento de suas obrigações até que seja normalizada a situação.

PARÁGRAFO PRIMEIRO - Os casos de rescisão contratual serão formalmente motivados nos autos do processo, assegurado o contraditório e a ampla defesa.

PARÁGRAFO SEGUNDO - A rescisão deste Contrato poderá ser:



ESTADO DO MARANHÃO
PREFEITURA DE SÃO JOÃO DOS PATOS - MA
CNPJ Nº 06.089.668/0001-33

FOLHA Nº	391
Nº PROC.	01301/2013
Rubrica	



- a) determinada por ato unilateral e escrito da Administração nos casos enumerados nas alíneas “a” a “n” desta cláusula;
- b) amigável, por acordo entre as partes, reduzida a termo no processo da licitação, desde que haja conveniência para a CONTRATANTE;
- c) judicialmente, nos termos da legislação.

PARÁGRAFO TERCEIRO – Quando a rescisão ocorrer com base nas letras “m” a “q” desta cláusula, sem que haja culpa da CONTRATADA, será esta ressarcida dos prejuízos regularmente comprovados que houver sofrido, tendo ainda direito aos pagamentos devidos pela execução do Contrato até a data da rescisão.

PARÁGRAFO QUARTO - A rescisão por descumprimento das cláusulas contratuais acarretará a retenção dos créditos decorrentes do Contrato, até o limite dos prejuízos causados à CONTRATANTE, além das sanções previstas neste instrumento.

CLÁUSULA DÉCIMA PRIMEIRA – DO INADIMPLEMENTO E DAS SANÇÕES ADMINISTRATIVAS

11.1 - São motivos de inadimplemento e sanções administrativas na execução deste contrato:

PARÁGRAFO PRIMEIRO - O atraso injustificado no cumprimento do objeto sujeitará a CONTRATADA à multa de mora correspondente a 0,2% (dois décimos por cento) ao dia, sobre o valor global previsto no Contrato, enquanto perdurar o inadimplemento.

PARÁGRAFO SEGUNDO - Além da multa aludida no Parágrafo Primeiro, a CONTRATANTE poderá, garantida a prévia defesa, aplicar à CONTRATADA, na hipótese de inexecução total ou parcial do Contrato, as seguintes sanções:

- a) advertência;
- b) multa de 10% (dez por cento) sobre o valor do objeto do contrato, nos casos que ensejarem a sua rescisão determinada por ato unilateral e escrito da CONTRATANTE;
- c) suspensão temporária de participação em licitação e impedimento de contratar com a Administração, por prazo não superior a 02 (dois) anos;
- d) declaração de inidoneidade para licitar ou contratar com a administração pública, enquanto perdurarem os motivos determinantes da punição.



ESTADO DO MARANHÃO
PREFEITURA DE SÃO JOÃO DOS PATOS - MA
CNPJ Nº 06.089.668/0001-33

FOLHA N°	399
N° PROC.	070301/2023
Rubrica	



PARÁGRAFO TERCEIRO - As sanções previstas nas alíneas "a", "c", e "d" poderão ser aplicadas juntamente com a prevista na alínea "b" da Parágrafo Segundo.

PARÁGRAFO QUARTO - As sanções previstas nas alíneas "c" e "d" do Parágrafo Segundo poderão, também, ser aplicadas às empresas que, em razão de contratos regidos pela Lei Federal nº 8.666/1993:

- a) tenham sofrido condenação definitiva por praticarem, por meios dolosos, fraude fiscal no recolhimento de quaisquer tributos;
- b) tenham praticado atos ilícitos, visando a frustrar os objetivos da licitação;
- c) demonstrem não possuir idoneidade para contratar com a Administração em virtude de atos ilícitos praticados.

CLÁUSULA DÉCIMA SEGUNDA – DO REGIME DE EXECUÇÃO

12.1 – As obras e serviços serão executados no regime de **Empreitada por Preço Global**.

CLÁUSULA DÉCIMA TERCEIRA – DAS OBRIGAÇÕES DA CONTRATADA

13.1 - Além das disciplinadas no Edital e de outras decorrentes do cumprimento de normas regulamentares, são obrigações da CONTRATADA, sem que a elas se limite a sua responsabilidade:

- a) Iniciar a execução dos serviços em até 05 (cinco) dias consecutivos, contados a partir da data de recebimento da Ordem de Execução de Serviço, expedida pela Secretaria Municipal de Educação.
- b) Substituir ou afastar qualquer empregado por recomendação da CONTRATANTE, que comprovadamente causar embaraço a boa execução do objeto contratado;
- c) Comparecer, sempre que solicitada, à sede da CONTRATANTE, em horário por esta estabelecido, a fim de receber instruções e acertar providências;
- d) Obedecer as normas e especificações constantes do Edital e seus Anexos e respeitar rigorosamente as recomendações da Associação Brasileira de Normas Técnicas – ABNT;
- e) Manter no local da obra o livro "Diário de Ocorrências", com todas as folhas devidamente numeradas e rubricadas pelo seu representante legal e pela fiscalização, que deverá ficar à disposição da fiscalização para anotação de todas as ocorrências;



ESTADO DO MARANHÃO
PREFEITURA DE SÃO JOÃO DOS PATOS - MA
CNPJ Nº 06.089.668/0001-33

FOLHA N°	293
N° PROC.	070301/2023
Rubrica	



- f) Reparar, corrigir, remover, reconstruir ou substituir, dentro do prazo estipulado pela fiscalização, os eventuais vícios, defeitos ou incorreções constatadas pela fiscalização nos serviços ou nos materiais e equipamentos empregados;
- g) Indicar formalmente à fiscalização, no prazo de 05 (cinco) dias consecutivos a contar da assinatura do Contrato, o preposto que, uma vez aceito pela CONTRATANTE, a representará na execução do Contrato.
 - g.1) O preposto não poderá ser substituído sem prévia anuência da CONTRATANTE;
 - h) Permitir o livre exercício da fiscalização a técnicos designados pela CONTRATANTE;
 - i) Fazer prova perante a CONTRATANTE, do cumprimento de todas as suas obrigações trabalhistas, previdenciárias, assistenciais, securitárias e sindicais, decorrentes do presente Contrato, quando exigido;
 - j) Comparecer em juízo, na hipótese de qualquer reclamação trabalhista intentada contra a CONTRATANTE por empregado da CONTRATADA, reconhecendo sua verdadeira condição de empregadora e substituir a CONTRATANTE no processo até o final do julgamento, arcando com todas as despesas decorrentes de eventual condenação;
 - k) Fornecer, às suas expensas, os uniformes e materiais de proteção e segurança (equipamentos de proteção individual e coletivo), indispensáveis para a execução dos serviços que assim o exigirem, em quantidades compatíveis com o número de pessoas empregadas;
 - l) Comunicar à CONTRATANTE, imediatamente, qualquer ocorrência ou anormalidade que venha a interferir na execução dos serviços objetivados no presente instrumento;
 - m) Assumir a responsabilidade administrativa, civil e penal sobre danos eventualmente causados aos seus funcionários e a terceiros por culpa ou dolo.
 - n) Receber, conferir, guardar e zelar pelos bens que lhe forem confiados pela CONTRATANTE, os quais ficarão sob sua responsabilidade até o recebimento do objeto do Contrato;



ESTADO DO MARANHÃO
PREFEITURA DE SÃO JOÃO DOS PATOS - MA
CNPJ Nº 06.089.668/0001-33

FOLHA Nº 394
Nº PROC. 070301/2023
Rubrica



- o) Assumir toda responsabilidade administrativa, civil e penal sobre danos eventualmente causados aos seus funcionários e por estes a terceiros, por culpa ou dolo;
- p) Responsabilizar-se os custos referentes à aquisição e transporte de materiais e ferramentas necessários a execução dos serviços objeto deste Contrato;
- q) Responsabilizar-se pelas despesas com transporte, alimentação e todos os outros encargos incidentes sobre a mão-de-obra utilizada para os serviços;
- r) Remover do local dos serviços, as suas expensas, diariamente todos os expurgos provenientes dos serviços que realizar, independentemente da sua composição;
- s) Responder por todos os encargos trabalhistas e previdenciários, bem como a obrigatoriedade na substituição de funcionários de férias ou afastado do serviço por qualquer motivo superior a 02 (dois) dias úteis;
- t) Responsabilizar-se exclusivamente pelos salários, gratificações, encargos previdenciários e trabalhistas dos servidores alocados no Contrato;
- u) Selecionar, recutar e contratar preferencialmente mão-de-obra local para o cumprimento do objeto deste Contrato, em seu nome e sob inteira responsabilidade, observados os princípios da eficiência e legalidade, bem como os requisitos de qualificação, obrigando-se a observar, rigorosamente, todas as prescrições relativas às leis trabalhistas, previdenciárias, assistenciais, securitárias e sindicais, sendo considerada, nesse particular, como única empregadora, tudo em respeito ao que preconiza o art. 71 da Lei Federal nº 8.666/1993 e fazer prova perante a CONTRATANTE, do cumprimento de todas estas obrigações, decorrentes do presente Contrato, quando exigido;
- v) Registrar no Conselho Regional de Engenharia e Agronomia do Maranhão – CRE/MA ou no Conselho de Arquitetura e Urbanismo – CAU/MA, a Anotação de Responsabilidade Técnica – ART relativa ao objeto deste Contrato, sem ônus adicional para a CONTRATANTE.
- w) Planejar previamente os serviços e as atividades programadas para que o trabalho se realize no menor prazo possível;
- x) Remover todo material excedente de escavação, cuidando-se ainda que não seja conduzido para as bocas de lobo, causando seu entupimento (áreas urbanas).



ESTADO DO MARANHÃO
PREFEITURA DE SÃO JOÃO DOS PATOS - MA
CNPJ Nº 06.089.668/0001-33

FOLHA Nº	395
Nº PROC.	070301/2023
_____ Rubrica	



- y) Evitar nas áreas de bota-fora, ou de empréstimos necessários à realização dos dispositivos, lançamentos de materiais de escavação que possam afetar o sistema de drenagem superficial.
- z) A contratada não poderá transferir a terceiros, no todo ou em parte, o objeto do presente Contrato, sem prévia autorização da CONTRATANTE;
- aa) Manter durante a execução do contrato, todas às condições de habilitação exigidas na licitação.

13.2 Prefeitura Municipal de SÃO JOÃO DOS PATOS - MA se obriga a fornecer todo o projeto executivo, em tempo hábil, necessário à execução da obra/serviços, bem com todas as informações e instruções julgadas necessárias, quando solicitadas por escrito, em prazo não superior a 05 (cinco) dias úteis

CLÁUSULA DÉCIMA QUARTA – DAS OBRIGAÇÕES DA CONTRATANTE

14.1 Sem que a elas se limite sua responsabilidade, são as seguintes às obrigações da CONTRATANTE:

- a) Atestar os documentos fiscais pertinentes, quando comprovada a execução dos serviços, podendo recusar aqueles que não estejam de acordo com os termos deste Contrato;
- b) Acompanhar e fiscalizar a execução do objeto presente Contrato, através de gestor de contrato designado formalmente, sendo preferencialmente um servidor (um) agente ocupante de cargo efetivo do quadro permanente da Administração;
- c) Atestar os documentos fiscais pertinentes, quando comprovada a execução dos serviços, podendo recusar aqueles que não estejam de acordo com os termos deste Contrato;
- d) Notificar a CONTRATADA para a reparação, correção, remoção ou substituição, às suas expensas, no todo ou em parte, de situações em que se verifiquem vícios, defeitos ou incorreções, resultantes da execução dos serviços;
- e) Efetuar os pagamentos à CONTRATADA, de acordo com a forma e prazo estabelecidos neste instrumento, observando as normas administrativas e financeiras em vigor;



ESTADO DO MARANHÃO
PREFEITURA DE SÃO JOÃO DOS PATOS - MA
CNPJ Nº 06.089.668/0001-33

FOLHA Nº	326
Nº PROC.	070301/2023
Rubrica	



- f) Comunicar à CONTRATADA toda e qualquer ocorrência relacionada com a execução da obra;
- g) Prestar as informações e os esclarecimentos que venham a ser solicitados pelos empregados da CONTRATADA;
- h) Proceder às advertências, multas e demais cominações legais pelo descumprimento das obrigações assumidas pela CONTRATADA.

CLÁUSULA DÉCIMA QUINTA – DAS DISPOSIÇÕES GERAIS

15.1 – Integram ainda o Contrato, guardada a necessária conformidade, complementando o presente para todos os fins de direito, independentemente de transcrição, obrigando as partes em todos os seus termos:

- a) os documentos de Licitação, bem como a proposta Contratada;
- b) a Lei n.º 8.666 de 21/06/93;

CLÁUSULA DÉCIMA SEXTA– FORO

16.1 – Elegem as partes o Foro da cidade de SÃO JOÃO DOS PATOS - MA, com renúncia expressa a qualquer outro, para solução de quaisquer questões oriundas do presente contrato.

E por estarem justos e contratados, assinam o presente em 03 (três) vias de igual teor, os representantes da PREFEITURA MUNICIPAL DE SÃO JOÃO DOS PATOS - MA e da Contratada.

SÃO JOÃO DOS PATOS - MA, em de de .

CONTRATANTE

CONTRATADA

TESTEMUNHAS:

CPF

CPF



ESTADO DO MARANHÃO
PREFEITURA DE SÃO JOÃO DOS PATOS - MA
CNPJ Nº 06.089.668/0001-33

FOLHA Nº	297
Nº PROC.	070301/2023
Rubrica	



Processo Administrativo nº 070301/2023
TOMADA DE PREÇOS N.º 007/2023
TIPO: MENOR PREÇO GLOBAL
DATA: 11/04/2023
HORÁRIO: 10:00 HORAS

ANEXO VII

MODELO DE CAPA PARA ACOMPANHAR OS DOCUMENTOS DE HABILITAÇÃO E PROPOSTA

DOCUMENTOS DE HABILITAÇÃO

Em atendimento ao disposto no Edital da TOMADA DE PREÇOS nº 007/2023, apresentamos os documentos da habilitação da empresa abaixo identificada:

EMPRESA:
CNPJ

Documentos

- RELATIVA À HABILITAÇÃO JURÍDICA
- RELATIVA À REGULARIDADE FISCAL
- QUALIFICAÇÃO ECONÔMICO/FINANCEIRA:
- QUALIFICAÇÃO TÉCNICA
- DECLARAÇÕES



ESTADO DO MARANHÃO
PREFEITURA DE SÃO JOÃO DOS PATOS - MA
CNPJ Nº 06.089.668/0001-33

FOLHA Nº 298
Nº PROC. 070301/2023

Rubrica



Processo Administrativo nº 070301/2023
TOMADA DE PREÇOS N.º 007/2023
TIPO: MENOR PREÇO GLOBAL
DATA: 11/04/2023
HORÁRIO: 10:00 HORAS

ANEXO VII

MODELO DE CAPA PARA ACOMPANHAR OS DOCUMENTOS DE HABILITAÇÃO E PROPOSTA

PROPOSTA DE PREÇOS

Em atendimento ao disposto no Edital da TOMADA DE PREÇOS nº 007/2023, apresentamos a proposta de preços da empresa abaixo identificada:

EMPRESA:
CNPJ

PROPOSTA

- CARTA DE APRESENTAÇÃO DA PROPOSTA
- PLANILHA COMPOSTA COM O QUANTITATIVO, VALORES UNITÁRIOS, VALORES TOTAIS E CONDIÇÕES.



ESTADO DO MARANHÃO
PREFEITURA DE SÃO JOÃO DOS PATOS - MA
CNPJ Nº 06.089.668/0001-33

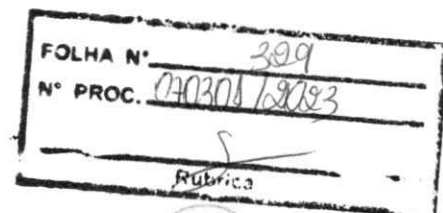

Processo Administrativo nº 070301/2023
TOMADA DE PREÇOS N.º 007/2023
TIPO: MENOR PREÇO GLOBAL
DATA: 11/04/2023
HORÁRIO: 10:00 HORAS

ANEXO VIII

TERMO DE OPÇÃO E DECLARAÇÃO PARA MICROEMPRESA E EMPRESA DE PEQUENO PORTE

.....(nome / razão social)....., inscrita no CNPJ n.º, por intermédio de seu representante legal o(a) Sr.(a)....., portador da Carteira de Identidade n.ºe do CPF n.º, na Sessão Publica da **TOMADA DE PREÇOS Nº 007/2023** .

OPTA pelo tratamento diferenciado e favorecido estabelecido pela Lei Complementar 123, de 15 de dezembro de 2006, nos termos do art. 3.º, estando apta a usufruir do tratamento ali previsto e DECLARA ser: () Microempresa () Empresa de Pequeno Porte e não possuir nenhum dos impedimentos previstos no § 4º do artigo 3º da referida lei.

DECLARO ainda ter ciência que "A falsidade de declaração prestada objetivando os benefícios da Lei Complementar nº 123/06, caracterizará o crime de que trata o Art. 299 do Código Penal, sem prejuízo do enquadramento em outras figuras penais e das sanções administrativas previstas na Lei 8.666/93".

Local e data: _____

Nome Completo do Proprietário ou Representante Legal e Qualificação na Empresa

CARIMBO CNPJ:



ESTADO DO MARANHÃO
PREFEITURA DE SÃO JOÃO DOS PATOS - MA
CNPJ Nº 06.089.668/0001-33

FOLHA N°	330
N° PROC.	070301/2023
Rubrica	



Processo Administrativo nº 070301/2023
TOMADA DE PREÇOS N.º 007/2023
TIPO: MENOR PREÇO GLOBAL
DATA: 11/04/2023
HORÁRIO: 10:00 HORAS

ANEXO IX

DECLARAÇÃO DE LOCALIZAÇÃO E FUNCIONAMENTO (COM FOTOS)

À PREFEITURA MUNICIPAL DE SÃO JOÃO DOS PATOS - MA
TOMADA DE PREÇOS N° 007/2023

Declaro, sob as penalidades da lei, que a empresa _____
CNPJ n° _____, está localizada e em pleno funcionamento no endereço
abaixo,
sendo o local adequado e compatível para o cumprimento do objeto, conforme fotos
em anexo do prédio e suas instalações.

Declaro ainda que a empresa dispõe de escritório dotado de instalações,
recursos humanos e mobiliários pertinentes as suas atividades.

LOCALIZAÇÃO DA EMPRESA:

ENDEREÇO: _____
CIDADE/ESTADO: _____
CEP: _____
TELEFONE: _____

PONTOS DE REFERÊNCIA

DA DIREITA: _____
DA ESQUERDA: _____
FRENTE: _____

Nome da empresa e do seu Representante Legal, com
a devida assinatura (sócio, proprietário ou procurador).

* esta declaração deverá vir acompanhada de pelo menos 03(três) fotos compreendo:
faixada, escritório e demais instalações.



ESTADO DO MARANHÃO
PREFEITURA DE SÃO JOÃO DOS PATOS - MA
CNPJ Nº 06.089.668/0001-33

FOLHA N°	339
N° PROC.	070301/2023
Rubrica	



Processo Administrativo nº 070301/2023
TOMADA DE PREÇOS N.º 007/2023
TIPO: MENOR PREÇO GLOBAL
DATA: 11/04/2023
HORÁRIO: 10:00 HORAS

ANEX X

DECLARAÇÃO DE CONHECIMENTO DO LOCAL A SER REALIZADA A OBRA

A
APREFEITURA MUNICIPAL DE SÃO JOÃO DOS PATOS/MA
Ref.: TOMADA DE PREÇOS Nº 007/2023

A empresa, inscrita no CNPJ nº, por intermédio de seu representante legal, o(a) Sr(a), portador(a) da Carteira de Identidade nº, e do CPF nº e o Senhor responsável técnico da referida empresa, DECLARAMOS conhecer o local a ser executada a obra bem como todos os aspectos que possam influir direta ou indiretamente na execução dos serviços.

Declaramos, ainda, sob as penalidades da lei, de que temos pleno conhecimento das condições e peculiaridades inerentes à natureza dos trabalhos, assumindo total responsabilidade por esse fato e informamos que não utilizaremos para qualquer questionamento futuro que ensejam avenças técnicas ou financeiras, isentando a PREFEITURA MUNICIPAL DE SÃO JOÃO DOS PATOS/MA, de qualquer reclamação e/ou reivindicação de nossa parte.

..... (data)

.....
(Representante Legal)

.....
(Engenheiro responsável)

Observações:

- Emitir em papel que identifique a licitante.
- A licitante deverá apresentar uma via dentro do envelope nº 01 - DOCUMENTAÇÃO.



ESTADO DO MARANHÃO
PREFEITURA DE SÃO JOÃO DOS PATOS - MA
CNPJ Nº 06.089.668/0001-33

FOLHA Nº	333
Nº PROC.	070301/2023
_____ Rubrica	



Processo Administrativo nº 070301/2023
TOMADA DE PREÇOS N.º 007/2023
TIPO: MENOR PREÇO GLOBAL
DATA: 11/04/2023
HORÁRIO: 10:00 HORAS

ANEXO XI
DECLARAÇÃO DE RESPONSÁVEL TÉCNICO
[PAPEL TIMBRADO DA LICITANTE]

A
PREFEITURA MUNICIPAL DE SÃO JOÃO DOS PATOS - MA
Ref.: TOMADA DE PREÇOS Nº 007/2023

[identificação completa do representante da licitante], representante devidamente constituído da empresa [identificação completa da licitante] declara, em atendimento à condição prevista no Edital da Licitação **TOMADA DE PREÇOS nº 007/2023** que o(a) Sr(a) _____, portador(a) do CPF(MF) nº _____ e inscrito(a) no CREA ou CAU/___ sob o nº _____ é o(a) nosso(a) indicado(a) como Responsável Técnico para acompanhar a execução da obra, objeto da licitação em apreço.

Local e data

Assinatura e carimbo

Observações:

- Emitir em papel que identifique a licitante.
- A licitante deverá apresentar uma via dentro do envelope nº 01 - DOCUMENTAÇÃO.



ESTADO DO MARANHÃO
PREFEITURA DE SÃO JOÃO DOS PATOS - MA
CNPJ Nº 06.089.668/0001-33

FOLHA Nº	334
Nº PROC.	070301/2023
Rubrica	



Processo Administrativo nº 070301/2023
TOMADA DE PREÇOS N.º 007/2023
TIPO: MENOR PREÇO GLOBAL
DATA: 11/04/2023
HORÁRIO: 10:00 HORAS

ANEXO XII
DECLARAÇÃO DE ELABORAÇÃO INDEPENDENTE DA PROPOSTA
[PAPEL TIMBRADO DA LICITANTE]

A
PREFEITURA MUNICIPAL DE SÃO JOÃO DOS PATOS - MA
Ref.: TOMADA DE PREÇOS Nº 007/2023

[identificação completa do representante da licitante], como representante devidamente constituído de [identificação completa da licitante] doravante denominado Licitante, para fins do disposto no Edital da Licitação TOMADA DE PREÇOS nº 007/2023 declara, sob as penas da lei, em especial o art. 299 do Código Penal Brasileiro, que:

- a) A proposta que estamos apresentando para participar da Licitação **TOMADA DE PREÇOS Nº 007/2023**, foi elaborada de maneira independente pelo licitante, e que o conteúdo da proposta anexa não foi, no todo ou em parte, direta ou indiretamente, informado, discutido ou recebido de qualquer outro participante potencial ou de fato da referida licitação, por qualquer meio ou por qualquer pessoa;
- b) A intenção de apresentar a proposta elaborada para participar da Licitação **TOMADA DE PREÇOS Nº 007/2023**, não foi informada, discutida ou recebida de qualquer outro participante potencial ou de fato da referida licitação, por qualquer meio ou por qualquer pessoa;
- c) Que não tentou, por qualquer meio ou por qualquer pessoa, influir na decisão de qualquer outro participante potencial ou de fato da Licitação **TOMADA DE PREÇOS Nº 007/2023** quanto a participar ou não da referida licitação;
- d) Que o conteúdo da proposta que estamos apresentando para participar da Licitação **TOMADA DE PREÇOS Nº 007/2023**, não será, no todo ou em parte, direta ou indiretamente, comunicado ou discutido com qualquer outro participante potencial ou de fato da referida licitação antes da adjudicação do seu objeto;



ESTADO DO MARANHÃO
PREFEITURA DE SÃO JOÃO DOS PATOS - MA
CNPJ Nº 06.089.668/0001-33

FOLHA Nº	335
Nº PROC.	070301/2023



e) Que o conteúdo da proposta apresentada para participar da Licitação **TOMADA DE PREÇOS Nº 007/2023** não foi, no todo ou em parte, direta ou indiretamente, informado a, discutido com ou recebido de qualquer integrante do PREFEITURA MUNICIPAL DE SÃO JOÃO DOS PATOS - MA antes da abertura oficial das propostas; e

f) Que está plenamente ciente do teor e da extensão desta declaração e que detém plenos poderes e informações para firmá-la.

_____, em ___ de _____ de _____

[REPRESENTANTE LEGAL DO LICITANTE, COM IDENTIFICAÇÃO COMPLETA]

Observações:

- Emitir em papel que identifique a licitante.
- A licitante deverá apresentar uma via dentro do Envelope nº 01 - DOCUMENTAÇÃO.



ESTADO DO MARANHÃO
PREFEITURA DE SÃO JOÃO DOS PATOS - MA
CNPJ Nº 06.089.668/0001-33

FOLHA N°	336
N° PROC.	070301/2023
Subscrição	



Processo Administrativo nº 070301/2023
TOMADA DE PREÇOS N.º 007/2023
TIPO: MENOR PREÇO GLOBAL
DATA: 11/04/2023
HORÁRIO: 10:00 HORAS

ANEXO XIII

MODELO DE TERMO DE RECEBIMENTO PROVISÓRIO

A Prefeitura Municipal de SÃO JOÃO DOS PATOS - MA, por intermédio do servidor abaixo assinado, responsável pelo acompanhamento e fiscalização, designado pelo autoridade competente, tendo constatado a conclusão da obra/serviço de engenharia de _____, para posterior verificação de sua conformidade com as especificações estabelecidas na licitação em epígrafe, expede o presente TERMO DE RECEBIMENTO PROVISÓRIO, de acordo com o que dispõe a alínea "a" do inciso I do Art. 73 da Lei Federal n.º 8666/1993.

SÃO JOÃO DOS PATOS - MA, ____ de _____ de 2 ____

servidor responsável pela fiscalização da obra
CREA-MA _____

autoridade competente

XXXXXXXXXXXXXX
representante legal da CONTRATADA



ESTADO DO MARANHÃO
PREFEITURA DE SÃO JOÃO DOS PATOS - MA
CNPJ Nº 06.089.668/0001-33

FOLHA Nº 339
Nº PROC. 070301/2023

Rubrica



Processo Administrativo nº 070301/2023
TOMADA DE PREÇOS N.º 007/2023
TIPO: MENOR PREÇO GLOBAL
DATA: 11/04/2023
HORÁRIO: 10:00 HORAS

ANEXO XIX

MODELO DE TERMO DE RECEBIMENTO DEFINITIVO

A Prefeitura Municipal de SÃO JOÃO DOS PATOS - MA, por intermédio do servidor abaixo assinado, designado pela autoridade competente, tendo constatado a conformidade da obra/serviço de engenharia de _____, com as especificações estabelecidas no processo licitatório, expede o presente **TERMO DE RECEBIMENTO DEFINITIVO** de acordo com o que dispõe a alínea "b" do inciso I do Art. 73 da Lei Federal nº 8666/1993.

Este Termo não exclui a responsabilidade civil da CONTRATADA pela solidez e segurança da obra, nos limites estabelecidos em lei.

SÃO JOÃO DOS PATOS - MA, ____ de _____ d e 2____

servidor responsável pela fiscalização da obra
CREA-MA _____

autoridade competente

XXXXXXXXXXXX
representante legal da CONTRATADA



ESTADO DO MARANHÃO
PREFEITURA DE SÃO JOÃO DOS PATOS - MA
CNPJ Nº 06.089.668/0001-33

FOLHA Nº 338
Nº PROC. 070301/2023
Rubrica



Processo Administrativo nº 070301/2023
TOMADA DE PREÇOS N.º 007/2023
TIPO: MENOR PREÇO GLOBAL
DATA: 11/04/2023
HORÁRIO: 10:00 HORAS

ANEXO XV

CADERNO DE RELEVÂNCIAS DOS SERVIÇOS

ITEM	DESCRIÇÃO	UN	QTDE. EDITAL	EXIGIDO RELEVÂNCIA 50%
1	Massa única, para recebimento de pintura, em argamassa traço 1:2:8, preparo manual aplicada manualmente em faces internas de paredes, espessura de 20mm, com execução de talucas	M ²	5087,76	2543,88
2	Alvenaria de vedação de blocos cerâmicos furados na vertical de 9x19x39cm (espessura 9cm) de paredes com área líquida maior ou igual a 6m ² com vãos e argamassa de assentamento com preparo manual.	M ²	3833,8	1916,9
3	Emboço, para recebimento de cerâmica, em argamassa traço 1:2:8 preparo manual, aplicado manualmente em faces internas de paredes de ambientes com área maior que 10m ² , espessura de 20mm, com execução de taluca	M ²	5087,76	2543,88
4	Revestimento cerâmico para paredes internas com placas tipo esmaltada extra de dimensões 25x35 cm aplicadas em ambientes de área maior que 5 m ² na altura inteira das paredes.	M ²	1498,72	749,36
5	Execução de estruturas de concreto armado, para edificação habitacional unifamiliar térrea (casa isolada), fck = 25 MPa.	m ³	22,04	11,02