



ESTADO DO MARANHÃO
PREFEITURA DE SÃO JOÃO DOS PATOS - MA
CNPJ Nº 06.089.668/0001-33

FOLHA N°	201
N° PROC.	051101/19023



unicef

EDITAL



ESTADO DO MARANHÃO
PREFEITURA DE SÃO JOÃO DOS PATOS - MA
CNPJ Nº 06.089.668/0001-33

FOLHA Nº	909
Nº PROC.	061101/2023
PÚBLICA	



EDITAL DE LICITAÇÃO

TOMADA DE PREÇOS Nº 020/2023

Processo Administrativo nº 061101/2023

Objeto:

Contratação de empresa para a prestação de serviços de Pavimentação de ruas nos povoados Buriti Largo e Malhada da Areia zona rural no município de São João dos Patos/MA.

VALOR: R\$ 970.000,00 (novecentos e setenta mil reais)

Prazo de Execução: 04 (quatro) meses

FONTE DE RECURSO: Próprios

Data da Abertura: 12 de dezembro de 2023.



ESTADO DO MARANHÃO
PREFEITURA DE SÃO JOÃO DOS PATOS - MA
CNPJ Nº 06.089.668/0001-33

FL. HA I - 203
Nº PROC. 061101/2023



Processo Administrativo nº 061101/2023
TOMADA DE PREÇOS N.º 020/2023
TIPO: MENOR PREÇO GLOBAL
DATA: 12/12/2023
HORÁRIO: 10:00 HORAS

EDITAL DE LICITAÇÃO

TOMADA DE PREÇOS Nº 020/2023

Prezados Senhores,

A Prefeitura Municipal de SÃO JOÃO DOS PATOS, por intermédio da Comissão Permanente de Licitação - CPL, torna público, para conhecimento dos interessados, que fará realizar licitação na modalidade TOMADA DE PREÇOS nº 020/2023, do tipo MENOR PREÇO GLOBAL, instaurada por meio do Processo Administrativo nº 061101/2023, devidamente autorizado pela autoridade competente, regida pela Lei Federal nº 8.666/1993 e suas alterações, pela Lei Complementar nº 123/2006, alterada pela Lei Complementar nº 147/2014, e demais legislações pertinentes, bem como pelas disposições deste Edital.

A sessão pública de realização do certame da presente TOMADA DE PREÇOS terá início do dia 12 de dezembro de 2023, às 10:00 horas, devendo os envelopes contendo os Documentações de Habilitação e as Proposta de Preços para o objeto definido neste Edital e respectivos Anexos serem entregues à CPL, na Sala da Comissão Permanente de Licitação - CPL, localizada no prédio da Prefeitura Municipal de São João dos Patos/MA, na Avenida Getúlio Vargas, 135, Centro, CEP 65665-000, nesta cidade, nas dependências da Prefeitura Municipal de SÃO JOÃO DOS PATOS/MA, onde será dado a abertura dos envelopes.

O procedimento licitatório obedecerá integralmente às disposições da Lei nº 8.666/93 e suas alterações posteriores, Lei Complementar nº. 123/2006, bem como as condições estabelecidas neste edital e seus anexos.

Não havendo expediente ou ocorrendo qualquer fato superveniente que impeça a realização do certame na data marcada, o recebimento e o início da abertura dos envelopes referentes a esta Tomada de Preços e será realizado no primeiro dia útil subsequente, no mesmo horário e local anteriormente estabelecido, desde que não haja comunicação da CPL em contrário.

Em conformidade com a Lei Complementar 123, de 14 de dezembro de 2006, presente licitação está classificada como AMPLA PARTICIPAÇÃO a todas as empresas do ramo de atividade.



ESTADO DO MARANHÃO
PREFEITURA DE SÃO JOÃO DOS PATOS - MA
CNPJ Nº 06.089.668/0001-33

FOLHA Nº 904
Nº PROC. 061101/2023



CLAUSULA I - OBJETO, VALOR ESTIMADO E PRAZO

1.1 **OBJETO:** A presente TOMADA DE PREÇOS fornece aos interessados os elementos necessários à apresentação de propostas para a Contratação de empresa para a prestação de serviços de Pavimentação de ruas nos povoados Buriti Largo e Malhada da Areia zona rural no município de São João dos Patos/MA, em conformidade com as especificações técnicas anexas ao Edital (Anexo I).

1.2 **VALOR ESTIMADO:** R\$ 970.000,00 (novecentos e setenta mil reais)

1.3 **PRAZO DE EXECUÇÃO:** 04 (quatro) meses

CLAUSULA II - CONDIÇÕES DE PARTICIPAÇÃO

2.1 A participação na Licitação implica na aceitação integral e irrevogável dos termos do Edital e seus anexos.

2.2 Não havendo expediente na data marcada para abertura da licitação ficará a reunião adiada para o primeiro dia útil subsequente, salvo disposições em contrário.

2.3 Poderão participar da presente licitação empresas da construção civis que satisfaçam as condições estabelecidas na TOMADA DE PREÇOS e seus anexos.

2.4 Estarão impedidas de participar direta ou indiretamente desta Licitação:

- a) Empresas que tenham em sua composição societária ou no seu quadro de pessoal qualquer servidor, efetivo ou não, dirigente da Administração Municipal, ocupantes de função, cargo ou emprego público na Administração Municipal, ente contratante ou membro, efetivo ou substituto, da Comissão de Licitação;
- b) Servidores, empregados ou dirigentes do quadro de pessoal da Administração Municipal, ente contratante, membros da Comissão de Licitação (artigo 9, inciso III e § 4º da Lei 8.666/1993);
- c) Empresas que tenham a mesma composição societária ou que pertençam ao mesmo grupo de outra licitante desta TOMADA DE PREÇOS, ainda que parcialmente;
- d) Empresas que estejam com direito de licitar suspenso e impedidas de contratar com a Prefeitura de SÃO JOÃO DOS PATOS - MA e as empresas declaradas inidôneas para licitar ou contratar com Administração



ESTADO DO MARANHÃO
PREFEITURA DE SÃO JOÃO DOS PATOS - MA
CNPJ Nº 06.089.668/0001-33

FOLHA 1ª	205
Nº PROC.	061101/20093



unicef

Pública Direta ou Indireta da União, Estados, Municípios e do Distrito Federal, enquanto perdurem seus efeitos (artigo 6, incisos XI e XII, c/c artigo 87, incisos III e IV, ambos da Lei 8.666/1993);

- e) Empresas em consórcio, seja qual for sua formação.
- f) Sociedade estrangeira não autorizada a funcionar no país;
- g) Sociedades integrantes de um mesmo grupo econômico, assim entendidas aquelas que tenham diretores, sócios ou representantes legais comuns, ou que utilizem recursos materiais, tecnológicos ou humanos em comum, exceto se demonstrado que não agem representando interesse econômico em comum;
- h) O Autor do Projeto Básico;
- i) Servidor ou dirigente da PREFEITURA MUNICIPAL DE SÃO JOÃO DOS PATOS - MA.

2.5. CREDENCIAMENTO

2.5.1. As empresas que quiserem se fazer representar nesta Licitação, além dos envelopes, deverão apresentar credencial do seu representante à Comissão, que poderá ser formalizada por intermédio de instrumento de procuração, público ou particular, ou Carta Credencial (ANEXO III – Com firma reconhecida da Assinatura), que deverá vir acompanhada de Declaração de Localização e Funcionamento (COM FOTOS) que indique todos os dados pertinentes (endereço, Cidade, Estado, CEP, ponto de referência e telefone), conforme modelo estabelecido no ANEXO X deste Edital

2.5.1.1. O instrumento de procuração, público ou particular, ou Carta Credencial (ANEXO III - Com firma reconhecida da Assinatura), deverá estar acompanhado de cópia dos seguintes documentos:

a) ato constitutivo, estatuto ou contrato social em vigor, com todas as suas eventuais alterações, ou ato constitutivo consolidado, devidamente registrado, em se tratando de sociedades comerciais e, no caso de sociedades por ações, acompanhado de documentos de eleições de seus administradores, no qual estejam expressos seus poderes para exercer direitos e assumir obrigações em decorrência de tal investidura;

b) Cópia da Cédula de Identidade ou outro documento oficial que contenha foto do representante da empresa interessada.

FOLHA N° 906
N° PROC. 061001/2003



ESTADO DO MARANHÃO
PREFEITURA DE SÃO JOÃO DOS PATOS - MA
CNPJ Nº 06.089.668/0001-33



2.5.2. O credenciamento será conferido pela Comissão a cada Sessão Pública realizada.

2.5.3. É facultada a apresentação do credenciamento de que trata o item 2.5.1. A falta desse documento somente impedirá que o representante da licitante se manifeste ou responda pela representada durante o processo licitatório.

2.5.4. A licitante que comparecer representada por seu sócio ou dirigente, fica dispensada do credenciamento na forma de que trata o item 2.5.1, devendo comprovar esta qualidade através de cópias dos documentos indicados nas alíneas do item 2.5.1.1., devendo apresentar junto aos documentos que comprove sua condição devidamente acompanhada de **Declaração de Localização e Funcionamento (COM FOTOS)** que indique todos os dados pertinentes (endereço, Cidade, Estado, CEP, ponto de referência e telefone), conforme modelo estabelecido no ANEXO X deste Edital

2.5.4.1 A **Declaração de Localização e Funcionamento (COM FOTOS)**, deverá ser entregue no ato da abertura sessão, juntamente com os documentos necessários para qualificar representantes, sejam procuradores, credenciados ou titulares, podendo serem feitas diligencias nas informações constantes na mesma, a fim de inibir empresas que não existem fisicamente, nem possuem sede, evitando assim futuros transtornos a Administração na aquisição do objeto.

2.6. Não será admitida a participação de dois representantes para a mesma empresa e nem de um mesmo representante para mais de uma empresa.

2.6.1. Somente poderão negociar e recorrer os licitantes que estiverem presentes na sessão através de representantes credenciados.

2.7 Apresentar junto a documentação referente ao credenciamento **Declaração de Inexistência de Fato supervenientes impeditivo de habilitação**, emitida pela participante, conforme modelo do ANEXO IV

2.8. - DA PARTICIPAÇÃO DE MICROEMPRESAS - ME E EMPRESAS DE PEQUENO PORTE – EPP.

2.8.1. Nos termos dos artigos da Lei Complementar nº 123/06, após a classificação final dos preços propostos, como critério de desempate, será dada preferência à contratação para as microempresas e empresas de pequeno porte, desde que o menor preço ofertado não seja de uma microempresa ou empresa de pequeno porte.

2.8.2 - PARA USUFRUIR DOS BENEFÍCIOS DA LEI COMPLEMENTAR 123/06 MICROEMPRESA - ME E EMPRESA DE PEQUENO PORTE – EPP.



ESTADO DO MARANHÃO
PREFEITURA DE SÃO JOÃO DOS PATOS - MA
CNPJ Nº 06.089.668/0001-33

FOLHA Nº 907
Nº PROC. 061101/2023



2.8.3. Os licitantes que desejarem usufruir do tratamento diferenciado e favorecido instituído pela Lei Complementar nº 123/2006, deverão, no ato do CREDENCIAMENTO entregar à Comissão Permanente de Licitação, o **TERMO DE OPÇÃO e DECLARAÇÃO PARA MICROEMPRESA E EMPRESA DE PEQUENO PORTE**, conforme modelo constante do Anexo VII, acompanhado do documento comprobatório; certidão simplificada da junta comercial comprovando sua condição de ME ou EPP.

"A falsidade de declaração prestada objetivando os benefícios da Lei Complementar nº 123 caracterizará o crime de que trata o art. 299 do Código Penal, sem prejuízo do enquadramento em outras figuras penais e da sanção administrativa prevista no capítulo XIV deste Edital."

2.8.4. O empate supracitado será verificado na situação em que a proposta apresentada pela microempresa ou empresa de pequeno porte seja igual ou até 10% (dez por cento) superior à proposta mais bem classificada, ocasião na qual, proceder-se-á conforme disposto no item 2.8.5.

2.8.5. A microempresa ou empresa de pequeno porte melhor classificada, de acordo com o disposto no item 2.8.4, poderá, no prazo de 5(cinco) minutos, sob pena de preclusão, apresentar proposta de preço inferior àquela considerada vencedora do certame, situação em que será adjudicado em seu favor o objeto licitado e terá o prazo de 02 (dois) dias para a adequação da nova proposta de acordo com o valor ofertado.

2.8.6. Não ocorrendo a contratação da microempresa ou empresa de pequeno porte, na forma do item 2.8.5, serão convocadas as remanescentes que porventura se enquadrem na situação definida no item 2.8.11, na ordem classificatória, para o exercício do mesmo direito.

2.8.7. No caso de equivalência dos valores apresentados pelas microempresas e empresas de pequeno porte que se encontrem no intervalo estabelecido no item 3.2.4., será realizado sorteio entre elas para que se identifique aquela que primeiro poderá apresentar melhor oferta.

2.8.8. Na hipótese da não-contratação nos termos previstos nos itens anteriores, o objeto licitado será adjudicado em favor da proposta originalmente vencedora do certame.

2.8.9. As microempresas e empresas de pequeno porte deverão apresentar toda a documentação exigida para efeitos de habilitação, sob pena de inabilitação, ainda que essa apresente alguma restrição.



ESTADO DO MARANHÃO
PREFEITURA DE SÃO JOÃO DOS PATOS - MA
CNPJ Nº 06.089.668/0001-33

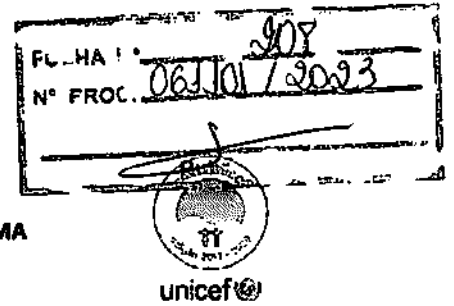

2.8.10. Havendo alguma restrição na documentação para comprovação da regularidade fiscal, será assegurado o prazo de 2(dois) dias úteis, contados da declaração de vencedor do certame, prorrogáveis por igual período, a critério da Administração Pública, para a regularização da documentação, pagamento ou parcelamento do débito, e emissão de eventuais certidões negativas ou positivas com efeito de certidão negativa.

2.8.11. A não-regularização da documentação, no prazo previsto no sub-item 2.8.10, implicará decadência do direito à contratação, sem prejuízo das sanções previstas no art. 81 da Lei nº 8.666, de 21 de junho de 1993, sendo facultado à Administração convocar os licitantes remanescentes, na ordem de classificação, para a assinatura do contrato, ou revogar a licitação.

CLAUSULA III - APRESENTAÇÃO DOS ENVELOPES

3.1 Os documentos e a proposta necessários à participação dos interessados na presente TOMADA DE PREÇOS serão entregues em envelopes separados e lacrados, contendo em suas partes externas e frontais, em caracteres destacados, a razão social da licitante com os seguintes dizeres:

PROPONENTE: (razão social da empresa)
COMISSÃO PERMANENTE DE LICITAÇÃO – CPL
PREFEITURA MUNICIPAL DE SÃO JOÃO DOS PATOS-MA
AVENIDA GETÚLIO VARGAS, 135 - CENTRO. CEP 65665-000.
SÃO JOÃO DOS PATOS-MA.
TOMADA DE PREÇOS N.º 020/2023
ENVELOPE N.º 01 “DOCUMENTAÇÃO DE HABILITAÇÃO”

PROPONENTE: (razão social da empresa)
COMISSÃO PERMANENTE DE LICITAÇÃO – CPL
PREFEITURA MUNICIPAL DE SÃO JOÃO DOS PATOS-MA
AVENIDA GETÚLIO VARGAS, 135 - CENTRO. CEP 65665-000.
SÃO JOÃO DOS PATOS-MA.
TOMADA DE PREÇOS N.º 020/2023
ENVELOPE N.º 02 “PROPOSTA DE PREÇOS”

3.2 Todos os elementos de proposta deverão ser apresentados impressos, perfeitamente legíveis, sem rasuras, emendas ou entrelinhas, devidamente datados e assinados.

3.3 Após a entrega dos envelopes não caberá desistência do certame, salvo por motivo de força maior, devidamente comprovado e aceito pela Comissão de Licitação.



ESTADO DO MARANHÃO
PREFEITURA DE SÃO JOÃO DOS PATOS - MA
CNPJ Nº 06.089.668/0001-33

FOLHA Nº	909
Nº PROC.	001101/2023



unicef

3.4 Não serão aceitos e considerados documentos de habilitação e proposta de preços apresentados por fax ou e-mail, sendo aceito a apresentação via postal ou portador, que está especificado neste edital.

CLÁUSULA IV - HABILITAÇÃO

4.1 O envelope DOCUMENTAÇÃO deverá conter, obrigatoriamente, sob pena de inabilitação da licitante, os documentos a seguir indicados:

4.1.1 Certificado de Registro Cadastral – CRC, emitido pela Prefeitura Municipal de SÃO JOÃO DOS PATOS – MA ou qualquer outra entidade da Administração pública Federal, estadual ou Municipal.

4.2 - HABILITAÇÃO JURÍDICA:

- a) Registro Comercial, no caso de empresa individual;
- b) Ato constitutivo, estatuto ou contrato social em vigor, devidamente registrado, em se tratando de sociedades comerciais, e, no caso de sociedades por ações, acompanhado de documentos de eleição de seus administradores. Os documentos referidos nesta alínea deverão estar acompanhados de todas as alterações ou da consolidação respectiva;
- c) No caso de sociedade empresária ou empresa individual de responsabilidade limitada - EIRELI: ato constitutivo, estatuto ou contrato social em vigor, devidamente registrado na Junta Comercial da respectiva sede, acompanhado de documento comprobatório de seus administradores, apenas no caso de sociedade por ações;
- d) Inscrição do ato constitutivo, no caso de sociedades simples, acompanhada de prova de diretoria em exercício;
- e) Decreto de autorização, em se tratando de empresa ou sociedade estrangeira em funcionamento no País, e ato de registro ou autorização para funcionamento expedido pelo Órgão competente, quando a atividade assim o exigir.

4.2 - REGULARIDADE FISCAL E TRABALHISTA:

- a) Cartão ou registro do CNPJ válido;
- b) Prova de Regularidade Fiscal perante a Fazenda Nacional, Relativos a Tributos Federais e a Dívida Ativa da União, inclusive contribuições previdenciárias, nos termos da Portaria MF PGFN/RFB nº 358 de 05/10/2014;



ESTADO DO MARANHÃO
PREFEITURA DE SÃO JOÃO DOS PATOS - MA
CNPJ Nº 06.089.668/0001-33

FOLHA Nº	30
Nº PROC.	068101/2023



- c) **Certidão Negativa de Débitos Fiscais e de Dívida Ativa**, emitida pela Fazenda Estadual do domicílio ou sede do licitante, emitida até 180 (cento e oitenta) dias antes da data de entrega dos envelopes, quando não vier expresso o prazo de validade.
- d) **Certidão Negativa de Débitos e de Dívida Ativa**, emitida pela Fazenda Municipal do domicílio ou sede do licitante.
- e) **Certificado de regularidade do FGTS**, ou instrumento equivalente, em plena validade, fornecido pela Caixa Econômica Federal;
- f) Prova de Inexistência de débitos inadimplidos perante a Justiça do Trabalho, mediante a apresentação da:
- **CNDT – Certidão Negativa de Débitos Trabalhistas.**

4.4 - QUALIFICAÇÃO ECONOMICO/FINANCEIRA

4.4.1 **Balanco patrimonial e demonstrações contábeis** do último exercício social, ano 2022, já exigíveis e apresentados na forma da lei, que comprovem a boa situação financeira da empresa, vedada a sua substituição por balancetes ou balanços provisórios, acompanhados de Nota Explicativa exigida pela Lei 6.404/1976;

4.4.1.1 - O balanço patrimonial deverá estar assinado por contador ou por outro profissional equivalente, devidamente registrado no conselho de classe;

4.4.1.2 A comprovação de boa situação financeira da empresa licitante será demonstrada através de Índice financeiro utilizando-se a fórmula abaixo, cujo resultado deverá estar de acordo com os valores ali estabelecidos:

1 - O Índice de Liquidez Corrente (ILC), corresponde ao quociente da divisão do Ativo Circulante pelo Passivo Circulante, conforme abaixo:

$$\text{ILC} = \frac{\text{Ativo Circulante}}{\text{Passivo Circulante}}$$

2 - O Índice de Liquidez Geral (ILG), corresponde ao quociente da divisão da soma do Ativo Circulante com Realizável a Longo Prazo pela soma do Passivo Circulante com o Exigível a Longo Prazo, conforme abaixo:

$$\text{ILG} = \frac{\text{Ativo Circulante} + \text{Realizável a Longo Prazo}}{\text{Passivo Circulante} + \text{Exigível a Longo Prazo}}$$

3 - O Índice de Solvência Geral (ISG) corresponde ao quociente da divisão do Ativo Total pela Soma do Passivo Circulante com o Exigível a Longo Prazo, conforme abaixo:



ESTADO DO MARANHÃO
PREFEITURA DE SÃO JOÃO DOS PATOS - MA
CNPJ Nº 06.089.668/0001-33

FOLHA Nº	911
Nº PROC.	061401/2023



$$\text{ISG} = \frac{\text{Ativo Total}}{\text{Passivo Circulante} + \text{Exigível a Longo Prazo}}$$

4 – O Grau de Endividamento Geral (GEG) corresponde ao quociente da divisão do Passivo Circulante pelo Passivo não Circulante, conforme abaixo.

$$\text{GEG} = \frac{\text{Passivo Circulante} + \text{Passivo Não Circulante}}{\text{Ativo Total}}$$

5 - Será habilitada a empresa que apresentar:

- . Índice de Liquidez Corrente – igual ou maior que 1,0;
- . Índice de Liquidez Geral – igual ou maior que 1,0;
- . Índice de Solvência Geral – igual ou maior que 1,0;
- . Grau de Endividamento Geral - igual ou menor que 0,50

4.4.1.3 As empresas com menos de um exercício financeiro devem cumprir a exigência deste subitem mediante a apresentação do Balanço de Abertura;

4.4.1.4 Serão considerados aceitos como na forma da lei o balanço patrimonial e demonstrações contábeis assim apresentados:

- a) Publicados em Diário Oficial ou;
- b) Publicados em jornal de grande circulação ou;
- c) Registrados na Junta Comercial da sede ou domicílio do licitante ou;
- d) Por cópia do Livro Diário, devidamente autenticado na Junta Comercial da sede ou domicílio da licitante, na forma da IN nº 65 do Departamento Nacional do Registro do Comércio - DNRC, de 1º de agosto de 1997, art. 6º, acompanhada obrigatoriamente dos Termos de Abertura e de Encerramento.
- e) A pessoa jurídica optante do Sistema de Lucro Real deverá apresentar juntamente com o Balanço Patrimonial, cópia do recibo de entrega da escrituração contábil digital – SPED CONTÁBIL, nos termos da IN RFB nº 1.420/2013, 1.422/2013 e alterações;
- f) A pessoa jurídica optante do Sistema de Lucro Presumido deverá apresentar juntamente com o Balanço Patrimonial, cópia do recibo de entrega da escrituração contábil digital – SPED CONTÁBIL, caso se enquadre nas hipóteses previstas nos termos do inciso II, do art. 3º da IN RFB nº 1.420/2013 e alterações.

4.4.2 Certidão Negativa de Falência e Recuperação Judicial, emitida pelo Distribuidor da sede da licitante, com validade máxima de 60 (sessenta) dias; Caso a certidão mencionada seja emitida na forma POSITIVA, devesse o licitante comprovar por meio de certidão emitida pela instância judicial competente, que o plano de



ESTADO DO MARANHÃO
PREFEITURA DE SÃO JOÃO DOS PATOS - MA
CNPJ Nº 06.089.668/0001-33

FOLHA Nº	9/9
Nº PROC.	06.1108/2023



recuperação foi acolhido na esfera judicial na forma do art. 58 da Lei Federal nº 11.101/2005, e que esta cumprido regulamente o plano de recuperação, estando apta econômica e financeiramente a participar de procedimento licitatório nos termos da Lei Federal nº 8.666/1993.

4.4.3 A licitante deverá apresentar, Relação de Compromissos Assumidos (contratos de prestação de serviços de engenharia em execução), que importem em diminuição da capacidade operativa ou absorção da disponibilidade financeira, calculada em função do patrimônio líquido atualizado e sua capacidade de rotação, de acordo com disposto na Lei nº 8.666/93, art. 31, §4, conforme o modelo constante do Anexo IX deste edital;

a) A Relação dos compromissos deve conter no mínimo as seguintes informações: nome do contratante; descrição geral da obra; número do contrato; local da obra; data de início e previsão de conclusão; valor global da obra, incluindo aditivos; valor total executado e contato do contratante.

b) Caso a licitante não possuir nenhum contrato em vigor, a mesma deverá apresentar a Declaração, sem preenchimento, assinalando e assinado em local apropriado, informando que não possui contrato que importe na diminuição da sua capacidade operacional ou absorção da disponibilidade financeira;

4.5 – QUALIFICAÇÃO / DECLARAÇÕES:

- a) **Declaração de conhecimento do local a ser realizada a obra emitida pela licitante informando que conhece todas as informações e das condições locais para o cumprimento das obrigações do objeto a ser licitado, conforme modelo do Anexo X.**
- b) **Certidão de registro ou inscrição da licitante no Conselho Regional de Engenharia, Arquitetura e Agronomia – CREA ou Conselho Arquitetura e Urbanismo – CAU, com validade na data de recebimento da “DOCUMENTAÇÃO”, onde conste a área de atuação compatível com a execução da obra objeto do Edital, emitida pelo CREA ou CAU da jurisdição da sede da licitante.**
- c) **Declaração de que a empresa não oferece trabalho noturno, perigoso ou insalubre a menores de dezoito anos e nem qualquer trabalho a menores de dezessets anos, salvo na condição de aprendiz, a partir de quatorze anos, de acordo com o que determina o artigo 27, Inciso V, da Lei 8.666/1993, conforme modelo do ANEXO V.**
- d) **Declaração indicando o nome, CPF e nº do registro na entidade profissional competente do responsável técnico que acompanhará a**



ESTADO DO MARANHÃO
PREFEITURA DE SÃO JOÃO DOS PATOS - MA
CNPJ Nº 06.089.668/0001-33

FOLHA Nº	213
Nº PROC.	061101/2023

[Handwritten signature]



execução dos serviços de que trata o objeto desta **Licitação (Anexo XI)**. O nome do responsável técnico indicado deverá ser o mesmo que constar dos atestados de capacidade técnica apresentados para esta licitação;

- e) **Declaração de Elaboração Independente de Proposta**, em atendimento a Instrução Normativa nº 02/SLTI/MPOG de 16/09/2009, nos moldes do Anexo XII, deste Edital.
- f) **Declaração formal e expressa da empresa licitante da equipe técnica especializada indicando os Engenheiros e/ou Arquitetos**, que atuarão como os responsáveis técnicos que se responsabilizarão pela execução da obra, inclusive qualificação de cada um dos membros da equipe, como Encarregados, Mestres de Obras, Pedreiros, Carpinteiros, Serventes, Vigilantes e outros.

4.6 COMPROVAÇÃO DE CAPACIDADE TÉCNICA PROFISSIONAL:

- a) Comprovação da licitante de possuir em seu corpo técnico, na data prevista para entrega da proposta, profissional (is) de nível superior com formação em engenharia civil, detentor(es) de **atestado(s) de responsabilidade técnica**, devidamente registrado(s) no CREA da região onde os serviços foram executados, acompanhados(s) da(s) respectiva(s) certidão(ões) de Acervo Técnico – CAT, expedidas por este(s) Conselho(s), que comprove(m) ter o(s) **profissional(is), executados**, para órgãos ou entidades da administração pública direta ou indireta, federal estadual, municipal ou do Distrito Federal, ou ainda, para empresas privadas, que não a própria licitante (CNPJ diferente), em uma ou mais obras de prédios públicos, comerciais ou industriais.
- b) A comprovação de vínculo profissional, para atendimento da alínea "a", se fará com a apresentação de cópia da carteira de trabalho (CTPS) em que conste a licitante como contratante ou do contrato social da licitante em que conste o profissional como sócio ou do contrato de trabalho.
- c) É vedada a indicação de um mesmo responsável técnico por mais de uma empresa proponente, fato este que inabilitara todas as envolvidas.
- d) Comprovação de Aptidão de Desempenho Técnico PROFISSIONAL da Licitante, através de Atestados ou Certidões fornecidos por pessoa de direito público ou privado, devidamente averbado no Conselho Regional de Engenharia e Agronomia – CREA ou no Conselho de Arquitetura e Urbanismo - CAU, comprovando ter executado as quantidades mínimas dos seguintes serviços, limitadas estas, exclusivamente, às parcelas de maior relevância indicadas no Caderno de Relevâncias dos serviços : **ANEXO X – Caderno de Relevâncias dos serviços e citado abaixo:**



ESTADO DO MARANHÃO
PREFEITURA DE SÃO JOÃO DOS PATOS - MA
CNPJ Nº 06.089.668/0001-33

FOLHA N°	314
N° PROC.	061108/2023



COMPROVAÇÃO DA CAPACITAÇÃO TÉCNICO-PROFISSIONAL ITENS DE MAIOR RELEVÂNCIA		
ITEM	DESCRIÇÃO	UN
1.00	EXECUÇÃO DE PAVIMENTO EM PARALELEPÍPEDOS, REJUNTAMENTO COM ARGAMASSA NO TRAÇO 1:3 (CIMENTO E AREIA).	M ²
2.00	EXECUÇÃO DE PASSEIO (CALÇADA) OU PISO DE CONCRETO COM CONCRETO MOLDADO "IN LOCO", USINADO, ACABAMENTO CONVENCIONAL, ESPESSURA 6 CM, ARMADO	M ²
3.00	ASSENTAMENTO DE GUIA (MEIO-FIO) EM TRECHO RETO, CONFECCIONADA EM CONCRETO PRÉ-FABRICADO, DIMENSÕES 100 CM X 15 CM X 13 CM X 30 CM (COMPRIMENTO X BASE INFERIOR X BASE SUPERIOR X ALTURA)	M
4.00	EXECUÇÃO DE SARJETA DE CONCRETO USINADO, MOLDADA "IN LOCO" EM TRECHO RETO, 30 CM BASE X 10 CM ALTURA.	M

NOTA alínea "d": A apresentação pela empresa de Atestados de Qualificação Técnica oriundos de Subcontratação deverão estar acompanhados dos seguintes documentos:

- Autorização da Subcontratação pelo Órgão Contratante e Cópia do Contrato da Subcontratação.

4.7 COMPROVAÇÃO DE CAPACIDADE TÉCNICO-OPERACIONAL:

- e) Apresentação de no mínimo um atestado de Capacidade Técnica, fornecido por pessoa jurídica de direito público ou privado devidamente identificada, em nome do licitante, relativo à execução de obra ou serviço de engenharia, compatível em características, que comprove que a licitante prestou o serviço do objeto compatível com esta licitação, conforme ANEXO X – Caderno de Relevâncias dos serviços e citado abaixo:



ESTADO DO MARANHÃO
PREFEITURA DE SÃO JOÃO DOS PATOS - MA
CNPJ Nº 06.089.668/0001-33

FOLHA Nº 015
Nº PROC. 06101/2013



Comprovação da capacitação técnico-operacional: ITENS DE MAIOR RELEVÂNCIA				
ITEM	DESCRIÇÃO	UN	TOTAL	EXIGIDO (50%)
1.00	EXECUÇÃO DE PAVIMENTO EM PARALELEPÍPEDOS, REJUNTAMENTO COM ARGAMASSA NO TRAÇO 1:3 (CIMENTO E AREIA).	M ²	6.000,00	3.000,00
2.00	EXECUÇÃO DE PASSEIO (CALÇADA) OU PISO DE CONCRETO COM CONCRETO MOLDADO "IN LOCO", USINADO, ACABAMENTO CONVENCIONAL, ESPESSURA 6 CM, ARMADO	M ²	2.673,12	1.336,56
3.00	ASSENTAMENTO DE GUIA (MEIO-FIO) EM TRECHO RETO, CONFECCIONADA EM CONCRETO PRÉ-FABRICADO, DIMENSÕES 100 CM X 15 CM X 13 CM X 30 CM (COMPRIMENTO X BASE INFERIOR X BASE SUPERIOR X ALTURA)	M	2.000,00	1.000,00
4.00	EXECUÇÃO DE SARJETA DE CONCRETO USINADO, MOLDADA "IN LOCO" EM TRECHO RETO, 30 CM BASE X 10 CM ALTURA.	M	2.000,00	1.000,00

4.8 - GARANTIA DE MANUTENÇÃO DA PROPOSTA

4.8.1 A empresa participante deverá oferecer a título de garantia de manutenção da proposta, conforme o Art. 31, III, da Lei nº 8.666/93 e alterações posteriores, a importância equivalente a 1% (um por cento) do valor estimado do Lote que for ofertar proposta, devendo ser feito de forma separada por lote, podendo optar por uma das seguintes modalidades de garantia:

LOTE	DESCRIÇÃO	VALOR (R\$)	Caução 1%
UNICO	Contratação de empresa para a prestação de serviços de Pavimentação de ruas nos povoados Buriti Largo e Malhada da Areia zona rural no município de São João dos Patos/MA	R\$ 970.000,00	
TOTAL DAS OBRAS ==>		R\$ 970.000,00	



ESTADO DO MARANHÃO
PREFEITURA DE SÃO JOÃO DOS PATOS - MA
CNPJ Nº 06.089.668/0001-33

FOLHA Nº	216
Nº PROC.	061101/2009-3



4.8.2 Caução em dinheiro ou em títulos da dívida pública, devendo estes terem sido emitidos sob a forma escritural, mediante registro em sistema centralizado de liquidação e de custódia autorizado pelo Banco Central do Brasil e avaliados pelos seus valores econômicos, conforme definido pelo Ministério da Fazenda;

4.8.3 No caso de opção pela "caução em dinheiro", esta deverá ser efetuada através de transferência/depósito em banco, Agência 2603-3, Conta Nº 15.364-8, Banco do Brasil. NOME: PMSJPATOS LICITAÇÕES

4.8.4 No caso de opção pelo "título da dívida pública", este deverá estar acompanhado de avaliação da Secretaria do Tesouro Nacional, no qual está informará sobre a exeqüibilidade, valor e prazo de resgate, taxa de atualização e condições de resgate.

Seguro-garantia:

4.8.5 No caso da opção pelo "seguro-garantia" o mesmo será feito mediante entrega da competente apólice emitida por entidade em funcionamento no País e em nome da Prefeitura Municipal de SÃO JOÃO DOS PATOS - MA, cobrindo o risco de quebra do contrato, pelo prazo da duração do contrato, devendo a contratada providenciar sua prorrogação, por toda a duração do contrato, independente de notificação da Prefeitura Municipal de SÃO JOÃO DOS PATOS-MA. Deverá a apólice conter expressamente cláusula de atualização financeira, de imprescritibilidade, de inalienabilidade e de irrevogabilidade.

Fiança bancária:

4.8.6 No caso de "fiança bancária", esta deverá ser, a critério do licitante, fornecida por um banco localizado no Brasil, pelo prazo da duração do contrato. Deverá a carta de fiança bancária conter cláusula de atualização financeira, de imprescritibilidade, de inalienabilidade e de irrevogabilidade.

4.8.7 A garantia de manutenção da proposta terá o prazo de validade de 60 (sessenta) dias corridos a contar da data da entrega das propostas de preços;

4.8.8 Na hipótese de não conclusão do processo licitatório dentro do prazo de validade da proposta e/ou prazo de validade da Garantia de Manutenção da Proposta (Fiança Bancária ou Seguro Garantia), a Comissão Permanente de Licitação - CPL poderá solicitar as empresas licitantes para revalidar por igual período, ambos os documentos sob pena de ser declarado desistente do feito licitatório; Nesse caso, tanto a solicitação quanto a aceitação serão formuladas por escrito, sendo facultado ao licitante recusar ou aceitar as prorrogações solicitadas. Entretanto, no caso de



ESTADO DO MARANHÃO
PREFEITURA DE SÃO JOÃO DOS PATOS - MA
CNPJ Nº 06.089.668/0001-33

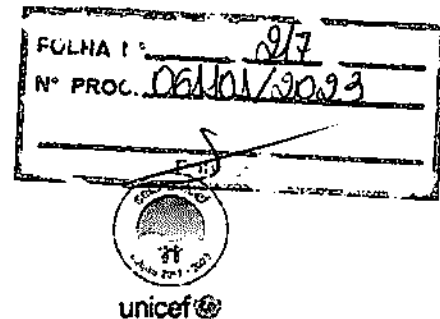

concordância, serão mantidas todas as condições da proposta de preços apresentada.

4.8.9 A garantia de manutenção da proposta, será liberada para as empresas licitantes no prazo de 5 (cinco) dias úteis após esgotada a fase de julgamento das propostas de preços, exceto para a empresa vencedora, onde esta será liberada após a assinatura do contrato.

4.9 - QUALIFICAÇÃO DOS DOCUMENTOS PARA HABILITAÇÃO

4.9.1 Os documentos exigidos nesta CLÁUSULA deverão ser apresentados em original ou qualquer processo de cópia autenticada por cartório competente ou em cópias simples previamente autenticadas por qualquer membro da Comissão Permanente de Licitação do município de SÃO JOÃO DOS PATOS - MA (autenticação pela CPL será feita com antecedência mínima de 24 horas antes da abertura da licitação), ou ainda por publicação em órgão de imprensa oficial, sob pena de inabilitação da licitante.

CLÁUSULA V - PROPOSTA

5.1 A proposta deverá ser apresentada nos termos do modelo (anexo II), devendo vir na via original, datilografada ou impressa em papel com timbre da firma, tamanho ofício, carta ou A-4, em língua portuguesa, redigida com clareza, sem ressalvas, emendas rasuras ou entrelinhas, constando o número desta TOMADA DE PREÇOS, assinada na última página e rubricada nas demais pelo representante legal da licitante ou seu procurador constituído, juntando-se, neste caso, cópia da procuração com poderes específicos para o certame.

5.2 NA PROPOSTA SERÁ CONSIGNADO:

- a) Nome da empresa, endereço completo e CNPJ/MF;
- b) Número da TOMADA DE PREÇOS
- c) Descrição completa das características do objeto licitado, de conformidade com o Anexo I, deste Edital, de forma a permitir sua perfeita identificação;
- d) Preço unitário e total por item em algarismo, e o valor total da proposta em algarismos e por extenso, na moeda nacional, já incluídos os itens de despesas, seja qual for o seu título ou natureza (impostos, taxas, encargos sociais, fiscais, comerciais trabalhistas e tudo mais que possa influir no custo final do objeto da licitação);
- e) Prazo para execução total das obras: CONFORME O CRONOGRAMA.



ESTADO DO MARANHÃO
PREFEITURA DE SÃO JOÃO DOS PATOS - MA
CNPJ Nº 06.089.668/0001-33

FOLHA Nº:	918
Nº PROC.	061101/2023



f) Prazo de validade da proposta de, no mínimo, 60 (sessenta) dias consecutivos, contados da data-limite prevista para entrega das propostas, conforme Art. 64, § 3º, da Lei Federal nº 8.666/1993

g) Carta - Proposta, no modelo do ANEXO II, do Edital, indicado em moeda corrente nacional, expresso em algarismos e por extenso, inclusas todas as despesas necessárias à execução completa do objeto ora licitado;

h) Planilha Orçamentária, de acordo com o Projeto Básico (ANEXO I) do Edital, com preços unitários, parciais e totais, obedecida a itenização apresentada;

i) Composição de Custos Unitários, conforme itenização da Planilha Orçamentária, parte integrante do Projeto Básico (ANEXO I) do Edital;

j) Planilha de Composição de Encargos Sociais, praticado pelo SINAPI - - SISTEMA NACIONAL DE PESQUISA DE CUSTOS E ÍNDICES DA CONSTRUÇÃO CIVIL, no Maranhão;

l) Cronograma Físico-Financeiro, de acordo com o Projeto Básico (ANEXO I) do Edital;

m) Composição analítica do BDI (Bonificação e Despesas Indiretas) de acordo com a fórmula e planilha abaixo:

* Fórmula: $BDI = [(1/(1-IMP))(1+ADM)(1+DEF)(1+RIS)*(1+LB) - 1] \times 100$, onde:

IMP	=	impostos incidentes sobre o faturamento
ADM	=	despesas administrativas (central e local)
DEF	=	despesas financeiras e seguros
RIS	=	riscos e imprevistos
LB	=	lucro bruto

COMPOSIÇÃO DO BDI

ADM - administração central xx%
DEF = despesas financeiras e seguros xx%
RIS = risco e imprevistos xx%
LB = lucro bruto xx%
IMP = impostos sobre faturamento* xx%
ISS xx%
PIS xx%
COFINS xx%
CPRB XX%
BDI** xx%

* soma dos impostos (ISS, PIS, COFINS)



ESTADO DO MARANHÃO
PREFEITURA DE SÃO JOÃO DOS PATOS - MA
CNPJ Nº 06.089.668/0001-33

FOLHA Nº	219
Nº PROC.	061108/2023



**** fórmula**

m.1) a licitante deverá apresentar a composição e a memória de cálculo do BDI, conforme a fórmula;

m.2) a licitante que deixar de apresentar a composição e a memória de cálculo do BDI, na forma exigida na alínea "m.1" terá sua proposta desclassificada;

m.3) o BDI ofertado pela licitante deverá obedecer às normas do ACÓRDÃO Nº 2622/2013 – TCU – Plenário

5.3 PLANILHA DE PREÇOS DO PROPONENTE e CRONOGRAMA FÍSICO-FINANCEIRO - compatíveis com o andamento da obra, onde estejam claramente determinados os prazos de execução de cada etapa e seus respectivos desembolsos, devendo tais documentos conter as assinaturas dos **RESPONSÁVEIS TÉCNICOS (RT)** e os números de seus registros no Conselho Regional de Engenharia, Agronomia e Arquitetura – CREA, na forma do art. 14 da Lei no 5.194/66 e Resolução 282/83 do Conselho Federal de Engenharia, Agronomia e Arquitetura – CONFEA e assinado sob carimbo do **REPRESENTANTE LEGAL DA EMPRESA**;

5.4 -Não serão consideradas as propostas apresentadas fora do prazo bem como aquelas que contiverem rasuras, emendas, borrões ou entrelinhas de modo a ensejar dubiedade, principalmente em relação a preços unitários.

5.4.1-Para os fins deste item, entende-se como:

- a) **Rasura:** palavra(s) ou qualquer (quaisquer) sinal(is) gráfico(s) riscado(a)(s) ou raspado(a)(s) de modo que sua leitura se torne impossível ou incompreensível;
- b) **Emenda:** alteração ou modificação do que já foi escrito;
- c) **Entrelinha:** palavra(s) ou frase(s) escrita no espaçamento entre uma e outra linha do texto da proposta.

OBSERVAÇÕES: Nos preços cotados para a execução dos serviços, deverão estar incluídas todas as despesas diretas e indiretas com: materiais, mão-de-obra, máquinas e equipamentos, encargos sociais, tributos, transporte, ferramentas, equipamentos auxiliares, seguros e demais encargos necessários à perfeita execução de todos os serviços solicitadas neste Edital.

CLÁUSULA VI - DO PROCESSAMENTO DA LICITAÇÃO



ESTADO DO MARANHÃO
PREFEITURA DE SÃO JOÃO DOS PATOS - MA
CNPJ Nº 06.089.668/0001-33

FOLHA Nº 290
Nº PROC. 021/01/2009-3



6.1 No dia, hora e local especificados nesta TOMADA DE PREÇOS, a Comissão de Licitação receberá os envelopes contendo a DOCUMENTAÇÃO e a PROPOSTA, numerando-os de acordo com a ordem de entrega.

6.1.1. Nenhum outro documento será recebido após o Presidente da Comissão declarar encerrado o prazo de recebimento dos envelopes.

6.2 A Comissão de Licitação procederá, primeiramente, a abertura dos ENVELOPES Nº 01, contendo a documentação relativa à HABILITAÇÃO, que será conferida, examinada e rubricada pelos seus membros e pelos representantes legais das firmas licitantes, não cabendo qualquer reclamação posterior por parte daqueles que se abstiverem de rubricá-los.

6.3 As licitantes inabilitadas receberão de volta o segundo envelope (PROPOSTA), ainda fechado, desde que não tenha havido recurso, ou após a denegação do mesmo.

6.4 Após a fase de habilitação proceder-se-á a abertura dos ENVELOPES Nº 02 das licitantes habilitadas, cujas propostas serão lidas em voz alta, registrando-se em ata todas as ocorrências e declarações.

6.5 Depois de abertas as propostas não cabem desclassificá-las por motivo relacionado à habilitação, salvo em razão de fatos supervenientes ou só conhecidos após o julgamento das propostas.

6.6 É facultado à Comissão ou à Autoridade Superior, em qualquer fase da licitação, promover diligências destinadas a esclarecer ou completar a instrução do processo, vedada a inclusão posterior de documentos que deveriam constar originalmente nos envelopes 01 ou 02.

CLÁUSULA VII - JULGAMENTO DAS PROPOSTAS

7.1 O julgamento será procedido de acordo com o tipo de licitação – MENOR PREÇO GLOBAL. Serão desclassificadas as propostas cujo valor exceda o limite orçado pela Administração.

7.2 Serão desclassificadas as propostas apresentadas com preços manifestamente inexecutáveis, assim considerados aqueles que sejam inferiores a 70% (setenta por cento) do valor orçado pela Administração.

7.3 Caso haja empate de preços entre duas ou mais propostas, após obedecido o disposto no § 2º do artigo 3º da Lei 8.666/1993, a classificação será feita por sorteio, de acordo com o artigo 45, § 2º, da mesma Lei.



ESTADO DO MARANHÃO
PREFEITURA DE SÃO JOÃO DOS PATOS - MA
CNPJ Nº 06.089.668/0001-33

FOLHA Nº	291
Nº PROC.	061101/2009.3



7.4 Em sendo todas as licitantes inabilitadas, ou no caso de desclassificadas todas as propostas, a PREFEITURA MUNICIPAL DE SÃO JOÃO DOS PATOS - MA poderá fixar às licitantes o prazo de 05 (cinco) dias úteis para a apresentação de outras, escoimadas das causas que as desclassificaram.

7.5 As propostas que atenderem em sua essência aos requisitos do Edital, mas possuírem erro de forma ou inconsistências serão verificadas quanto aos seguintes erros, os quais serão corrigidos pela Comissão, na forma indicada:

- a) Discrepâncias entre os preços unitários e totais: prevalecerão os preços unitários e, havendo discordância entre os preços em algarismos e por extenso, prevalecerá o valor por extenso;
- b) Erros de transcrição das quantidades do projeto para a proposta: o produto será corrigido devidamente, mantendo-se como referência o preço unitário, corrigindo-se a quantidade e o preço total;
- c) Erro de multiplicação do preço unitário pela quantidade correspondente: será retificado, mantendo - se como referência o preço unitário e a quantidade, corrigindo-se o produto;
- d) Erro de adição: será retificado, conservando-se as parcelas e corrigindo-se o resultado;
- e) Verificado em qualquer momento, até o término do contrato, incoerências ou divergências de qualquer natureza nas composições dos preços unitários dos serviços, será adotada a correção que resultar no menor valor.

7.6 O valor total da proposta será ajustado em conformidade com os procedimentos mencionados no subitem 7.5 o valor resultante constituirá no valor contratual. Se a licitante não aceitar as correções procedidas, sua proposta será rejeitada.

7.7 Não será levada em conta, para efeito de julgamento, qualquer oferta ou vantagem não prevista neste edital;

7.8 Será assegurado, como critério de desempate, preferência de contratação para as microempresas e empresas de pequeno porte, as quais deverão apresentar nova proposta no prazo de 24 (vinte e quatro) horas.

7.9 Entende-se por empate aquelas situações em que as propostas apresentadas pelas microempresas e empresas de pequeno porte sejam iguais ou até 10% (dez por cento) superiores ao menor preço.



ESTADO DO MARANHÃO
PREFEITURA DE SÃO JOÃO DOS PATOS - MA
CNPJ Nº 06.089.668/0001-33

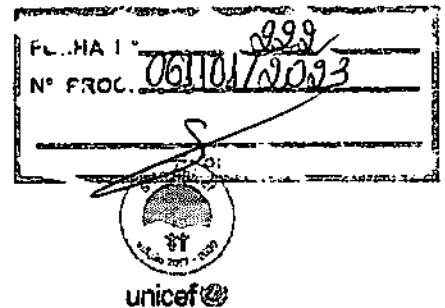

7.10 Ocorrendo o empate, a microempresa ou empresa de pequeno porte melhor classificada poderá apresentar proposta de preço inferior àquela considerada vencedora do certame, situação em que será adjudicado o objeto em seu favor.

7.11 O resultado da presente TOMADA DE PREÇOS será comunicado diretamente aos licitantes e afixado no Quadro de Avisos da Prefeitura Municipal.

CLÁUSULA VIII - RECURSOS ADMINISTRATIVOS E IMPUGNAÇÕES

8.1 Os recursos administrativos deverão ser apresentados nos exatos termos do artigo 109 da Lei nº 8.666/1993 e suas alterações.

8.2 Decairá do direito de impugnar os termos desta TOMADA DE PREÇOS a licitante ou qualquer cidadão que não o fizer até o segundo dia útil que anteceder a abertura dos envelopes.

8.3 Os recursos interpostos desfundamentados, com fins de tumultuar, frustrar ou retardar o procedimento licitatório, serão encaminhados ao Ministério Público para oferecimento de denúncia contra o recorrente, conforme disposto nos artigos 100 e 101 da Lei 8.666/1993, com as alterações propostas pela Lei 9.648/1998.

CLÁUSULA IX - ADJUDICAÇÃO E HOMOLOGAÇÃO

9.1 Feita a classificação das propostas e não havendo a interposição de recursos, a Comissão lavrará ata circunstanciada, encaminhando o processo ao Prefeito Municipal para homologação do objeto ao primeiro classificado.

9.2 Após a homologação a licitante adjudicatária será notificada e convocada a assinar o termo de contrato.

CLÁUSULA X - DOTAÇÃO ORÇAMENTARIA

10.1. As despesas decorrentes deste Contrato correrão à conta de recursos advindos de Contrato de Repasse Nº 915812/2021/MDR/CAIXA celebrado com o MINISTÉRIO DO DESENVOLVIMENTO REGIONAL e contra partida do Município, da seguinte dotação orçamentária:

CONTRATO DE REPASSE Nº 915812/2021/MDR/CAIXA
Nota de Empenho nº 2021NE002420, emitida em 02/09/2021, no valor de R\$ 960.019,00 (novecentos e sessenta mil e dezenove reais), Unidade Gestora 175004, Gestão 00001.
Programa de Trabalho: 1524422177K660001.
Natureza da Despesa: 444042.



ESTADO DO MARANHÃO
PREFEITURA DE SÃO JOÃO DOS PATOS - MA
CNPJ Nº 06.089.668/0001-33

FOLHA Nº 0293
Nº PROC. 061001/2023



02 – PODER EXECUTIVO
0208 – SECRETARIA DE OBRAS E SERVIÇOS URBANOS
020800 - SECRETARIA DE OBRAS E SERVIÇOS URBANOS
15 – URBANISMO
15.451.0018 – PROMOÇÃO DA URBANIZAÇÃO E INFRAESTRUTURA BÁSICA
15.451.0018.1023.000 – PAVIMENTAÇÃO DE RUAS E AVENIDAS
4.4.90.51.00 – OBRAS E INSTALAÇÕES

CLÁUSULA XI – CONTRATO

11.1 O contrato para execução dos serviços objeto desta licitação será firmado pela empresa vencedora e pela PREFEITURA MUNICIPAL DE SÃO JOÃO DOS PATOS - MA.

11.2 A PREFEITURA MUNICIPAL DE SÃO JOÃO DOS PATOS - MA convocará a licitante vencedora para assinar o termo de contrato, no prazo de 3 (três) dias úteis, a contar do recebimento da notificação formalizada, sob pena de decair o direito à contratação, sem prejuízo das penalidades previstas no CLÁUSULA XIV desta TOMADA DE PREÇOS.

11.3 No ato da assinatura do contrato, para fins de pagamento, a contratada indicará o número da conta e o nome da agência do Banco a serem creditados os pagamentos.

11.4 Quando o convocado não assinar o termo de contrato no prazo e condições estabelecidos, a PREFEITURA MUNICIPAL DE SÃO JOÃO DOS PATOS - MA poderá convocar as licitantes remanescentes, obedecendo a ordem de classificação, para virem assinar o contrato em igual prazo e condições propostas pelo primeiro classificado, inclusive quanto aos preços, podendo, ainda, revogar a licitação, independentemente da cominação prevista no artigo 81 da Lei 8.666/1993 e das sanções estabelecidas.

11.5 - Atendida a convocação, a licitante celebrará o contrato desde que aceite as mesmas condições da proposta da licitante desistente, inclusive quanto ao preço, de acordo com o art. 64 da Lei Federal nº 8.666/1993.

12. DO RECEBIMENTO E GARANTIA DO OBJETO

12.1- O objeto desta licitação será recebido:

12.2- Provisoriamente, mediante termo circunstanciado, na forma do ANEXO XIII, no prazo de até 15 (quinze) dias consecutivos da comunicação desta.



ESTADO DO MARANHÃO
PREFEITURA DE SÃO JOÃO DOS PATOS - MA
CNPJ Nº 06.089.668/0001-33

FOLHA Nº	994
Nº PROC.	06101/20093



12.3- Definitivamente, mediante termo circunstanciado, na forma do **ANEXO XIX**, após o decurso do prazo de até 25 (vinte e cinco) dias consecutivos, contados da data do recebimento provisório.

12.4- O recebimento provisório ou definitivo não exclui a responsabilidade civil pela solidez e segurança dos serviços, nem ético-profissional pela perfeita execução do objeto.

12.5 - A Secretaria Municipal de ADMINISTRAÇÃO/OBRAS rejeitará no todo ou em parte, os serviços executados em desacordo com os projetos e especificações técnicas do objeto desta licitação.

12.6 - O Prazo de garantia da construção da obra não poderá ser inferior a 05 (cinco) anos, contado do Termo de Recebimento Definitivo, conforme determina o art. 618, da Lei Federal nº 10.406, de 10 de janeiro de 2002 (Código Civil).

CLÁUSULA XIII - RESCISÃO

13.1 A contratante poderá rescindir unilateralmente o contrato nas hipóteses autorizadas pelo artigo 79, inciso I, da Lei 8.666/1993, justificando o motivo e assegurado à contratada o direito ao contraditório e à ampla defesa, sujeitando-se a contratada às consequências determinadas pelo artigo 80 do mesmo diploma legal, sem prejuízo das demais sanções estabelecidas no CLÁUSULA XIV deste Edital.

CLÁUSULA XIV - PRAZOS

14.1 - O prazo para início dos serviços será de até 05 (cinco) dias corridos contados da data do recebimento da ordem de serviço expedida pela PREFEITURA MUNICIPAL DE SÃO JOÃO DOS PATOS - MA.

14.2 - O prazo máximo para execução os serviços serão de 04 (quatro) meses, podendo ser prorrogados conforme a necessidade, devidamente comprovada.

14.3. Para assinar o Contrato, o Licitante vencedor deverá comparecer para prestar Garantia, assinar Contrato e retirar o respectivo instrumento contratual dentro do prazo de 05 (cinco) dias úteis, contados a partir da notificação feita pela PREFEITURA MUNICIPAL DE SÃO JOÃO DOS PATOS. A Administração promoverá no prazo legal a publicação do Extrato Contratual na imprensa oficial.

14.4. Para início, o prazo contratual será contado em dias consecutivos a partir da assinatura do Contrato. A Contratada obrigará-se a promover a Anotação de Responsabilidade Técnica do Contrato no CREA/MA (Artigo 1º da Lei Nº 6.496/77, de 07/12/1977).



ESTADO DO MARANHÃO
PREFEITURA DE SÃO JOÃO DOS PATOS - MA
CNPJ Nº 06.089.668/0001-33

FOLHA Nº 299
Nº FROC. 06101/2023



14.5. A Ordem de Serviço deverá ser expedida dentro do prazo máximo de **05 (cinco) dias consecutivos**, contados do prazo para início. A Ordem de Serviço não expedida neste prazo será considerada, para todos os efeitos, como expedida no último dia do mesmo prazo.

14.6. Para a vigência do contrato, será obedecido o prazo de **03 (tres) meses**, contados a partir de sua assinatura.

14.7 Prorrogação: O prazo contratual estabelecido conforme o Lote UNICO poderá ser prorrogado dentro da vigência do prazo anterior, em conformidade com o disposto no Artigo 57, Inciso I, §§ 1º e 2º, da Lei nº. 8.666/1993 e suas alterações posteriores.

14.8 CONDIÇÕES PARA RECEBIMENTO DA OBRA: O recebimento da Obra, após sua execução e conclusão, obedecerá ao disposto nos Artigos 73 e 76 da Lei nº. 8.666/1993 e suas alterações posteriores.

CLÁUSULA XV – PAGAMENTO, ATUALIZAÇÃO FINANCEIRA E COMPENSAÇÕES E DESCONTOS

15.1- Os pagamentos serão feitos diretamente à Contratada pela Contratante, mediante a apresentação de notas fiscais/faturas atestadas pela administração, referentes aos serviços prestados.

15.2 - A PREFEITURA MUNICIPAL DE SÃO JOÃO DOS PATOS - MA não autorizará nenhum pagamento à contratada antes de paga ou relevada a multa que porventura lhe tenha sido aplicada ou, ainda, enquanto não tenha sido indenizado o dano provocado.

15.2.1 Nestas hipóteses a PREFEITURA MUNICIPAL DE SÃO JOÃO DOS PATOS - MA efetuará a retenção, nas faturas apresentadas, do valor correspondente à multa ou ao dano apurado.

15.3 – ATUALIZAÇÃO FINANCEIRA

15.3.1 - No caso de eventual atraso de pagamento, e mediante pedido da CONTRATADA, o valor devido será atualizado financeiramente, desde a data a que o mesmo se referia até a data do efetivo pagamento, pelo Índice de Preços ao Consumidor Amplo— IPCA, mediante aplicação da seguinte fórmula:

$AF = [(1 + IPCA/100) N/30 - 1] \times VP$, onde:

AF = atualização financeira;

IPCA = percentual atribuído ao Índice de Preços ao Consumidor Amplo, com vigência a partir da data do adimplemento da etapa;



ESTADO DO MARANHÃO
PREFEITURA DE SÃO JOÃO DOS PATOS - MA
CNPJ Nº 06.089.668/0001-33

FOLHA Nº	296
Nº PROC.	06101/20083



N = número de dias entre a data do adimplemento da etapa e a do efetivo pagamento;
VP = valor da etapa a ser paga, igual ao principal mais o reajuste.

15.4 – COMPENSAÇÕES FINANCEIRAS E DESCONTOS

15.4.1 - No caso de eventual antecipação de pagamento, o valor devido poderá ser descontado financeiramente, desde a data a que o mesmo se referia até a data do efetivo pagamento, pelo Índice de Preços ao Consumidor Amplo– IPCA, mediante aplicação da seguinte fórmula:

$AF = [(1 + IPCA/100) N/30 - 1] \times VP$, onde:

AF = atualização financeira;

IPCA = percentual atribuído ao Índice de Preços ao Consumidor Amplo, com vigência a partir da data do adimplemento da etapa;

N = número de dias entre a data do adimplemento da etapa e a do efetivo pagamento;

VP = valor da etapa a ser paga, igual ao principal mais o reajuste.

CLÁUSULA XVI - DAS SANÇÕES

16.1 O não cumprimento das obrigações a serem assumidas em razão deste procedimento, sujeitará a licitante adjudicatária, garantida a prévia defesa, até no máximo 05 (cinco) dias úteis, às seguintes sanções:

- a) Advertência;
- b) Multa de 30% (trinta por cento) sobre o valor total do contrato;
 - b.1) A multa não impede que a Administração rescinda unilateralmente o contrato e aplique as outras sanções previstas em Lei.
 - b.2) Se a multa for de valor superior ao valor da garantia prestada, além da perda desta, responderá a contratada pela sua diferença, a qual será descontada dos pagamentos eventualmente devidos pela Administração ou, ainda, quando for o caso, cobrada judicialmente, de acordo com o disposto nos § 2º e 3º do artigo 87 da Lei 8.666/1993.
- c) Suspensão temporária de participar em licitação e impedimento de contratar com a PREFEITURA MUNICIPAL DE SÃO JOÃO DOS PATOS - MA, por prazo não superior a 02 (dois) anos;
- d) Declaração de inidoneidade para licitar ou contratar com a Administração Pública.



ESTADO DO MARANHÃO
PREFEITURA DE SÃO JOÃO DOS PATOS - MA
CNPJ Nº 06.089.668/0001-33

FOLHA Nº 277
Nº PROC. 061101/2023



- e) A recusa injustificada da vencedora em assinar o contrato no prazo estabelecido, caracteriza o descumprimento total da obrigação, sujeitando-se à sanção indicada no item 14.1-b;

16.2 O atraso injustificado para o início dos serviços previstos no contrato sujeitará a licitante adjudicatária às seguintes multas:

- a) 0,3% (zero vírgula três por cento) ao dia sobre o valor da etapa, se o atraso for inferior a 30 (trinta) dias corridos;
- b) 0,6% (zero vírgula seis por cento) ao dia, limitada a 10% (dez por cento) do valor da etapa, se o atraso for inferior a 30 (trinta) dias corridos e for reincidente;
- c) 10% (dez por cento) sobre o valor da etapa se o atraso for superior a 30 (trinta) dias;
- d) 15% (quinze por cento) sobre o valor dos serviços quando houver o total inadimplemento da obrigação e se tratar da primeira rescisão contratual;
- e) 30% (trinta por cento) sobre o valor dos serviços quando houver total inadimplemento da obrigação e a contratada já tenha dado causa à rescisão contratual nos últimos 360 (trezentos e sessenta) dias corridos.

CLÁUSULA XVII - DO ENVIO DOS ENVELOPES VIA POSTAL/PORTADOR

17.1 As empresas que não puderam ou não tiveram interesse de se fazerem presentes na abertura do certame, poderão enviar seus envelopes de habilitação e proposta de preços à CPL via postal, devendo os mesmos estarem na CPL até o horário da abertura da sessão, sendo de responsabilidade da licitante o envio, o qual a interessada deverá enviar os envelopes no seguinte endereço:

À PREFEITURA MUNICIPAL DE SÃO JOÃO DOS PATOS-MA
AV. GETÚLIO VARGAS, 135, CENTRO - CEP: 65.665-000
SÃO JOÃO DOS PATOS/MA.

REFERENCIA:

TOMADA DE PREÇOS N.º 020/2023

ASSUNTO: ENVELOPES PARA PARTICIPAÇÃO DE CERTAME.
AOS CUIDADOS DA CPL

19.2 Orientamos aos interessados que a CPL não se responsabiliza pela chegada dos envelopes no horário, ficando a cargo da empresa interessada em fazê-lo.



ESTADO DO MARANHÃO
PREFEITURA DE SÃO JOÃO DOS PATOS - MA
CNPJ Nº 06.089.668/0001-33

FOLHA Nº:	228
Nº PROC.	061104/2003



unicef

19.3 Ao enviar os envelopes via postal, pedimos que seja em seguida comunicado no e-mail da CPL (e-mail: cplsjpma@gmail.com) tal situação para que a CPL possa conferir no setor de correspondência da Prefeitura a chegada dos mesmos até o dia da abertura da sessão.

19.4 Ao enviar os envelopes via postal, a empresa deverá ter a ciência que ficará sem representante na sessão e deverá aguardar o julgamento da CPL

19.5 Caso deseje enviar via PORTADOR, os mesmos serão recebidos pela CPL, devendo obedecer o horário da abertura do certame.

CLAUSULA XVII - DISPOSIÇÕES GERAIS

18.1- Havendo divergência entre os termos da TOMADA DE PREÇOS e os modelos anexos, prevalecerá os termos da TOMADA DE PREÇOS.

18.2 - Quaisquer consultas ou pedidos de esclarecimentos somente serão atendidos mediante solicitação por escrito à Comissão de Licitação, em até 05 (cinco) dias corridos antes da data marcada para o recebimento das propostas, no horário das 08:00 às 12:00 horas.

18.3 - A Comissão de Licitação responderá, por e-mail, as questões formuladas pelos interessados que tenham retirado o presente edital e seus anexos, até a véspera da abertura das propostas.

18.4 As licitantes são responsáveis pela fidelidade e legitimidade das informações e documentos apresentados, em qualquer época.

18.5 - São inaceitáveis alegações futuras de desconhecimento de fatos ou detalhes que impossibilitem ou dificultem a execução dos serviços do objeto licitado. Recomenda-se que o licitante visite e examine os locais onde executarão os serviços, obtendo para sua própria utilização, por sua exclusiva responsabilidade, toda a informação necessária para a elaboração de sua proposta e eventual celebração do contrato.

18.6 - Todos os custos associados à visita aos locais onde serão executados os serviços serão arcados integralmente pelas próprias licitantes.

18.7 - Os atos decorrentes desta licitação serão públicos, exceto quanto ao conteúdo das propostas até a respectiva abertura.



ESTADO DO MARANHÃO
PREFEITURA DE SÃO JOÃO DOS PATOS - MA
CNPJ Nº 06.089.668/0001-33

FOLHA 1.ª	999
Nº PROC.	06101/2023

[Handwritten signature]



18.8 - Os casos omissos da presente TOMADA DE PREÇOS serão resolvidos pela Comissão de Licitação, que deverá, subsidiariamente, valer-se das disposições legais vigentes aplicáveis.

18.9 A PREFEITURA MUNICIPAL DE SÃO JOÃO DOS PATOS - MA reserva o direito de anular ou revogar a presente licitação, bem como adjudicar a contratação do seu objeto no todo ou em parte, sem que caiba às licitantes o direito de reclamação ou indenização de qualquer espécie, excepcionada a hipótese do Art. 49, § único, da Lei 8.666/1993.

18.10 - Fazem parte integrante da presente TOMADA DE PREÇOS as especificações técnicas e demais anexos.

18.11 - A Comissão de Licitação poderá recorrer a setores técnicos internos e externos, bem como aos órgãos requisitantes, afim de obter parecer que possibilite melhor julgamento das propostas.

18.12 O Edital está disponibilizado, na íntegra no Portal de Transparência do Município no endereço: <https://saojoaodospatos.ma.gov.br/transparencia/>, no sistema SACOP e também poderá ser consultado e obtidos na sala da Comissão Permanente de Licitação-CPL, localizada no Prédio da Prefeitura à Av. Getúlio Vargas, 135, Centro - CEP: 65.665-000, São João dos Patos/MA, de 2ª a 6ª, das 08:00 às 13:00 horas, podendo ainda ser solicitado através do e-mail: cplsjpma@gmail.com. Esclarecimento adicional no mesmo endereço e e-mail citados e ainda pelo telefone: 99 98421-9518.

INTEGRAM A PRESENTE TOMADA DE PREÇOS OS SEGUINTE ANEXOS:

ANEXO I - ESPECIFICAÇÕES TÉCNICAS PARA EXECUÇÃO DOS SERVIÇOS

ANEXO II - CARTA PROPOSTA

ANEXO III - MODELO DE CARTA CREDENCIA PARA REPRESENTANTE

**ANEXO IV - MODELO DE DECLARAÇÃO DE INEXISTÊNCIA DE FATO
SUPERVENIENTE IMPEDITIVO DA HABILITAÇÃO**

ANEXO V - MODELO DE DECLARAÇÃO DE NÃO EMPREGAR MENOR

ANEXO VI - MINUTA DO CONTRATO

ANEXO VII – MODELO DE CAPA PARA PROPOSTA E HABILITAÇÃO

ANEXO VIII – DECLARAÇÃO DE ME E EPP

ANEXO IX – RELAÇÃO DE COMPROMISSO(S) ASSUMIDOS(S)



ESTADO DO MARANHÃO
PREFEITURA DE SÃO JOÃO DOS PATOS - MA
CNPJ Nº 06.089.668/0001-33

FOLHA Nº 230
Nº PROC. 06401/2023



- ANEX X – ATESTADO DE VISITA TÉCNICA**
- ANEXO XI – DECLARAÇÃO DE RESPONSÁVEL TÉCNICO**
- ANEXO XII – DECLARAÇÃO DE ELABORAÇÃO INDEPENDENTE DA PROPOSTA**
- ANEXO XIII - MODELO DE TERMO DE RECEBIMENTO PROVISÓRIO**
- ANEXO XIV - MODELO DE TERMO DE RECEBIMENTO DEFINITIVO**
- ANEXO XV – CADERNO DE RELEVÂNCIAS DOS SERVIÇOS**

SÃO JOÃO DOS PATOS (MA), 21 de novembro de 2023.

THUANY COSTA DE SÁ GOMES
Secretária Municipal de Administração
Portaria nº 001/2021



ESTADO DO MARANHÃO
PREFEITURA DE SÃO JOÃO DOS PATOS - MA
CNPJ Nº 06.089.668/0001-33

FOLHA Nº	231
Nº PROC.	061101/2023



Processo Administrativo nº 061101/2023
TOMADA DE PREÇOS N.º 020/2023
TIPO: MENOR PREÇO GLOBAL
DATA: 12/12/2023
HORÁRIO: 10:00 HORAS

ANEXO I

PLANILHA ORÇAMENTÁRIA

Lote	Discriminação	Valor R\$	Prazo
ÚNICO	Contratação de empresa para a prestação de serviços de Pavimentação de ruas nos povoados Buriti Largo e Malhada da Areia zona rural no município de São João dos Patos/MA	R\$ 970.000,00	04 (quatro) meses



ESTADO DO MARANHÃO
PREFEITURA DE SÃO JOÃO DOS PATOS - MA
CNPJ Nº 06.089.668/0001-33

FOLHA Nº	032
Nº PROC.	06/101/2013
<hr/>	



PROJETOS EM ANEXO

Nº PROC. 061101/2023
J



**REQUALIFICAÇÃO DE VIAS URBANAS
MUNICÍPIO DE SÃO JOÃO DOS PATOS-MA
PARALELEPÍPEDO**



- 1 – APRESENTAÇÃO
- 2 – MEMORIAL DESCRITIVO
- 3 – ESPECIFICAÇÕES TÉCNICAS
- 4 – PLANILHAS ORÇAMENTÁRIAS
- 5 – ANEXOS (PLANTAS TÉCNICAS)

Prefeitura Municipal de São João dos Patos - PE
José Henrique Paulo Ribeiro
Engº Civil - CREA 132857/002



FOLHA Nº	235
Nº PROC.	061104/2023

1 – APRESENTAÇÃO

A Prefeitura Municipal de São João dos Patos, Estado do Maranhão apresenta a elaboração do Projeto de Requalificação Urbana, compreendendo Pavimentação em Paralelepípedo, drenagem Superficial, Passeio com Acessibilidade e Sinalização na Zona Rural Município.

1.1– OBJETIVO

Este volume consiste em fornecer orientações de cálculo e de execução para facilitar a execução de Pavimentação em Paralelepípedo, drenagem Superficial, Passeio com Acessibilidade e Sinalização. Este documento é destinado ao uso de técnicos que queiram ter um conhecimento geral do projeto e as firmas construtoras interessadas na licitação da obra reunindo todos os elementos de interesse para a concorrência da contratação. A população seria a maior beneficiada, com a eliminação das poeiras (época seca) e da lama (época chuvosa). Isto representaria o fim dos problemas respiratórios; o favorecimento do tráfego confortável para os pedestres e motoristas; urbanização e novos investimentos para o município.

1.2 – JUSTIFICATIVA

O projeto tem por finalidade promover a população dos Povoados Buriti Largo e Malhada da Areia, Município de São João dos Patos-MA, bem como visitantes, uma melhor condição de tráfego. Os povoados beneficiados serão Buriti Largo e Malhada de Areia.

1.2.1 – Pavimentação em Paralelepípedo

Os Paralelepípedos serão assentados sobre colchão de pó de pedra na espessura média de 8 cm, numa área total de 5.958,80m². As larguras das vias serão conforme Quadro Geométrico.

1.2.2 – Drenagem Superficial

Os componentes do sistema de drenagem superficial, considerados no projeto, são os seguintes:

- Meio fio de concreto e Sarjeta;

1.2.3- Passeios com Acessibilidade

As calçadas em ambos os lados das vias, além de servirem como complemento dos serviços de drenagem, destinados a caracterizar os espaços adjacentes aos meios-fios, externamente ao pavimento, em segmentos onde se torna necessária a orientação e disciplina do tráfego de pedestres, bem como canteiros centrais. A acessibilidade às calçadas se dará através das rampas de rebaixamento de calçada facilitando a

Prefeitura Municipal de São João dos Patos-MA
José Henrique Pinheiro Nogueira
Engº Civil - CREA 190672/2022

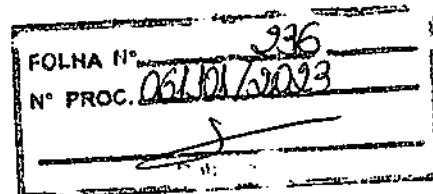

passagem do nível da calçada para o da rua, melhorando a acessibilidade para as pessoas com: mobilidade reduzida, empurrando carrinho de bebê, que transportam grandes volumes de cargas e aos pedestres em geral. Serão dispostas ao longo das Vias de modo que haja uma rampa a pelo menos cada 100 metros lineares.

1.2.4- Sinalização Vertical Execução de Placas de Sinalização.

1.3 – NATUREZA DO PROJETO

O projeto elaborado consiste em justificar o valor orçamentário já destinado a este fim, apresentando a planilha orçamentária de execução dos serviços e demais planilhas, além do memorial descritivo desses serviços.

1.4 – CARACTERÍSTICAS DO MUNICÍPIO

São João dos Patos é um município brasileiro do estado do Maranhão. com uma área de 1.500,661 km². Foi a primeira cidade maranhense a ter uma mulher no cargo de prefeita municipal, Joanna da Rocha Santos, a Dona Noca, nomeada em 1934 pelo delegado do governo federal no Maranhão.

Ostenta o título de capital dos bordados no Maranhão, pela qualidade das peças produzidas e por ser a confecção artesanal de bordados uma atividade predominante entre suas mulheres, uma prática hereditária que já faz parte da cultura local.

Por sua relevância socioeconômica, geográfica e política, ocupa a posição de centro de zona na rede urbana maranhense, exercendo influência sobre diversas cidades da sua região.[8] Na divisão político-administrativa do Estado do Maranhão (em 32 Regiões de Planejamento), a cidade é a sede da Região de Planejamento do Sertão Maranhense, composta por 9 municípios limítrofes.

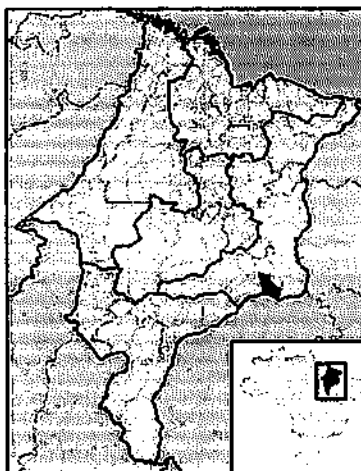

José Maurício Porto Ribeiro
Engº CbH - CREA 120847202

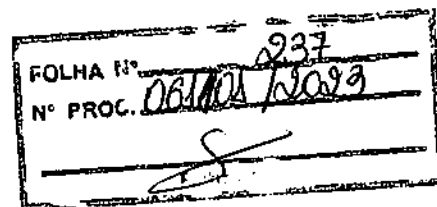

2 – MEMORIAL DESCRITIVO

2.1 - REQUALIFICAÇÃO DE VIAS URBANAS EM SÃO JOÃO DOS PATOS-MA

Este projeto apresenta a concepção básica dos serviços de execução de Pavimentação do Paralelepípedo, com a implantação de dispositivo de drenagem em vias especificadas em projeto, bem como Calçadas com acessibilidade e sinalização vertical, em Vias que possuem apenas revestimento primário básico. O projeto apresenta todas as informações que possibilitaram as definições dos serviços, permitindo pleno conhecimento dos elementos necessários à execução da obra e aos licitantes os elementos necessários para a avaliação dos custos e cotação dos preços unitários. O prazo previsto para execução dos serviços será de 4 (quatro) meses.

As ruas a serem Pavimentadas foram selecionadas por se tratarem de vias que se localizam na zona rural, vias estas que nunca receberam tal beneficiamento, o que além de causar um grande transtorno a população local, obriga a limpeza diária das residências a fim de evitar o acúmulo de poeira, podendo ainda provocar diversos tipos de doença, principalmente aquelas ligadas ao sistema respiratório.

Os Povoados Contemplados com o Objeto deste projeto são os de Buriti Largo e Malhada da Areia. Abaixo o Quadro de Informações Geométricas das Vias dos Povoados.

QUADRO DE INFORMAÇÕES GEOMÉTRICAS – POV. BURITI LARGO

N	COORDENADAS UTM		EXT (M)	LARGURA	ÁREA
E0	639407	9282220			
E1	639396	9282236	20,00	6,00	120,00
E2	639383	9282252	20,00	6,00	120,00
E3	639371	9282268	20,00	6,00	120,00
E4	639360	9282284	20,00	6,00	120,00
E5	639349	9282301	20,00	6,00	120,00
E6	639343	9282320	20,00	6,00	120,00
E8	639339	9282360	20,00	6,00	120,00
E9	639340	9282380	20,00	6,00	120,00
E10	639341	9282400	20,00	6,00	120,00
E11	639343	9282420	20,00	6,00	120,00
E12	639345	9282440	20,00	6,00	120,00
E13	639351	9282459	20,00	6,00	120,00
E14	639363	9282475	20,00	6,00	120,00
E15	639376	9282490	20,00	6,00	120,00
			300,00		1800,00

José Maranhão
Engº Civil - CREA 130867/2002

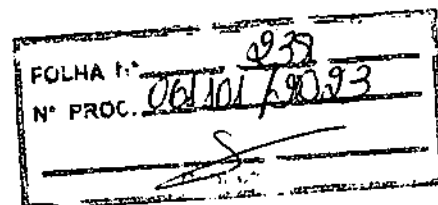

QUADRO DE INFORMAÇÕES GEOMÉTRICAS – POV. MALHADA DA AREIA

N	COORDENADAS UTM		EXT (M)	LARGURA	ÁREA
E0	642892	9270022	0,00		
E1	642892	9270002	20,00	6,00	120,00
E2	642897	9269982	20,00	6,00	120,00
E3	642902	9269963	20,00	6,00	120,00
E4	642910	9269945	20,00	6,00	120,00
E5	642918	9269926	20,00	6,00	120,00
E6	642926	9269908	20,00	6,00	120,00
E7	642934	9269890	20,00	6,00	120,00
E8	642942	9269871	20,00	6,00	120,00
E9	642951	9269853	20,00	6,00	120,00
E10	642961	9269836	20,00	6,00	120,00
E11	642974	9269821	20,00	6,00	120,00
E12	642987	9269806	20,00	6,00	120,00
E13	642999	9269790	20,00	6,00	120,00
E14	643009	9269773	20,00	6,00	120,00
E15	643017	9269755	20,00	6,00	120,00
E16	643024	9269736	20,00	6,00	120,00
E17	643032	9269718	20,00	6,00	120,00
E18	643042	9269700	20,00	6,00	120,00
E19	643052	9269683	20,00	6,00	120,00
E20	643063	9269666	20,00	6,00	120,00
E21	643076	9269651	20,00	6,00	120,00
E22	643090	9269637	20,00	6,00	120,00
E23	643105	9269623	20,00	6,00	120,00
E24	643117	9269608	20,00	6,00	120,00
E25	643127	9269591	20,00	6,00	120,00
E26	643133	9269572	20,00	6,00	120,00
E27	643139	9269553	20,00	6,00	120,00
E28	643145	9269534	20,00	6,00	120,00
E29	643150	9269514	20,00	6,00	120,00
E30	643154	9269495	20,00	6,00	120,00
E31	643159	9269475	20,00	6,00	120,00
E32	643169	9269458	20,00	6,00	120,00
E33	643180	9269441	20,00	6,00	120,00
E34	643191	9269425	20,00	6,00	120,00
E35	643198	9269406	20,00	6,00	120,00

EXTENSÃO 700,00m ÁREA 4.200,00m

José Henrique Pires Ribeiro
Eng.º Civil - CREA 130847/PE

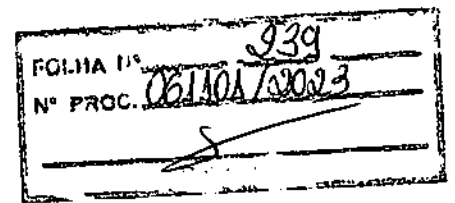

2.2- SERVIÇOS A SEREM EXECUTADOS:

Serviços Preliminares:

Placas de obra (3,00 x 1,50)m, Barracão de obras e Administração local; Serão 2 unidades de Placa, uma para cada Povoado.

Serviços de Pavimentação:

Pavimentação em paralelepípedo nos trechos de vias definidos no projeto com larguras conforme Peças Gráficas anexas.

Drenagem Superficial:

Meio-fio (guia) de concreto pré-moldado e Execução de sarjeta em concreto simples.

Passeios/Calçadas

Passeios com acessibilidade (Rampas e Piso Tátil) conforme Peças Gráficas anexas.

Projeto de Sinalização

A sinalização das vias foi elaborada de acordo com as instruções atualmente vigentes no Departamento de Infraestrutura de Transporte-DNIT e tem como objetivo, controlar, proteger, e orientar o trânsito visando à segurança do usuário.

Sinalização vertical

Placas de sinalização do tipo "PARE" e do Tipo Identificação de Vias.

ESPECIFICAÇÕES TÉCNICAS

Introdução

O objetivo destas especificações é estabelecer normas e critérios para a execução deste projeto, de modo que os materiais, equipamentos, procedimentos para execução, controle, medição e pagamento de todos os serviços previstos deverão atender integralmente às normas para medição e execução de serviços, complementadas pelas especificações gerais para obras rodoviárias ou, quando necessária, particularização dessas e, finalmente, pelas especificações complementares para aqueles serviços não previstos nos documentos anteriores.

Os serviços contratados serão executados rigorosamente de acordo com estas especificações, Normas da ABNT, projetos e demais elementos nele referidos. Todos os materiais serão fornecidos pela Empreiteira, salvo disposição em contrário nestas especificações.

José Henrique Pedro Ribeiro
Engº Civil - CREA 132617/2002



FOLHA N.º	240
N.º PROC.	061105/20093
	

Toda a mão de obra será fornecida pela Empreiteira, salvo disposição em contrário nestas especificações.

Serão impugnados pela Fiscalização todos os trabalhos que não satisfaçam às condições contratuais. Ficará a Empreiteira obrigada a demolir e a refazer os trabalhos impugnados logo após a oficialização pela Contratante, ficando por sua conta exclusiva as despesas decorrentes dessas providências.

Os materiais a serem empregados deverão ser novos, adequados aos tipos de serviços a serem executados e atenderem às Especificações. Em nenhuma hipótese será admitido o uso de resqúcios de materiais de outras obras.

A Empreiteira manterá na obra engenheiros, mestres, operários e funcionários administrativos em número e especialização compatíveis com a natureza dos serviços, bem como materiais em quantidades suficientes para execução dos trabalhos. A Empreiteira será responsável pelos danos causados a Contratante e a terceiros, decorrentes de sua negligência, imperícia e omissão.

Será mantido, pela Empreiteira, perfeito e ininterrupto serviço de vigilância nos recintos de trabalho, cabendo-lhe toda a responsabilidade por quaisquer danos decorrentes de negligência durante a execução das obras, até a entrega definitiva.

A utilização de equipamentos, aparelhos e ferramentas deverão ser apropriados a cada serviço.

Caso seja efetuada qualquer modificação, parcial ou total dos projetos licitados, proposta pela Contratante ou pela Empreiteira, este fato não implicará anular ou invalidar o contrato, que prevalecerá em quaisquer circunstâncias. Sendo a alteração do projeto responsável pelo surgimento de serviço novo, a correspondente forma de medição e pagamento deverá ser apresentada previamente pela Empreiteira e analisada pela Contratante antes do início efetivo deste serviço. No caso de simples mudança de quantitativos, o fato não deverá ser motivo de qualquer reivindicação para alteração dos preços unitários. Sendo os serviços iniciados e concluídos sem qualquer solicitação de revisão de preços por parte da Empreiteira, fica tacitamente vetado o pleito futuro.

ESPECIFICAÇÕES PARA SERVIÇOS PRELIMINARES

Placa de Obra

A Contratada deverá providenciar nove placas de obra nas dimensões 3,00 x 1,50 com os dizeres pertinentes à obra e outra, obrigatória, mas do seu interesse. A placa de identificação da obra deverá identificar tanto a Contratante, quanto o Órgão Financiador da Obra, devendo ser executadas de acordo com o modelo definido pela Contratante e instaladas no local estipulado pela Fiscalização. As placas deverão ter a face em chapa de aço galvanizado, com tratamento oxidante, sem moldura, fixadas em estruturas de madeira serrada. As peças deverão ter dimensões suficientes para suporte das placas e para suportar a ação dos ventos. Todas as cores a serem utilizadas serão as padronizadas pelo Governo Federal, devendo ser de cor fixa e comprovada resistência ao tempo. Caberá ao Construtor o fornecimento, montagem, manutenção e

Eng.º Civil - CREA 130002008

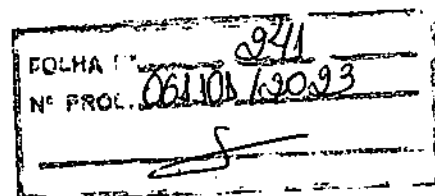

assentamento das placas, estando a mesma obrigada, ao final da Obra, mediante autorização da Fiscalização, realizar a sua desmontagem e remoção.

Administração Local

A Empresa Contratada deverá manter equipe administrativa e técnica compatível com o nível da obra. Será obrigatória, independentemente do porte da obra, a presença dos seguintes profissionais:

Engenheiro residente

O canteiro de obras será dirigido por engenheiro residente, devidamente inscrito no CREA – Conselho Regional de Engenharia, Arquitetura e Agronomia da região sob a qual esteja jurisdicionada a obra.

A condução do trabalho de construção será exercida de maneira efetiva e em tempo integral pelo referido profissional.

Será devidamente comprovada pela CONTRATADA a experiência profissional do seu engenheiro residente, adquirida na supervisão de obras de características semelhantes à contratada.

A FISCALIZAÇÃO poderá exigir da CONTRATADA a substituição do engenheiro residente, desde que verifique falhas que comprometam a estabilidade e a qualidade do empreendimento, inobservância dos respectivos projetos e das especificações constantes do Caderno de Encargos, bem como atrasos parciais do cronograma físico que impliquem prorrogação do prazo final da obra.

Todo o contato entre a FISCALIZAÇÃO e a CONTRATADA será procedido através do engenheiro residente. Eventualmente, o contato poderá ser realizado por outro engenheiro do quadro da CONTRATADA, desde que a mesma pertença ao seu quadro, esteja diretamente vinculada à obra em questão e possua autonomia para decisões técnico-administrativas rotineiras.

Encarregado geral

O encarregado geral auxiliará o engenheiro residente na supervisão dos trabalhos de construção.

O elemento para ocupar o cargo deverá possuir experiência comprovada mínima de dez anos adquirida no exercício de função idêntica, em obras de características semelhantes à contratação.

Deverá possuir, no mínimo, grau de escolaridade média ou treinamento especializado no SENAI.

Hábitos sadios de conduta serão exigidos ao encarregado geral.

A FISCALIZAÇÃO poderá exigir da CONTRATADA a substituição do encarregado geral se o profissional possuir vício de alcoolismo ou demonstrar incompetência para o cargo. Será considerado um aluguel de imóvel e área urbana a fim de ser utilizado para a guarda dos equipamentos a serem utilizados na obra.

Resolvido em 12/08/2009
José Marinho Neto Neto
Engº Civil - CREA 132087202



FOLHA N°	249
N° PROC.	061101/2013

3.5 – ESPECIFICAÇÕES PARA SERVIÇOS

Pavimentação

O material empregado na execução de revestimentos com paralelepípedos deverá satisfazer as seguintes características e requisitos de qualidade.

Os paralelepípedos serão de basalto de granulação fina ou média, mostrando uma distribuição uniforme dos materiais constituintes e estarem isentos de veios, falhas, materiais em desagregação ou arestas quebradas.

Os paralelepípedos serão aparelhados de modo que suas faces apresentem uma forma retangular. A face superior ou de uso deve apresentar uma superfície razoavelmente plana e com as arestas retilíneas.

As faces laterais não poderão apresentar convexidades ou saliências que induzam a juntas maiores que 1,5cm.

O aparelho e a classificação por fiadas dos paralelepípedos deve ser de tal forma que, no assentamento, as juntas não excedam a 1,5cm na superfície.

As dimensões dos paralelepípedos devem estar compreendidas dentro dos seguintes limites:

- Comprimento - 18 a 23 cm
- Largura - 11 a 14 cm
- Altura - 11 a 14 cm

Sobre a base de pó de pedra, serão espalhados os paralelepípedos com as faces de uso para cima, a fim de facilitar o trabalho dos calceteiros.

Deverão ser locadas longitudinalmente, linhas de referência, uma no centro e duas nas laterais da via, com estacas fixas de 10 em 10 metros, obedecendo ao abaulamento do projeto.

As seções transversais serão dadas por linhas que se deslocam apoiadas nas linhas de referência e nas sarjetas ou cotas correspondentes, nos acostamentos ou guias.

O assentamento deverá progredir dos bordos para o centro, e as fiadas deverão ser retilíneas e normais ao eixo da pista, formando ângulo de 90°. As peças de cada fiada serão classificadas pela largura, de modo que resultem variações superiores a +ou - 0,5 cm.

As juntas longitudinais de cada fiada, devem ser alternadas com relação às das fiadas vizinhas.

DRENAGEM

Meio-fio e Sarjeta de concreto

O meio-fio, é um elemento pré-moldado em concreto destinado a separar a faixa de pavimentação da faixa de passeio.

A sarjeta e o sarjetão são canais longitudinais destinados a coletar e conduzir as águas superficiais da faixa pavimentada e da faixa de passeio ao destinos finais de águas pluviais.

José Maurício Paulo Alcântara
Eng° Civil - CREA 120072002

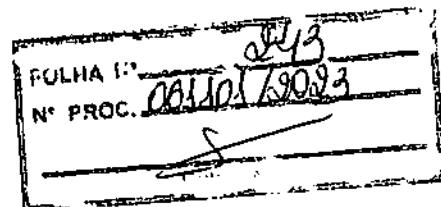

Os meios-fios, as sarjetas são assentados sobre um lastro de concreto de acordo com especificações de projeto.

Execução:

Os meios-fios e sarjetas devem obedecer às dimensões representadas. Os meios-fios devem ser executados em peças de 1,00 m de comprimento, as quais devem ser vibradas até seu completo adensamento e, devidamente curadas antes de sua aplicação. Seu comprimento deve ser reduzido para a execução de segmentos em curva. O concreto empregado na moldagem dos meios-fios, sarjetas e sarjetões devem possuir resistência mínima de 20 MPa no ensaio de compressão simples, aos 28 dias de idade. As formas para a execução dos meios-fios devem ser metálicas, ou de madeira revestida, que permita acabamento semelhante àquele obtido com o uso de formas metálicas. Para o assentamento dos meios-fios, sarjetas e sarjetões, o terreno de fundação deve estar com sua superfície devidamente regularizada, de acordo com a seção transversal do projeto, apresentando-se liso e isento de partículas soltas ou sulcadas e, não deve apresentar solos turfosos, micáceos ou que contenham substâncias orgânicas. Devem estar, também, sem quaisquer infiltrações d'água ou umidade excessiva.

Para efeito de compactação, o solo deve estar no intervalo de mais ou menos 1,5% em torno da umidade ótima de compactação, referente ao ensaio de Proctor Normal.

Não é permitida a execução dos serviços durante dias de chuva.

Após a compactação, deve-se umedecer ligeiramente o terreno de fundação para o lançamento do lastro.

Sobre o terreno de fundação devidamente preparado, deve ser executado o lastro de concreto das sarjetas, de acordo com as dimensões especificadas no projeto. O lastro deve ser apiloado, convenientemente, de modo a não deixar vazios.

O assentamento dos meios-fios deve ser feito antes de decorrida uma hora do lançamento do concreto da base. As peças devem ser escoradas, nas juntas, por meio de bolas de concreto com a mesma resistência da base.

Depois de alinhados os meios-fios, deve ser feita a moldagem das sarjetas, utilizando-se concreto com plasticidade e umidade compatível com seu lançamento nas formas, sem deixar buracos ou ninhos.

As sarjetas devem ser moldados in loco, com juntas de 1 cm de largura a cada 3 m. Estas juntas devem ser preenchidas com argamassa de cimento e areia de traço 1:3.

A colocação do meio-fio deve preceder à execução da sarjeta adjacente. Estes dispositivos devem estar concluídos antes da execução do revestimento betuminoso.

Equipamentos:

Antes do início dos serviços, todo equipamento deve ser inspecionado e aprovado. Os equipamentos básicos necessários aos serviços de assentamento de meios-fios e execução de sarjetas compreendem:

- caminhão basculante;
- caminhão de carroceria fixa;
- betoneira ou caminhão-betoneira;
- pá-carregadeira;

João Francisco Farias Filho
Engº Civil - CREA 193007202

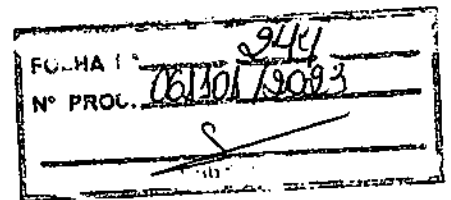

- compactador portátil, manual ou mecânico;
- ferramentas manuais, pá, enxada etc.

Controle ambiental:

Os procedimentos de controle ambiental referem-se à proteção de corpos d'água e à segurança viária. A seguir são apresentados os cuidados e providências para proteção do meio ambiente a serem observados no decorrer da execução meio-fios e sarjetas:

- a) deve ser implantada a sinalização de alerta e de segurança de acordo com as normas pertinentes aos serviços;
- b) o material descartado deve ser removido para local apropriado, definido pela fiscalização, de forma a preservar as condições ambientais e não ser conduzidos aos cursos d'água;
- c) é proibido o lançamento da água de lavagem dos caminhões betoneiras na drenagem superficial e em corpos d'água. A lavagem ó deve ser executada em locais pré-definidos e aprovados pela fiscalização;
- d) é obrigatório o uso de EPI, equipamentos de proteção individual, pelos funcionários. Critérios de Medição:

Os meios-fios pré-fabricados em concreto fck 20 MPa são medidos em metros lineares efetivamente aplicados, incluso o concreto de fck 15 MPa, utilizado para apoio entre duas guias e lastro de pedra.

A sarjeta, sarjetão e lastro são medidos em metros cúbicos (m³) de concreto aplicado.

Os serviços recebidos e medidos da forma descrita são pagos conforme os preços unitários contratuais respectivos, nos quais estão inclusos: fornecimento de materiais, carga, descarga, transporte, perdas, mão-de-obra com encargos sociais, BDI, e equipamentos necessários para execução dos serviços, e outros recursos utilizados.

PASSEIO/CALÇADA COM ACESSIBILIDADE

Os serviços devem ser precedidos de limpeza do terreno no qual será executada a calçada nas dimensões indicadas em projeto.

A superfície de fundação do calçamento deve ser devidamente regularizada, de acordo com a seção transversal do projeto, apresentando-se lisa e isenta de partículas soltas ou sulcadas e ainda, não deve apresentar solos que contenham substâncias orgânicas, e sem quaisquer problemas de infiltrações d'água ou umidade excessiva.

A superfície preparada para a execução do calçamento deve estar bem compactada.

Materiais

A regularização de base para calçamento é feita de cimento e areia grossa sem peneirar com traço 1:3 e espessura de 3,0 cm através de preparo mecânico.

O lastro das calçadas é constituído por pedra britada com espessura de 3 cm.

Será executado calçada em concreto com FCK=12Mpa, traço 1:3:5, com preparo mecânico.

João Gonçalves Pires Ribeiro
Engº Cívil - CREA 132847202

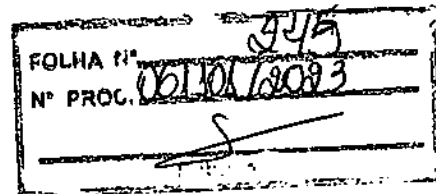

As dimensões da calçada: largura de 1,50m e espessura de 0,07m.

Juntas

Segundo a Associação Brasileira de Cimento Portland (ABCP), devem ser empregadas ripas de madeira com 1 cm de espessura e com altura do revestimento (utilizar 12 cm altura para a ripa), ficando cravadas na base e dispostas transversalmente às guias, espaçadas de no máximo 1,50 m. Após a concretagem, as ripas ficam incorporadas no concreto, porém aparentes na superfície do passeio. Deve ser utilizada uma junta longitudinal no centro da calçada por tratar-se de calçadas com mais de 1,50 m de largura.

Lançamento e Acabamento

Antes de lançar o concreto, deve-se umedecer a base e as ripas, irrigando-as ligeiramente. O concreto é lançado no interior das formas, espalhado com uma enxada, adensado e regularizado com uma régua de madeira de comprimento aproximado de 1,50m.

À medida que se for procedendo à regularização, as pontas de ferro que sustentam as ripas devem ir sendo retiradas.

O acabamento é feito com uma desempenadeira comum de madeira. Não é necessário fazer um alisamento da superfície. Com uma colher de pedreiro, enchem-se as falhas existentes junto às fôrmas ou removem-se os excessos.

Cura

A superfície concretada deve ser mantida continuamente úmida, quer irrigando-a diretamente, quer recobrando-a com uma camada de areia ou com sacos de cimento vazios, molhados várias vezes ao dia. A proteção com folhagem cortada também pode servir para evitar a incidência direta dos raios solares, esse tratamento deve ser indicado logo que o concreto esteja endurecido e ser mantido pelo espaço mínimo de 7 dias.

Declividade

A declividade longitudinal da calçada é, normalmente, suficiente para o escoamento das águas pluviais.

No caso de testadas (largura do terreno) com mais de 10m, para evitar que a água fique empoçada na frente da casa, é recomendada uma pequena declividade transversal, no sentido da rua. Essa declividade poderá ser de 1%, ou seja, uma calçada com largura (L)m terá um desnível de (0,01x L)m. Por exemplo, para uma largura de 2m, a inclinação transversal será de 0,02m, ou seja, 2cm.

As condições de acabamento devem ser verificadas visualmente.

RAMPAS - Rebaixamento das calçadas

José Maranhão Farias Ribeiro
Eng.º Civil - CREA 108872/PE



FOLHA N°	0216
N° PROC.	06106/2003

As rampas de rebaixamento de calçada devem estar juntas às faixas de travessia de pedestres como um recurso que facilita a passagem do nível da calçada para o da rua, melhorando a acessibilidade para as pessoas com: mobilidade reduzida, empurrando carrinho de bebê, que transportam grandes volumes de cargas e aos pedestres em geral. As normas NBR 12255/1990 e NBR9050/2004 devem ser consultadas pelo executor dos serviços. Deve ser executada conforme Projeto

Sinalização Tátil - Alerta

Serão utilizadas placas de 25x25cm assentadas conforme Detalhe em Projeto.

SINALIZAÇÃO VIÁRIA

Sinalização Vertical

NOTA: Todas as informações descritas abaixo, foram minuciosamente retiradas do Manual de Sinalização Vertical de Regulamentação – Volume I, aprovado pela Resolução do COTRAN n.º180, de 26 de Agosto de 2005 e Volume II – Sinalização vertical de advertência, aprovado pela Resolução do COTRAN n.º 243, de 22 de junho de 2007.

Introdução a sinalização vertical é um subsistema da sinalização viária, que se utiliza de sinais apostos sobreplacas fixadas na posição vertical, ao lado ou suspensas sobre a pista, transmitindo mensagens de caráter permanente ou, eventualmente, variável, mediante símbolos e/ou legendas preestabelecidas e legalmente instituídas.

A sinalização vertical tem a finalidade de fornecer informações que permitam aos usuários das vias adotarem comportamentos adequados, de modo a aumentar a segurança, ordenar os fluxos de tráfego e orientar os usuários da via.

A sinalização vertical é classificada segundo sua função, que pode ser de:

- Regular as obrigações, limitações, proibições ou restrições que governam o uso da via;
- Advertir os condutores sobre condições com potencial risco existentes na via ou nas suas proximidades, tais como escolas e passagens de pedestres;
- Indicar direções, localizações, pontos de interesse turístico ou de serviços e transmitir mensagens educativas, dentre outras, de maneira a ajudar o condutor em seu deslocamento.

Os sinais possuem formas padronizadas, associadas ao tipo de mensagem que pretende transmitir (regulamentação, advertência ou indicação).

Todos os símbolos e legendas devem obedecer à diagramação dos sinais contida neste Manual.

José Francisco Fialho Nunes
Engº Civil - CREA 1206972002

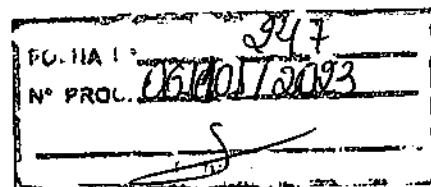

Refletividade e Iluminação

Os sinais de regulamentação podem ser aplicados em placas pintadas, retrorrefletivas, luminosas (dotadas de iluminação interna) ou iluminadas (dotadas de iluminação externa frontal).

Em vias urbanas recomenda-se que as placas de "Parada Obrigatória" (R-1) seja, no mínimo, retrorrefletivas.

Estudos de engenharia podem demonstrar a necessidade de utilização das placas retrorrefletivas, luminosas ou iluminadas em vias com deficiência de iluminação ou situações climáticas adversas.

As placas confeccionadas em material retrorrefletivo, luminosas ou iluminadas devem apresentar o mesmo formato, dimensões e cores nos períodos diurnos e noturnos.

Materiais das placas Os materiais mais adequados para serem utilizados como substratos para a confecção das placas de sinalização são: o aço, alumínio, plástico reforçado e madeira imunizada.

Os materiais mais utilizados para confecção dos sinais são as tintas e películas.

As tintas utilizadas são: esmalte sintético, fosco ou semifosco ou pintura eletrostática.

As películas utilizadas são: plásticas (não retrorrefletivas) ou retrorrefletivas dos seguintes tipos: de esferas inclusas, de esferas encapsuladas ou de lentes prismáticas, a serem definidas de acordo com as necessidades de projeto.

Poderão ser utilizados outros materiais que venham a surgir a partir de desenvolvimento tecnológico, desde que possuam propriedades físicas e químicas que garantam as características essenciais do sinal, durante toda sua vida útil, em quaisquer condições climáticas, inclusive após execução do processo de manutenção.

Em função do comprometimento com a segurança da via, não deve ser utilizada tinta brilhante ou películas retrorrefletivas do tipo "esferas expostas". O verso da placa deverá ser na cor preta, fosco ou semifosco.

Suporte das Placas

Os suportes devem ser dimensionados e fixados de modo a suportar as cargas próprias das placas e os esforços sob a ação do vento, garantindo a correta posição do sinal.

Os suportes devem ser fixados de modo a manter rigidamente as placas em sua posição permanente e apropriada, evitando que sejam giradas ou deslocadas.

João Henrique Pado
Engº Civil - CREA 1708572023



FOLHA N°	948
N° PROC.	061101/20093

Para fixação da placa ao suporte devem ser usados elementos fixadores adequados de forma a impedir a soltura ou deslocamento da mesma.

Os materiais mais utilizados para confecção dos suportes são aço e madeira imunizada.

Outros materiais existentes ou surgidos à partir de desenvolvimento tecnológico podem ser utilizados, desde que possuam propriedades físicas e químicas que garantam, suas características originais, durante toda sua vida útil em quaisquer condições climáticas.

Os suportes devem possuir cores neutras e formas que não interfiram na interpretação do significado do sinal. Não devem constituir obstáculos à segurança de veículos e pedestres.

Para sinais usados temporariamente, os suportes podem ser portáteis ou removíveis com características de forma e peso que impeçam seu deslocamento.

Prefeitura Mun. S. J. dos Patos - PE
José Fernando Pedro Alencar
Engº Civil - CREA 128817/2002



PO - PLANILHA ORÇAMENTÁRIA
Orçamento Base para Licitação - (SELECIONAR)

Grupo de Sigilo
PÚBLICO

Nº OPERAÇÃO 1075922-10	Nº SICOMV 915612/2021	PROponente / TOMADOR PREFEITURA MUNICIPAL DE SÃO JOÃO DOS PATOS-MA	APELIDO DO EMPREENDIMENTO PAVIMENTAÇÃO DE VIAS			
LOCALIDADE SINAPI SAO LUIS	DATA BASE 10-21 (DES.)	DESCRIÇÃO DO LOTE LOTE1	MUNICÍPIO / UF SÃO JOAO DOS PATOSMA	BDI 1 29,77%	BDI 2 0,00%	BDI 3 0,00%

Nível Compõe	Item	Fonte	Código	Descrição	Unidade	Quantidade	Custo Unitário (sem BDI) (R\$)	BDI (%)	Preço Unitário (com BDI) (R\$)	Preço Total (R\$)
LOTE: LOTE1										178.000,00
Meta 1										178.000,00
Nível 2	1.1			REVITALIZAÇÃO DE PRAÇA SERVIÇOS INICIAIS						3.713,04
Serviço	1.1.1	Composição	CPU-1	PLACA DE OBRA EM CHAPA GALVANIZADA	M2	9,00	317,92	BDI 1	412,56	3.713,04
Nível 2	1.2			ADMINISTRAÇÃO DA OBRA						10.771,12
Serviço	1.2.1	Composição	CPU-2	ADMINISTRAÇÃO DA OBRA	MES	4,00	2.075,04	BDI 1	2.692,78	10.771,12
Nível 2	1.3			PAVIMENTAÇÃO E DRENAGEM						602.249,00
Serviço	1.3.1	SINAPI	101169	EXECUÇÃO DE PAVIMENTO EM PARALELEPÍEDOS, REJUNTAMENTO COM ARGAMASSA TRACO 1:3 (CIMENTO E AREIA), AF_05/2020	M2	6.000,00	66,70	BDI 1	73,59	441.480,00
Serviço	1.3.2	SINAPI	94277	ASSENTAMENTO DE GUIA (MEIO-FIO) EM TRECHO RETO, CONFECCIONADA EM CONCRETO PRÉ-FABRICADO, DIMENSÕES 60X80X25 CM (COMPRIMENTO X BASE INFERIOR X BASE SUPERIOR X ALTURA), PARA URBANIZAÇÃO INTERNA DE EMPREENDIMENTOS, AF_09/2016	M	2.000,00	30,66	BDI 1	40,05	80.100,00
Serviço	1.3.3	SINAPI	94267	EXECUÇÃO DE SARIETA DE CONCRETO USINADO, MOLDADA IN LOCO EM TRECHO RETO, 30 CM BASE X 10 CM ALTURA, AF_09/2016	M	2.000,00	31,09	BDI 1	40,33	80.660,00
Nível 2	1.4			ACESSIBILIDADE EM PASSEIO						351.679,24
Serviço	1.4.1	SINAPI	94993	EXECUÇÃO DE PASSEIO (CALÇADA) OU PISO DE CONCRETO COM CONCRETO MOLDADO IN LOCO, USINADO, ACABAMENTO CONVENCIONAL, ESPESURA 6 CM, ARMADO, AF_07/2016	M2	2.673,12	38,63	BDI 1	115,27	308.130,54
Serviço	1.4.2	Composição	CPU-5	ACESSIBILIDADE EM PASSEIO	M2	146,88	103,72	BDI 1	134,80	19.770,05
Serviço	1.4.3	SINAPI	101084	PISO PODOTÁTIL, DIRECIONAL OU ALERTA, ASSENTADO SOBRE ARGAMASSA, AF_05/2020	M	122,40	149,70	BDI 1	184,27	23.778,65
Nível 2	1.5			SINALIZAÇÃO VIÁRIA						1.569,80
Serviço	1.5.1	Composição	CPU-3	PLACA IDENTIF. RUA TIPO 1	UND	2,00	89,52	BDI 1	114,87	229,74
Serviço	1.5.2	Composição	CPU-6	PLACA IDENTIF. RUA TIPO 2	UND	3,00	171,86	BDI 1	223,02	669,06
Serviço	1.5.3	Composição	CPU-4	PLACA SINAL TIPO PARE	UND	3,00	179,24	BDI 1	232,80	697,80

Encargos sociais: Para elaboração deste orçamento, foram utilizados os encargos sociais do SINAPI para a Unidade da Federação indicada.

Observações:

Foi considerado arredondamento de duas casas decimais para Quantidade; Custo Unitário; BDI; Preço Unitário; Preço Total.

Siglas de Composição do Investimento: RA - Rateio proporcional entre Repasse e Contrapartida; RP - 100% Repasse; CP - 100% Contrapartida; OU - 100% Outros.

SÃO JOAO DOS PATOS/MA

Prof. João Henrique Porto Ribeiro

João Henrique Porto Ribeiro
Eng.º Civil - CREA 1300672022

FOLHA 1
 N° PROC. 0010178003
 250

NU



PO - PLANILHA ORÇAMENTÁRIA
 Orçamento Base para Licitação - (SELECIONAR)

Grau de Sigilo
IPÚBLICO

N° OPERAÇÃO 1075822-10	N° SICOMV 015812/2021	PROponente / TOMADOR PREFEITURA MUNICIPAL DE SÃO JOÃO DOS PATOS-MA	APELIDO DO EMPREENDIMENTO PAVIMENTAÇÃO DE VIAS			
LOCALIDADE SINAPI SAO LUIS	DATA BASE 10-21 (DES.)	DESCRIÇÃO DO LOTE LOTE1	MUNICÍPIO / UF SÃO JOAO DOS PATOS/MA	BDI 1 29,77%	BDI 2 0,00%	BDI 3 0,00%

Nível Corrigido	Item	Fonte	Código	Descrição	Unidade	Quantidade	Custo Unitário (sem BDI) (R\$)	BDI (%)	Preço Unitário (com BDI) (R\$)	Preço Total (R\$)
	LOTE									970.000,00

Local
 segunda-feira, 5 de junho de 2023
 Data

Responsável Técnico
 Nome: 0
 CREA/CAU: 0
 ART/RRT: 0

Prof. Dr. E. L. dos Santos
 Eng. Civil - CREA 1-2017777

FOLHA Nº 051
 Nº PROC. 00101/2023

MENU



1
CRONOGRAMA FÍSICO-FINANCEIRO
 (SELECIONAR)

Níveis a Exibir no Cronograma: 2

Nº OPERAÇÃO: 1075922-10 Nº SICONV: 915812/2021 PROPONENTE TOMADOR: PREFEITURA MUNICIPAL DE SÃO JOÃO DEL REI APELIDO EMPREENDIMENTO: PAVIMENTAÇÃO DE VIAS

FILTRO
 2

Falta distribuir:	Item Descrição	Valor (R\$)	Parcelas:	1	2	3	4	5
				09/18	10/18	11/18	12/18	01/19
F	Linha calculada	1. REVITALIZAÇÃO DA PRAÇA	976.000,00	% Período: 9,50%	19,20%	27,36%	43,95%	
F	Linha calculada	1.1. SERVIÇOS INICIAIS	3.713,04	% Período: 50,00%	50,00%			
F	Linha calculada	1.2. ADMINISTRAÇÃO DA OBRA	10.771,12	% Período: 9,50%	19,20%	27,36%	43,95%	
F	Linha calculada	1.3. PAVIMENTAÇÃO E DRENAGEM	602.240,00	% Período:	30,00%		70,00%	
F	Linha calculada	1.4. ACESSIBILIDADE EM PASSEIO	351.679,24	% Período: 25,38%		74,62%		
F	Linha calculada	1.5. SINALIZAÇÃO VIARIA	1.586,60	% Período:	100,00%			
Total: R\$ 970.000,00								
				Período:	%: 9,50%	19,20%	27,36%	43,95%
				Repasso:	91.188,99	184.278,79	282.637,97	421.915,25
				Contrapartida:	848,06	1.815,87	2.730,56	4.386,51
				Outros:	-	-	-	-
				Investimento:	92.137,05	186.192,65	285.368,54	426.301,76
				Acumulado:	%: 9,50%	28,88%	56,05%	100,00%
				Repasso:	91.188,99	275.465,78	538.103,75	960.019,00
				Contrapartida:	848,06	2.863,93	5.594,49	9.981,00
				Outros:	-	-	-	-
				Investimento:	92.137,05	278.329,70	543.698,24	970.000,00

Prof. Dr. José Henrique
 José Henrique, João Neto
 Engº CIVIL - CREA 133867/072



CAIXA

PLQ - PLANILHA DE LEVANTAMENTO DE QUANTIDADES
Memória de Cálculo - (SELECIONAR)

Gravado Segto
PÚBLICO

APÉLIDO DO EMPREENDEDOR
PAVIMENTAÇÃO DE VIAS

Nº SICOV
0159120221

Nº OPERAÇÃO
107922-10

PROPOSTANTE / TOMADOR
PREFEITURA MUNICIPAL DE SÃO JOÃO DOS PATOS-MA

Item	Quantidade	Descrição	Unidade	Medida de Cálculo	Nº	Descrição de Serviço	PREÇOS DE OBRAS	
							TRECHO 1	TRECHO 2
RESUMO							1377,15	2245,22
Item 1.1.1							4,50	4,50
Item 1.2							2,00	2,00
Item 1.3							1.800,00	4.200,00
Item 1.3.1							600,00	1.400,00
Item 1.3.2							600,00	1.400,00
Item 1.3.3							600,00	1.400,00
Item 1.4							685,44	1.897,63
Item 1.4.1							34,58	112,23
Item 1.4.2							28,55	95,63
Item 1.5							1,00	1,00
Item 1.5.1							1,00	2,00
Item 1.5.2							1,00	2,00
Item 1.5.3							1,00	2,00

[Assinatura]
Engº CIVIL - CREA 1306-7-97

PLA 1
 Nº Proc. 061101/2023
 959
 171

FOLHA Nº 05/10/2023
 Nº PROJ. 05/10/2023



Quadro de Composição do BDI

Gráu de Sigilo
 #PUBLICO

Nº OPERAÇÃO 0 Nº SICONV 025850/2021 PROPONENTE / TOMADOR PREFEITURA MUNICIPAL DE SÃO JOÃO DOS PATOS

APELIDO DO EMPREENDIMENTO / DESCRIÇÃO DO LOTE
 PAVIMENTAÇÃO DE RUAS - ZONA RURAL / LOTE 1

Conforme legislação tributária municipal, definir estimativa da percentual da base de cálculo para o ISS: 100,00%
 Sobre a base de cálculo, definir a respectiva alíquota do ISS (entre 2% e 5%): 5,00%

BDI 1

TIPO DE OBRA
 Construção de Praças Urbanas, Rodovias, Ferrovias e recapeamento e pavimentação de vias urbanas

Item	Siglas	% Adotado
Administração Central	AC	3,80%
Seguro e Garantia	SG	0,32%
Risco	R	0,50%
Despesas Financeiras	DF	1,02%
Lucro	L	0,64%
Tributos (Impostos COFINS 3%, e PIS 0,65%)	CP	3,65%
Tributos (ISS variável de acordo com o município)	ISS	5,00%
Tributos (Contribuição Previdenciária sobre a Receita Bruta - 0% ou 4,5% - Desoneração)	CRPB	4,50%
BDI SEM desoneração (Fórmula Acórdão TCU)	BDI PAD	23,38%
BDI COM desoneração	BDI DES	29,77%

Os valores de BDI foram calculados com o emprego da fórmula

$$BDI = \frac{(1+AC+S+R+G)*(1+DF)*(1+L)}{(1-CP-ISS-CRPB)} - 1$$

Declaro para os devidos fins que, conforme legislação tributária municipal, a base de cálculo deste tipo de obra corresponde a 100%, com a respectiva alíquota de 5%.

Declaro para os devidos fins que o regime de Contribuição Previdenciária sobre a Receita Bruta adotado para elaboração do orçamento foi COM Desoneração, e que esta é a alternativa mais adequada para a Administração Pública.

Observações:

SÃO JOÃO DOS PATOS
 Local

sexta-feira, 26 de novembro de 2021
 Data

Responsável Técnico
 Nome: JOSÉ HENRIQUE PORTO NOLÊTO
 CREA/CAU: 5871/MA
 ART/RRF: MA20210482995

FL - HA 1
 N° PROC. 061101/2023
 954

CAIXA

COMPOSIÇÕES

FORTE	CÓDIGO	DESCRIÇÃO	UNIDADE	COEFIC.	CUSTO UNIT. DESONERADO	CUSTO UNIT. NÃO DESONER.
	CPU-1	PLACA DA OBRA EM AÇO GALVANIZADO	M2		207,82	0,00
SINAPH	4818	PLACA DE OBRA (PARA CONSTRUÇÃO CIVIL) EM CHAPA GALVANIZADA *N. 22*, ADESIVADA, DE *7,0 X 1,125* M (SEM POSTES PARA FIXAÇÃO)	M2	1	210,00	0,00
SINAPH	6111	SERVENTE DE OBRAS	H	2	9,85	0,00
SINAPH	4491	PGONTALETE *7,5 X 7,5* CM EM PINUS, MISTA OU EQUIVALENTE DA REGIÃO - BRUTA	M	4,5	9,31	0,00
SINAPH	20247	PREÇO DE AÇO POLIDO COM CABEÇA LS X LS (1 1/4 X 1/2)	KG	0,317	22,81	0,00
	CPU-2	ADMINISTRAÇÃO DA OBRA	MES		1.075,04	0,00
SINAPH	2707	ENFERMEIRO CIVIL DE OBRA PLENO	H	10	28,99	0,00
SINAPH	4023	ENCARREGADO GERAL DE OBRAS	H	23,7884	19,83	0,00
	CPU-3	PLACA DE SINALIZAÇÃO - IDENTIFICAÇÃO DE RUA TIPO 1	UNID		12,11	0,00
SINAPH	82318	SERVENTE COM ENCARGOS COMPLEMENTARES	H	0,398	12,11	0,00
SINAPH	11050	BUCHA DE NYLON SEM ABA 56, COM PARAFUSO DE 4,20 X 40 MM EM AÇO ZINCADO COM ROSCA	UN	4	0,20	0,00
SINAPH	13821	SOBERBA, CABEÇA CHATA E FENDA PHILLIPS	UN	1	27,50	0,00
SINAPH	13821	PLACA DE AÇO ESMALTADA PARA IDENTIFICAÇÃO DE RUA, *45 CM X 20* CM	UN	1	27,50	0,00
	CPU-4	PLACA DE SINALIZAÇÃO - ADVERTÊNCIA "PARAÍ"	UNID		12,11	0,00
SINAPH	82318	SERVENTE COM ENCARGOS COMPLEMENTARES	H	0,398	12,11	0,00
SINAPH	11050	BUCHA DE NYLON SEM ABA 56, COM PARAFUSO DE 4,20 X 40 MM EM AÇO ZINCADO COM ROSCA	UN	4	0,20	0,00
SINAPH	34723	PLACA DE SINALIZAÇÃO EM CHAPA DE AÇO AUM 16 COM PINTURA REFLETIVA	M2	0,3	577,50	0,00
	CPU-5	DIREÇÃO DE ACESSIBILIDADE EM PASSEIO	M2		203,91	0,00
SINAPH	2777	LOJA PLÁSTICA PESADA PRETA, E = 150 MICRA	M2	1,15	1,74	0,00
SINAPH	4460	SARRAFO NÃO APARELHADO *2,5 X 10* CM, EM MACARANDUBA, ANGELIM OU EQUIVALENTE DA REGIÃO - BRUTA	M	0,25	8,47	0,00
SINAPH	4517	SARRAFO *2,5 X 7,5* CM EM PINUS, MISTA OU EQUIVALENTE DA REGIÃO - BRUTA	M	0,2	3,19	0,00
SINAPH	7156	TELA DE AÇO SOLDADA REVURADA, CA-60, Q-195, (3,11 KG/M2), DIÂMETRO DO FIO = 5,0 MM, LARGURA = 2,45 M, ESPACAMENTO DA MALHA = 10 X 10 CM	M2	1,12	44,68	0,00
SINAPH	82302	CARPANTEIRO DE FORMAS COM ENCARGOS COMPLEMENTARES	H	0,18	17,21	0,00
SINAPH	82309	PEDREIRO COM ENCARGOS COMPLEMENTARES	H	0,28	17,44	0,00
SINAPH	82316	SERVENTE COM ENCARGOS COMPLEMENTARES	H	0,46	12,11	0,00
SINAPH	94964	CONCRETO FCK = 20MPa, TRAÇO 1:2:7:3 (EM MASSA SECA DE CIMENTO)/ÁREA MÉDIA/ BRUTA II - PREPARO MECÂNICO COM BETONEIRA 400 L. AF. 05/2023	M3	0,1	349,86	0,00
	CPU-6	PLACA DE SINALIZAÇÃO - IDENTIFICAÇÃO DE RUA TIPO 2	UNID		12,11	0,00
SINAPH	82318	SERVENTE COM ENCARGOS COMPLEMENTARES	H	0,401	12,11	0,00
SINAPH	11050	BUCHA DE NYLON SEM ABA 56, COM PARAFUSO DE 4,20 X 40 MM EM AÇO ZINCADO COM ROSCA	UN	6	0,20	0,00
SINAPH	13821	PLACA DE AÇO ESMALTADA PARA IDENTIFICAÇÃO DE RUA, *45 CM X 20* CM	UN	2	62,50	0,00

10/12/2023
 Data

Responsável Técnico: 
 CREA/CAU: 5571/MA

Proj. CND - CREA 108672028
Proj. CND - CREA 108672028

00

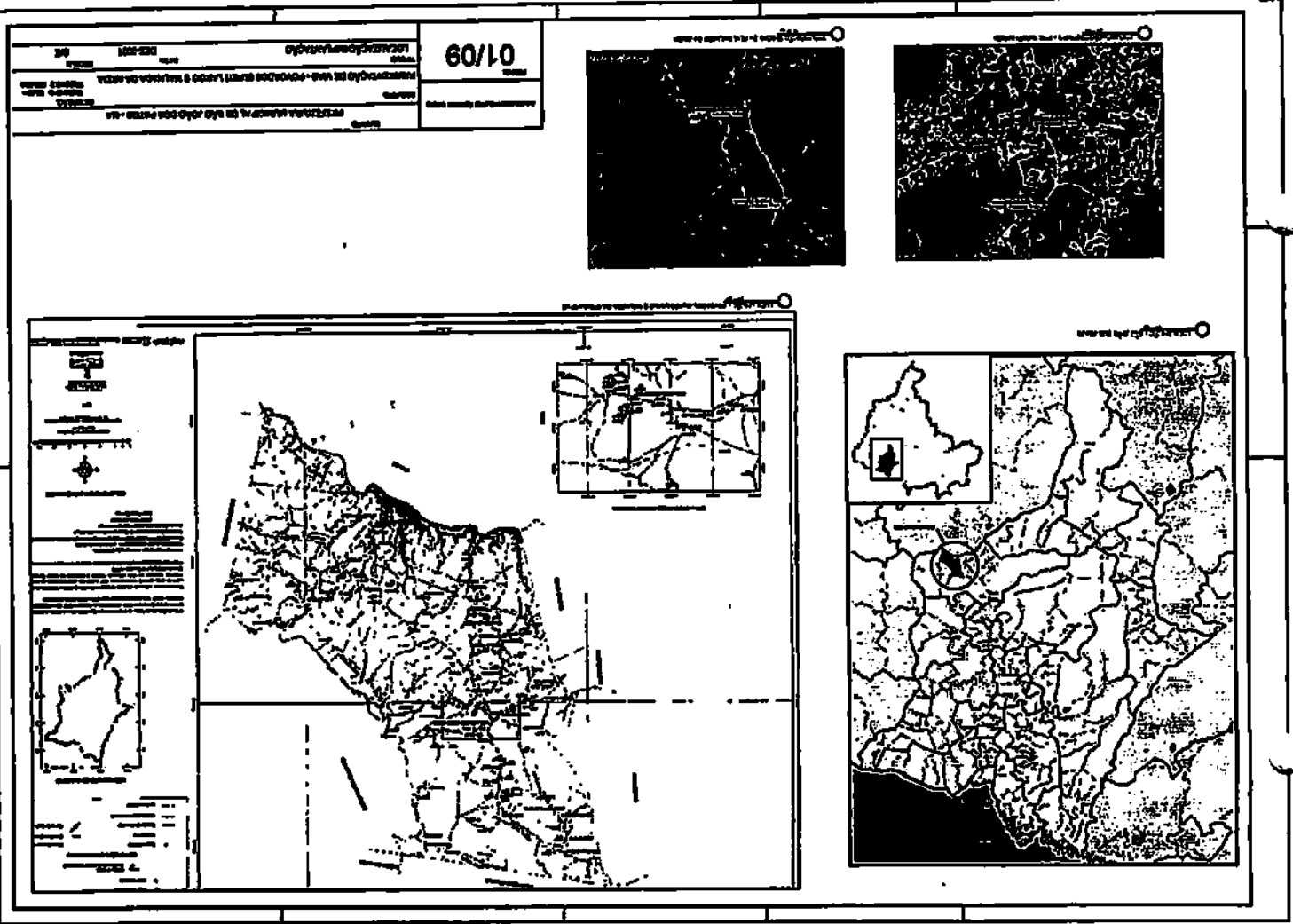

F. PROJ. CND
FOLHA 1
Nº PROJ. 061101/1993
955

LUIS HERNANDEZ RODRIGUEZ
 ENGR. CIVIL - CREA 108877382
 50

02/09

INSTITUTO VENEZOLANO DE INVESTIGACIONES CIENTÍFICAS
 DIVISION DE INVESTIGACIONES EN CIENCIAS BÁSICAS Y APLICADAS
 LABORATORIO DE INVESTIGACIONES EN CIENCIAS BÁSICAS Y APLICADAS
 AV. LOS RÍOS S/N, LA MONTAÑA, CAROLINA, VENEZUELA

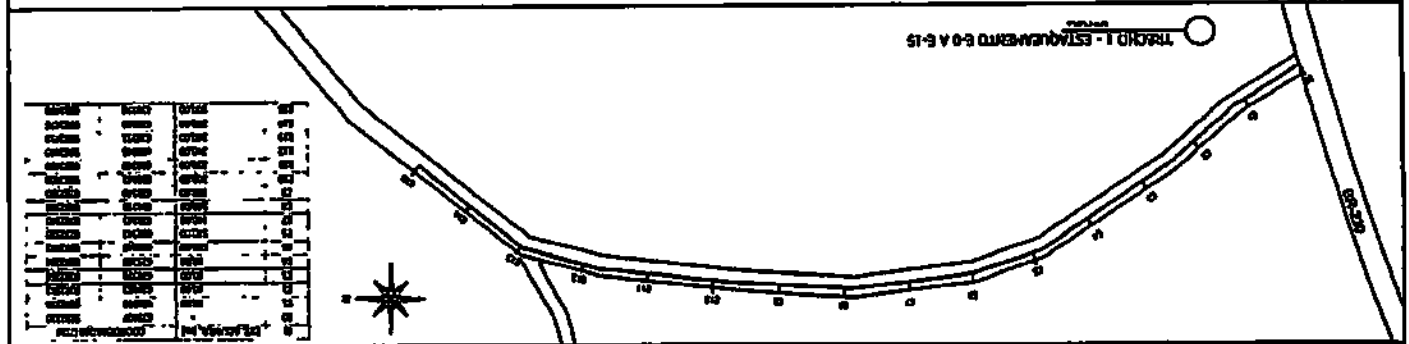
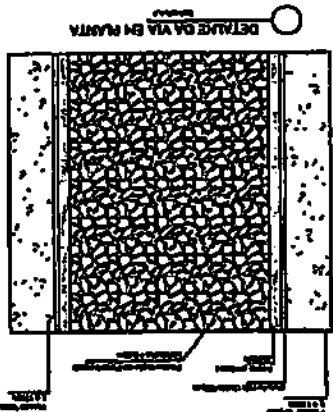
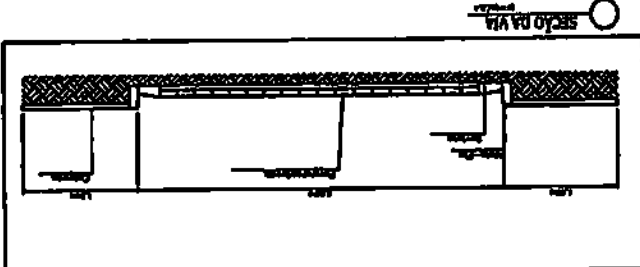
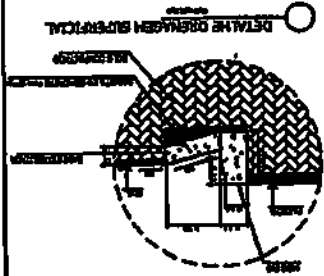

NO.	DESCRIPCION	CANTIDAD	UNIDAD
1	CONCRETO	1.20	M ³
2	ACERO	0.80	T
3	FORMA	1.50	M ²
4
5
6
7
8
9
10
11
12
13
14
15
16
17
18
19
20
21
22
23
24
25
26
27
28
29
30
31
32
33
34
35
36
37
38
39
40
41
42
43
44
45
46
47
48
49
50

956
 FOLIA : 06160178093
 Nº PROJ. 06160178093

PLANHA: 257
 Nº PROJ.: 001101/2003
 10/03

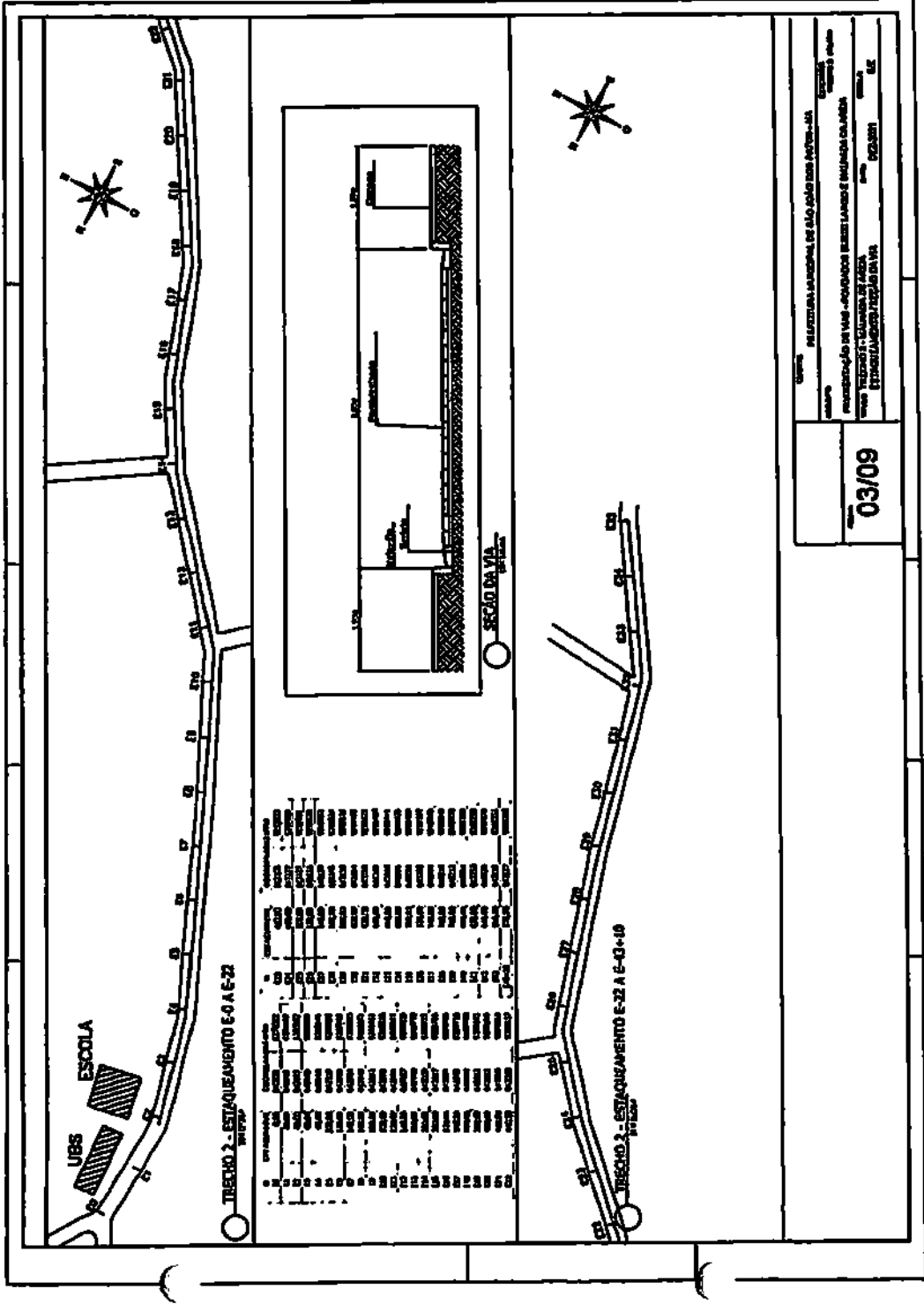

03/09
 Prefeitura Municipal de São João del-Rei - MG
 Departamento de Obras e Manutenção de Obras
 Rua: ... nº ...
 CEP: ...

- Prefeitura Municipal de São João del-Rei - MG
 Rua: ... nº ...
 CEP: ...

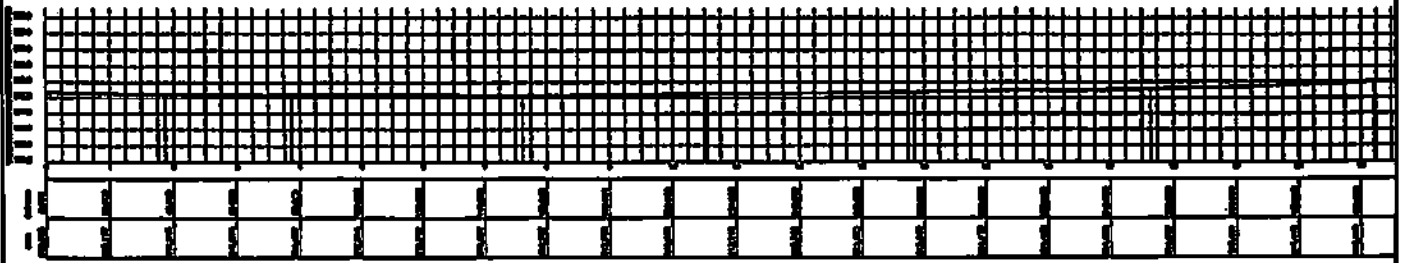

○ TRECHO 2 - PERFIL LONGITUDINAL E0 A E 22+10
em metros

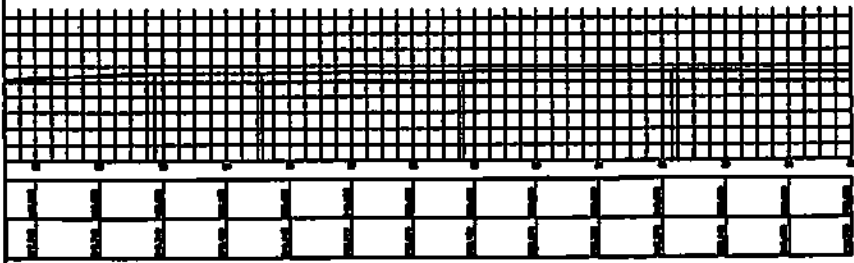

○ TRECHO 2 - PERFIL LONGITUDINAL E21+10 A E 35
em metros

Data: 04/09	Cidade: PALMEIRA MUNICIPAL, DO RIO JOÃO DOS RIOS - MA		Estado: MA	
	Objeto: PROPOSTA DE 100 - PAVIMENTAR QUATRO LARGOS E OBRAS DE ABRIGAÇÃO DA ÁREA			
	Título: TÉCNICO - ELABORAÇÃO DO PROJETO DE PERFIL LONGITUDINAL		Valor: 000,00	Unidade: 00

Prefeito Dr. E. A. Araújo
João Henrique Medeiros
 Eng.º Civil - CREA 180672002

FOLHA 1
 Nº PROC. 061105/2003
 059

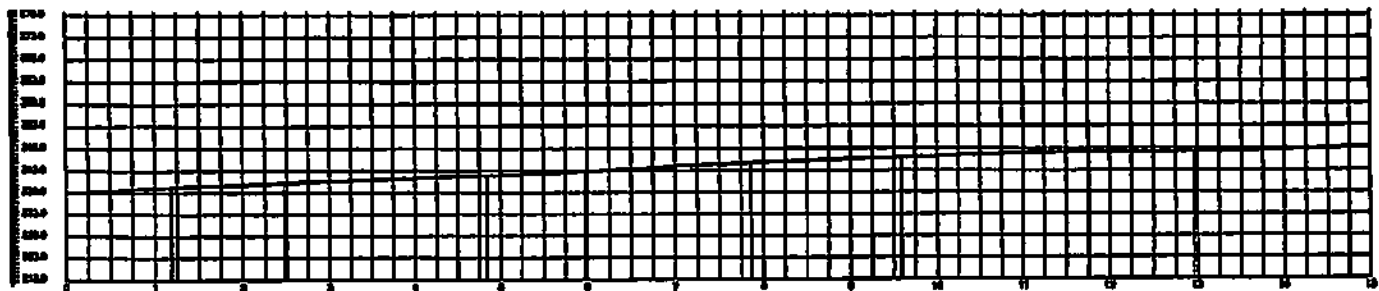

ESTACÃO	ALTIMETRIA	ALTIMETRIA	ALTIMETRIA	ALTIMETRIA	ALTIMETRIA	ALTIMETRIA	ALTIMETRIA	ALTIMETRIA	ALTIMETRIA	ALTIMETRIA	ALTIMETRIA	ALTIMETRIA	ALTIMETRIA	ALTIMETRIA	ALTIMETRIA
200.000	200.000	200.000	200.000	200.000	200.000	200.000	200.000	200.000	200.000	200.000	200.000	200.000	200.000	200.000	200.000

TRECHO 1 - PERFIL LONGITUDINAL E0 A E 15
 1:100

DATA 05/09	MUNICÍPIO		MUNICÍPIO	
	MUNICÍPIO MUNICIPAL DE SÃO JOÃO DOS PATOS - BA		MUNICÍPIO	
PROJETO		PROJETO		
ADAPTAÇÃO DE VIA - FUNDOS BURT LARGO E BALANZA DE ARÇA		PROJETO		
AUTOR		AUTOR		
DETALHADO		DETALHADO		

Prefeito *[Assinatura]*
 José Henrique Porto Nolasco
 Engº Civil - CREA 190867202

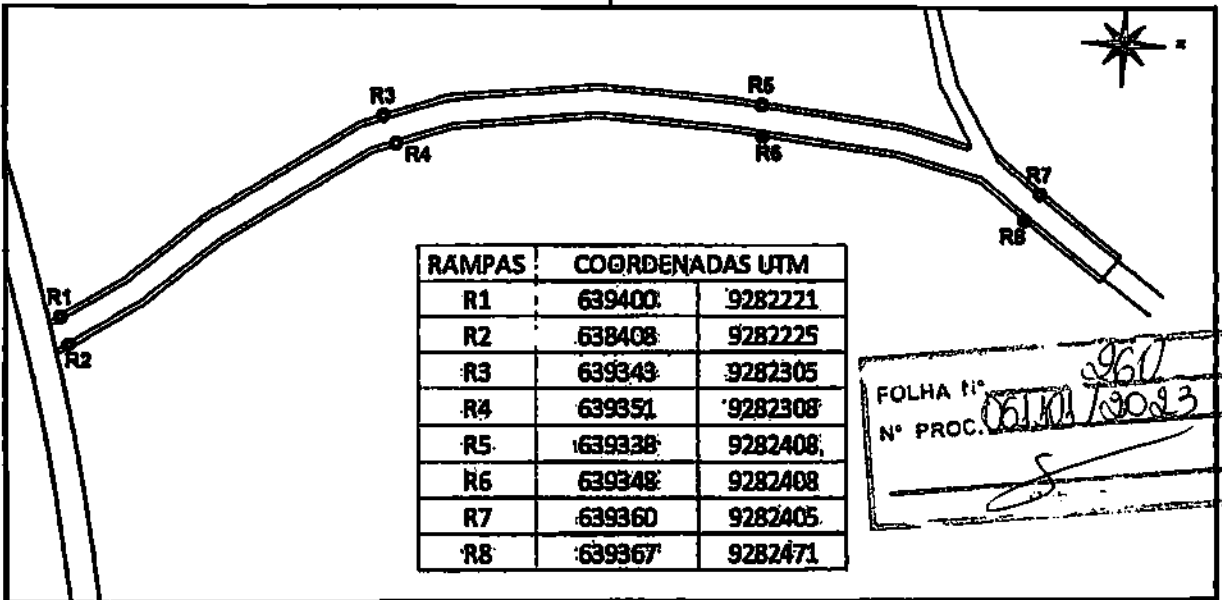

RAMPAS	COORDENADAS UTM	
R1	639400	9282221
R2	638408	9282225
R3	639343	9282305
R4	639351	9282308
R5	639338	9282408
R6	639348	9282408
R7	639360	9282405
R8	639367	9282471

FOLHA N° 960
 N° PROC. 051101/30023

TRECHO 1 - LOCALIZAÇÃO DAS RAMPAS
 SEM ESCALA
 COORDENADA UTM - RAMPAS

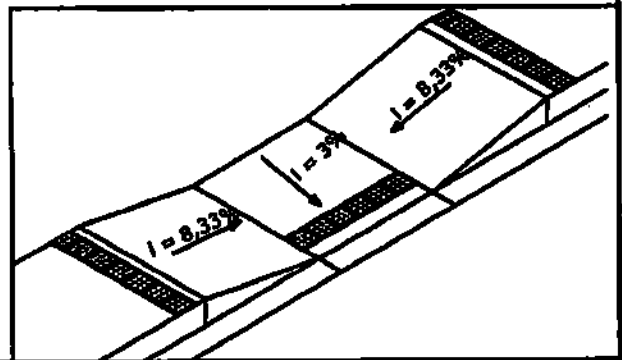

RAMPA DE ACESSIBILIDADE - PLANTA

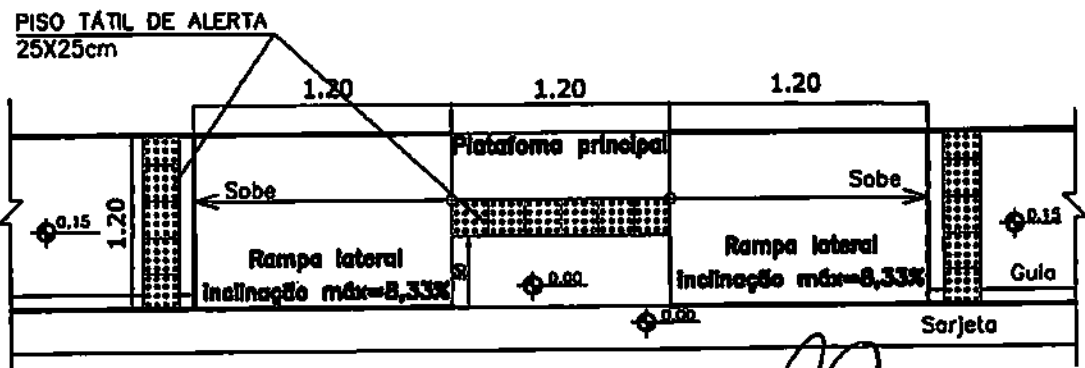

Assinado por: *[Signature]*
 José Henrique Porto Neto
 Engº Civil - CREA 188672022

FOLHA: 06/09	CLIENTE: PREFEITURA MUNICIPAL DE SÃO JOÃO DOS PATOS - MA	EXTENSÃO: TRECHO 1: 02,00m
	ASSUNTO: PAVIMENTAÇÃO DE VIAS - POVOADOS BURITI LARGO E MALHADA DA AREIA	DATA: DEZ-2021
	TÍTULO: TRECHO 1 (POV. BURITI LARGO) ACESSIBILIDADE (LOCALIZAÇÃO E DETALHES DE RAMPAS)	ESCALA: S/E

60/09

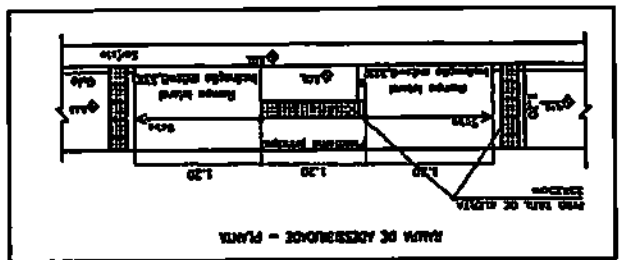

TRAMO 2 - LOCALIZACION DAS BARRAS AS-2/AS-3

Eng.º CML - CREA 180872012
 JOSE HEINRICH POMO NOBRE
 Prof.º Dr. J. de F. de S. B.

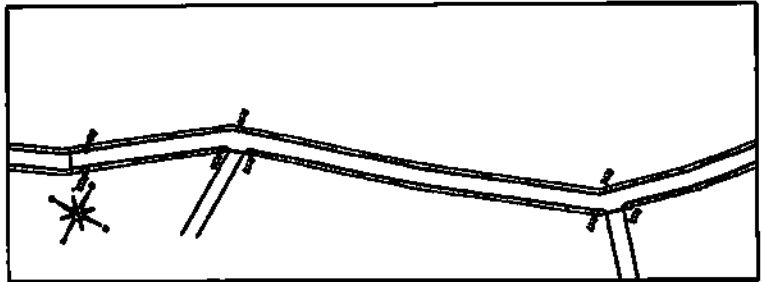

TRAMO 2 - LOCALIZACION DAS BARRAS BA-1 A BA-10

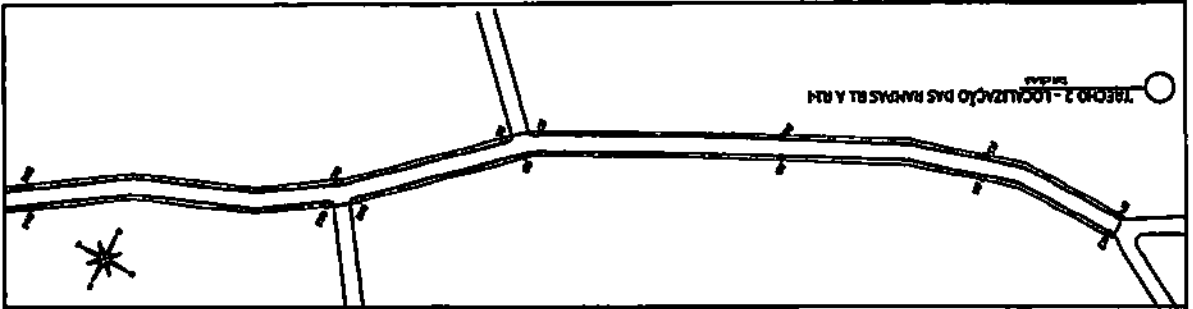

MATERIAL DA OBRA

001	00100	00100
002	00200	00200
003	00300	00300
004	00400	00400
005	00500	00500
006	00600	00600
007	00700	00700
008	00800	00800
009	00900	00900
010	01000	01000
011	01100	01100
012	01200	01200
013	01300	01300
014	01400	01400
015	01500	01500
016	01600	01600
017	01700	01700
018	01800	01800
019	01900	01900
020	02000	02000

MATERIAL DA OBRA

001	00100	00100
002	00200	00200
003	00300	00300
004	00400	00400
005	00500	00500
006	00600	00600
007	00700	00700
008	00800	00800
009	00900	00900
010	01000	01000
011	01100	01100
012	01200	01200
013	01300	01300
014	01400	01400
015	01500	01500
016	01600	01600
017	01700	01700
018	01800	01800
019	01900	01900
020	02000	02000

FOLHA 1
 N.º PROC. 6004/2009
 864
 5

FOLHA N° 08/09
 N° PROC. 061101/2021

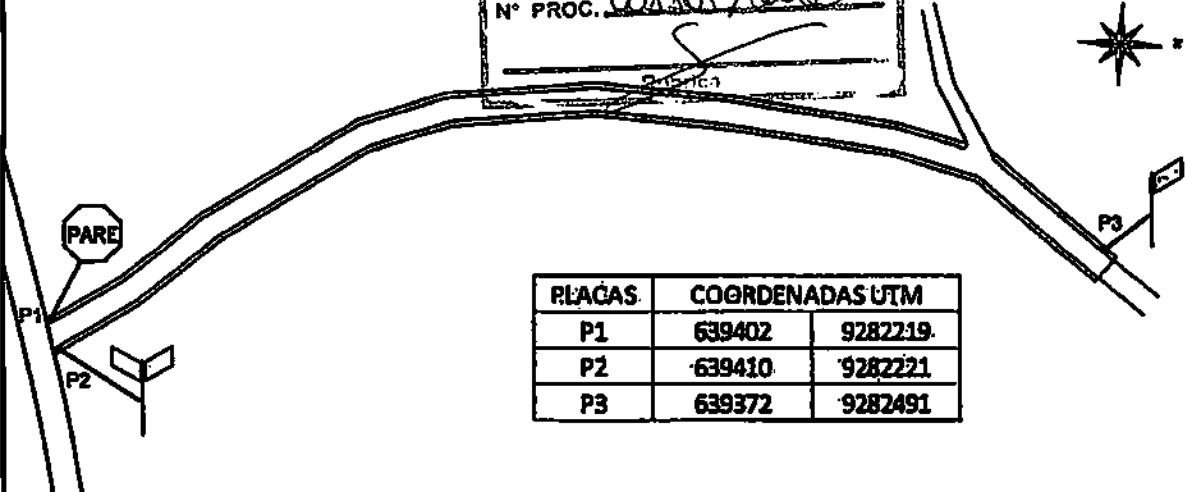

TRECHO 1 - LOCALIZAÇÃO DAS PLACAS
 SEM ESCALA

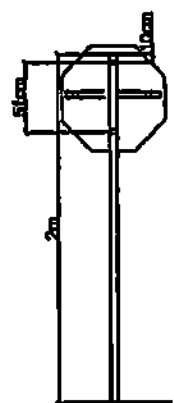

Placa_Octogonal

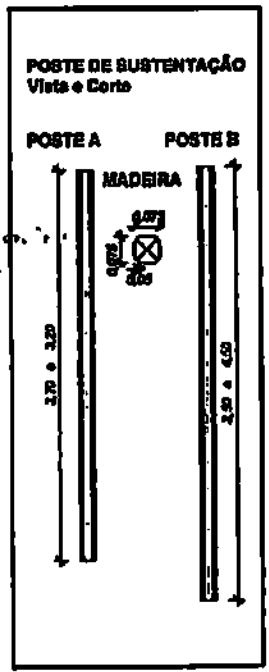
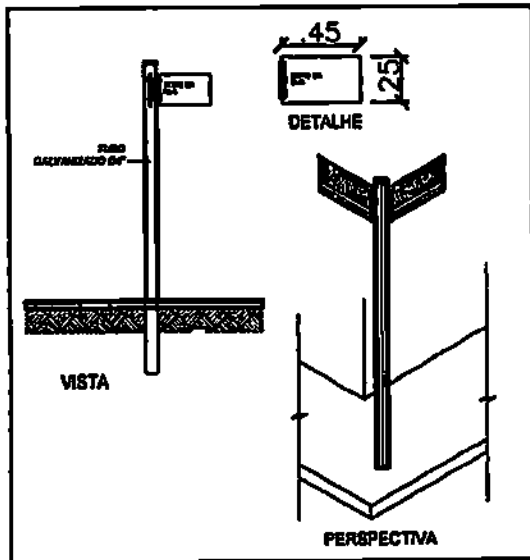
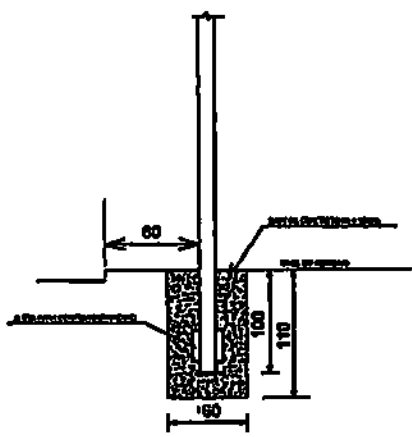

[Signature]
 Prefeitura de São João dos Patos - MA
 José Henrique Farias Neto
 Eng° Civil - CREA 1988672022

COORDENADA UTM - PLACAS

FOLHA: 08/09	CLIENTE: PREFEITURA MUNICIPAL DE SÃO JOÃO DOS PATOS - MA	EXTENSÃO: TRECHO 1: 90,50m TRECHO 2: 870,00m
	ASSUNTO: PAVIMENTAÇÃO DE VIAS - POVOADOS BURITI LARGO E MALHADA DA AREIA	ESCALA: S/E
	TÍTULO: TRECHO 1 (POV. BURITI LARGO) SINALIZAÇÃO: LOCALIZAÇÃO E DETALHES (PLACAS)	DATA: DEZ-2021

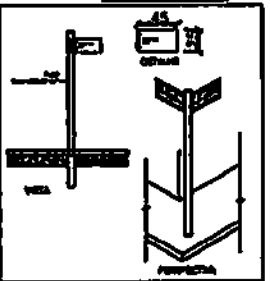
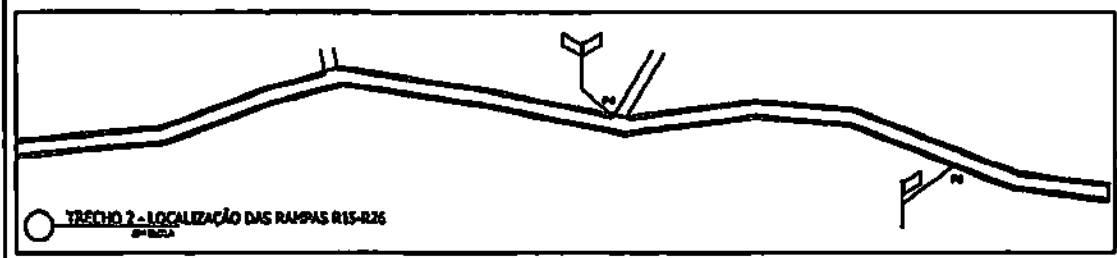
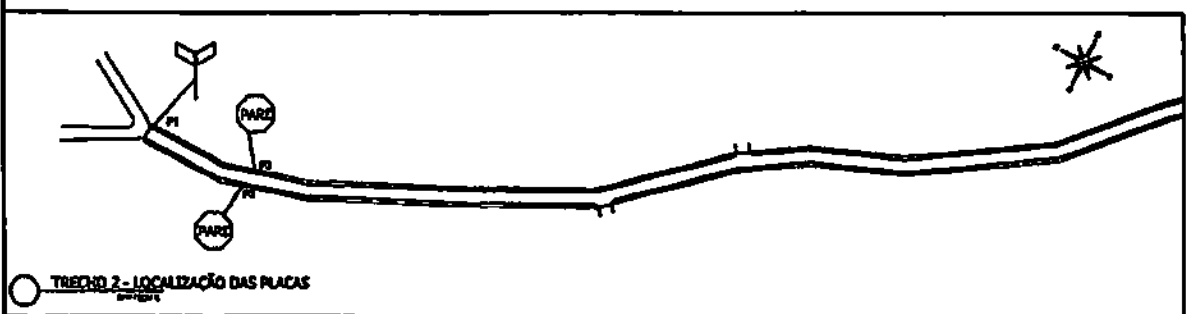

Prefeitura Esp. S. C. das Fatas-86
 José Henrique Porto Noleto
 Engº Civil - CREA 1680477072

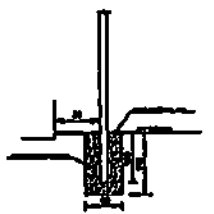
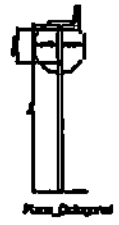

09/09	GRUPO	PREFEITURA MUNICIPAL DE SÃO JOÃO DOS RIOS - MA	ESPÉCIE	
	PROPOSTA	PROPOSTA DE VAGAS - FUNDADOR BOM LARANJEIROS E MARMADA DA AREA	ORÇAMENTO	

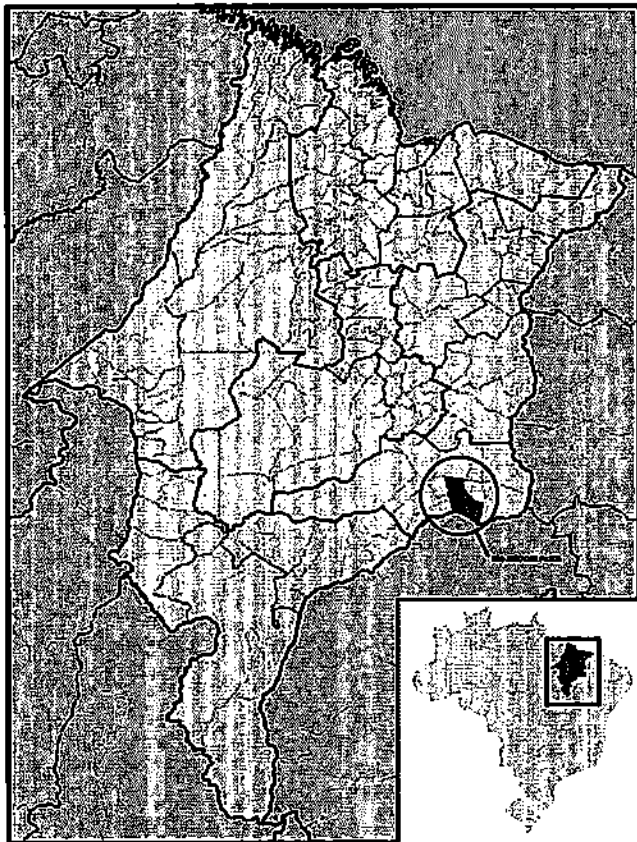

LOCALIZAÇÃO - SÃO JOÃO DOS PATOS

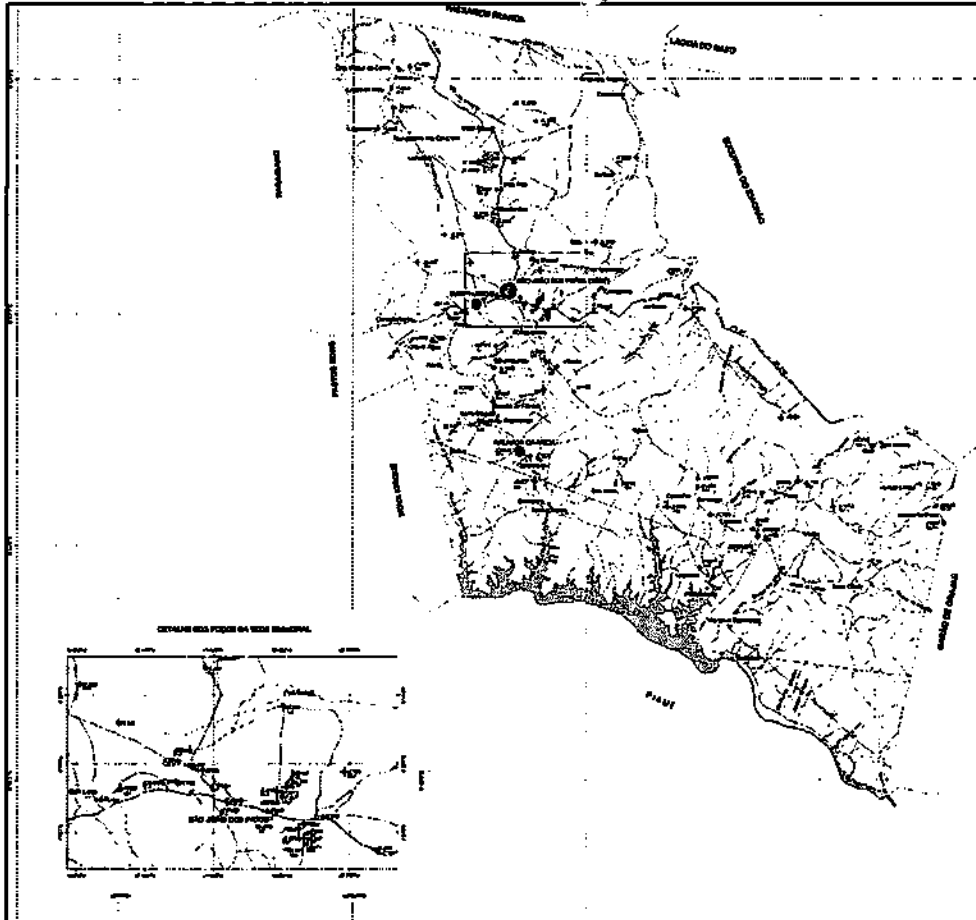

LOCALIZAÇÃO - POVOADOS BURITI LARGO E MALHADA DA AREIA PATOS

LEGENDA

- Projeto de Implantação
- Demarcação de Área
- Demarcação de Lote
- Demarcação de Bloco
- Demarcação de Rua
- Demarcação de Alameda
- Demarcação de Avenida
- Demarcação de Avenida Principal
- Demarcação de Avenida Secundária
- Demarcação de Avenida Terciária
- Demarcação de Avenida Quaternária
- Demarcação de Avenida Quinta
- Demarcação de Avenida Sexta
- Demarcação de Avenida Sétima
- Demarcação de Avenida Oitava
- Demarcação de Avenida Nona
- Demarcação de Avenida Décima
- Demarcação de Avenida Onze
- Demarcação de Avenida Doze
- Demarcação de Avenida Treze
- Demarcação de Avenida Quatorze
- Demarcação de Avenida Quinze
- Demarcação de Avenida Dezesseis
- Demarcação de Avenida Dezoito
- Demarcação de Avenida Vinte
- Demarcação de Avenida Vinte e Um
- Demarcação de Avenida Vinte e Dois
- Demarcação de Avenida Vinte e Três
- Demarcação de Avenida Vinte e Quatro
- Demarcação de Avenida Vinte e Cinco

LOCALIZAÇÃO DA INTERVENÇÃO

MUNICÍPIO DE SÃO JOÃO DOS PATOS

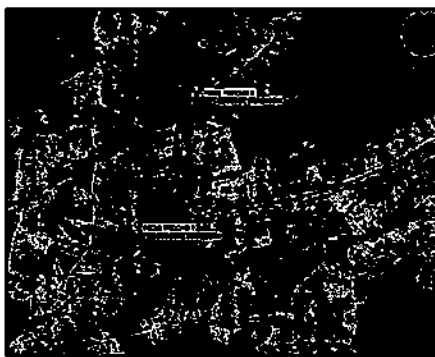

LOCALIZAÇÃO TRECHO 1 - POV. BURITI LARGO

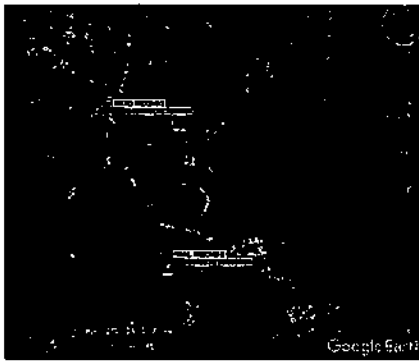

LOCALIZAÇÃO TRECHO 2 - POV. MALHADA DA AREIA

CLIENTE:	PREFEITURA MUNICIPAL DE SÃO JOÃO DOS PATOS - MA
	ASSUNTO: PAVIMENTAÇÃO DE VIAS - POVOADOS BURITI LARGO E MALHADA DA AREIA
DATA: 01/09	TÍTULO: LOCALIZAÇÃO/IMPLANTAÇÃO
	ESCALA: 9/E

FOLHA Nº: 01/01/2009

N	EXT. ACUMUL. (m)	COORDENADAS UTM
E0	0,00	9282220
E1	20,00	9282236
E2	40,00	9282252
E3	60,00	9282268
E4	80,00	9282284
E5	100,00	9282301
E6	120,00	9282317
E7	140,00	9282334
E8	160,00	9282350
E9	180,00	9282367
E10	200,00	9282383
E11	220,00	9282400
E12	240,00	9282416
E13	260,00	9282433
E14	280,00	9282449
E15	300,00	9282466

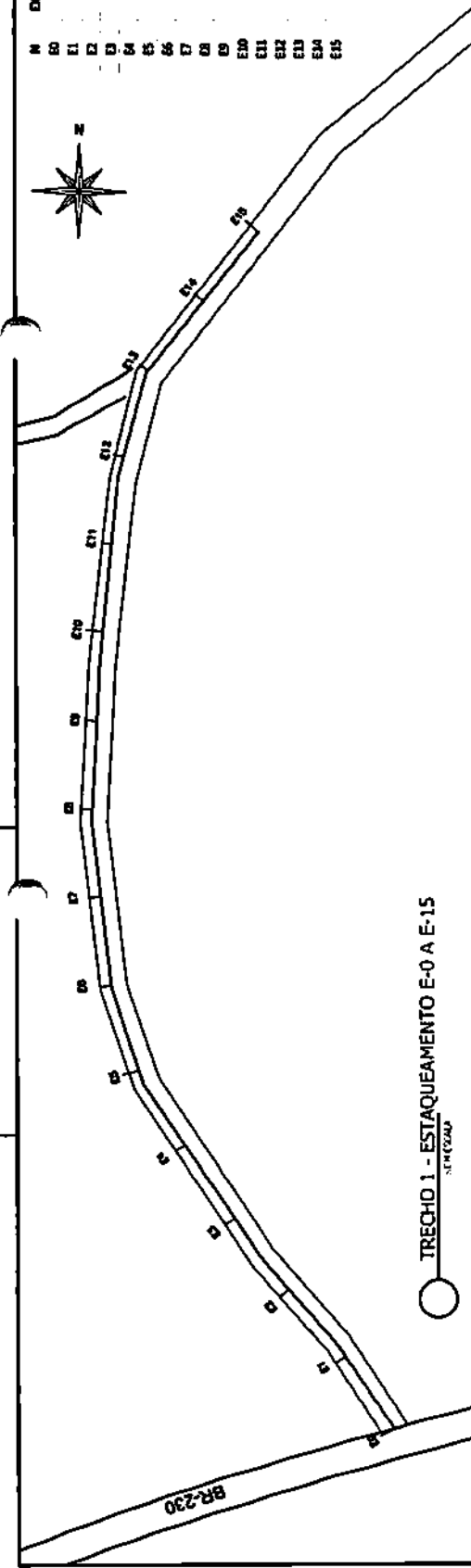

TRECHO 1 - ESTAQUEAMENTO E-0 A E-15
1:1000

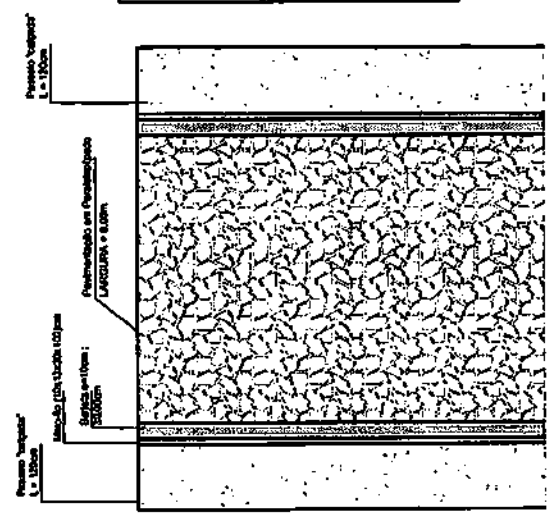

DETALHE DA VIA EM PLANTA
1:1000

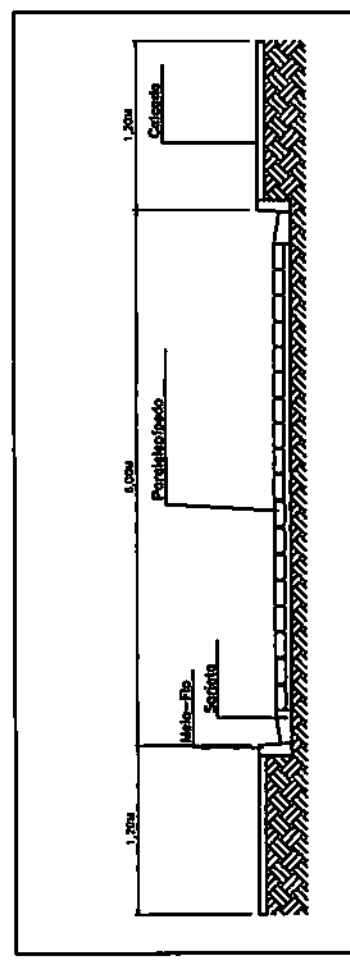

SEÇÃO DA VIA
1:1000

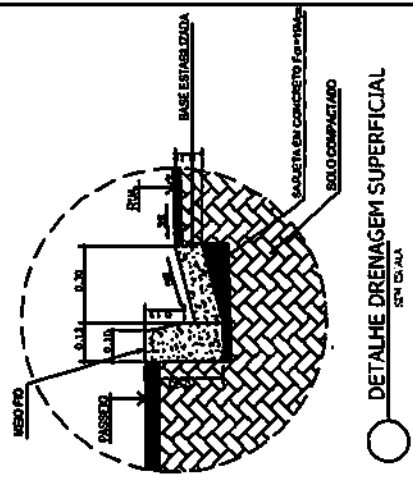

DETALHE DRENAGEM SUPERFICIAL
1:1000

FOLHA N°: 02/09
N° PROC. 05101/2023

SUBITE: PREFEITURA MUNICIPAL DE SÃO JOÃO DOS PATOS - MA
ACQUITE
EXTENSÃO: TRECHO 1 - OLOM
PAVIMENTAÇÃO DE VIAS - PAVIMENTOS BURITI LARGO E MALHADA DA AREIA
TÍTULO: TRECHO 1 (POM. BURITI LARGO)
ESTAQUEAMENTO E DETALHES
LIGADA: E00A
DATA: 02/2021
S/AE

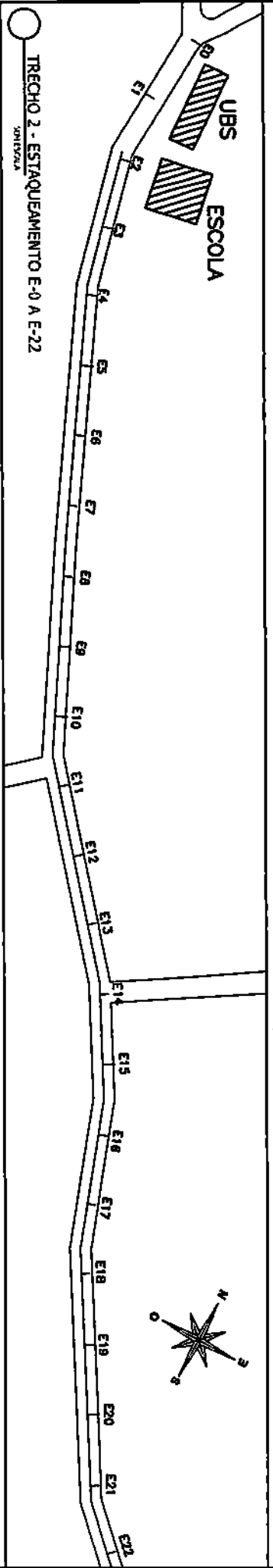

N	RT ACUM (m)	COORDENADAS UTM	N	RT ACUM (m)	COORDENADAS UTM
0	0,00	507032	23	66,00	64108
1	20,00	64252	24	86,00	506508
2	40,00	64252	25	106,00	64117
3	60,00	64252	26	126,00	506562
4	80,00	64252	27	146,00	64113
5	100,00	64252	28	166,00	64113
6	120,00	64252	29	186,00	506561
7	140,00	64252	30	206,00	64116
8	160,00	64252	31	226,00	506514
9	180,00	64252	32	246,00	506514
10	200,00	64252	33	266,00	64129
11	220,00	64252	34	286,00	506515
12	240,00	64252	35	306,00	506515
13	260,00	64252	36	326,00	64129
14	280,00	64252	37	346,00	506515
15	300,00	64252	38	366,00	64129
16	320,00	64252	39	386,00	506515
17	340,00	64252	40	406,00	64129
18	360,00	64252	41	426,00	506515
19	380,00	64252	42	446,00	64129
20	400,00	64252	43	466,00	506515
21	420,00	64252	44	486,00	64129
22	440,00	64252	45	506,00	506515

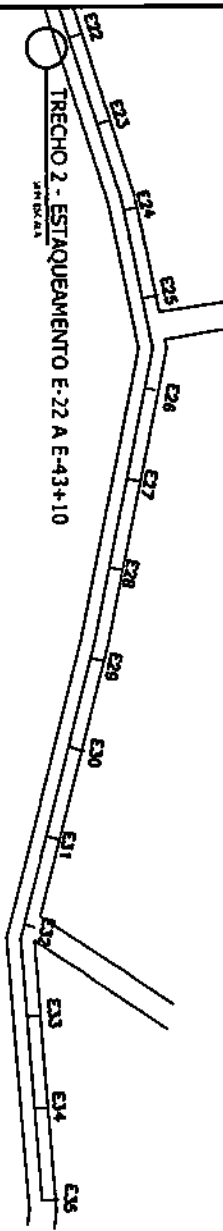
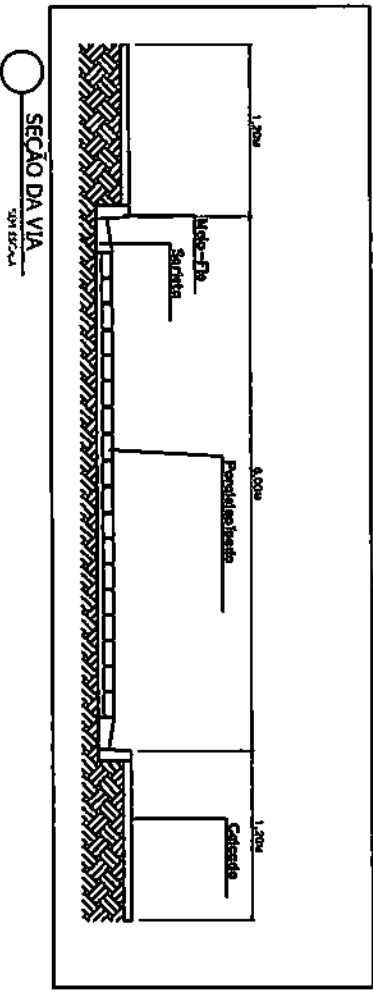

Nº PROC. 06101/0093
 FOLHA 1
 03/09

DATA	03/09
CLIENTE	PREFEITURA MUNICIPAL DE SÃO JOÃO DOS PATOS - MA
PROJETO	PAVIMENTAÇÃO DE VIAS - POVOADOS BURITI LARGO E MANUADA DA AREIA
FECHA	05/2011
ESCALA	S/E

TRCCHO 2 - PERFL LONGTUDINAL E21+10 A E 35

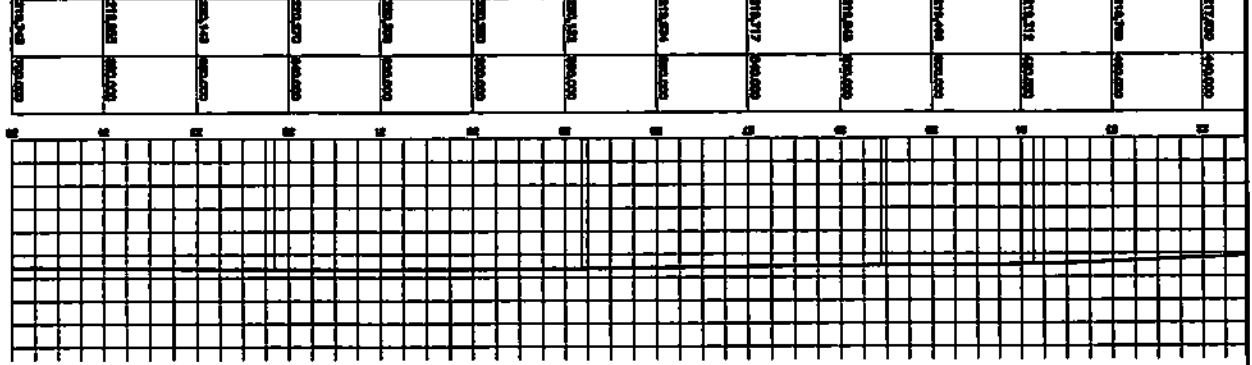

TRCCHO 2 - PERFL LONGTUDINAL ED A E 21+10

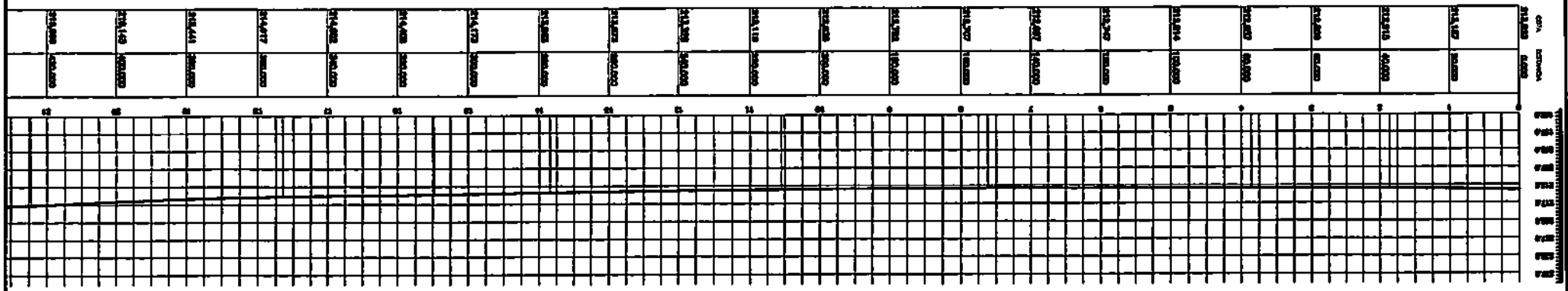

PL. MA. 11° 963
 Nº PROC. 2010179053
 (Stamp)

CLIENTE: PREFEITURA MUNICIPAL DE SÃO JOÃO DOS PATOS - MA
 ASSUNTO: TRCCHO 2 - AREA
 PAVIMENTAÇÃO DE VIAS - POVAOS SURTI LARGO E MALHADA DA AREA
 TITULO: TRCCHO 2 - MALHADA DE AREA
 DATA: DEZ-2021
 ESCALA: S/E
 FOLHA: 04/09

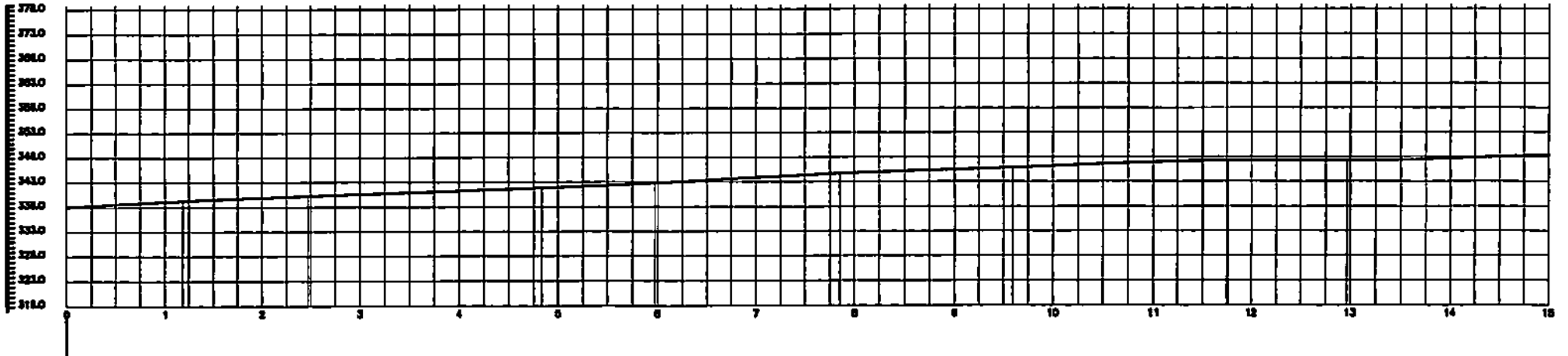

COTAS DO TERRENO	DISTANCIA	ESTACA
339,035	0,000	0
339,066	20,000	1
339,015	40,000	2
340,585	60,000	3
341,254	80,000	4
341,876	100,000	5
342,834	120,000	6
343,580	140,000	7
344,835	160,000	8
345,405	180,000	9
346,175	200,000	10
346,936	220,000	11
347,284	240,000	12
347,280	260,000	13
347,686	280,000	14
348,424	300,000	15

TRECHO 1 - PERFIL LONGITUDINAL E0 A E 15
SEM ESCALA

FOLHA 1.^a
 N.º PROC. 021101/2009.3
 868

FOLHA: 05/09	CLIENTE:	PREFEITURA MUNICIPAL DE SÃO JOÃO DOS PATOS - MA
	ASSUNTO:	EXTENSÃO: TRECHO 1: 05,00m TRECHO 2: 570,00m
	TÍTULO:	ESCALA: S/E
	DETALHES:	DATA: DEZ-2021

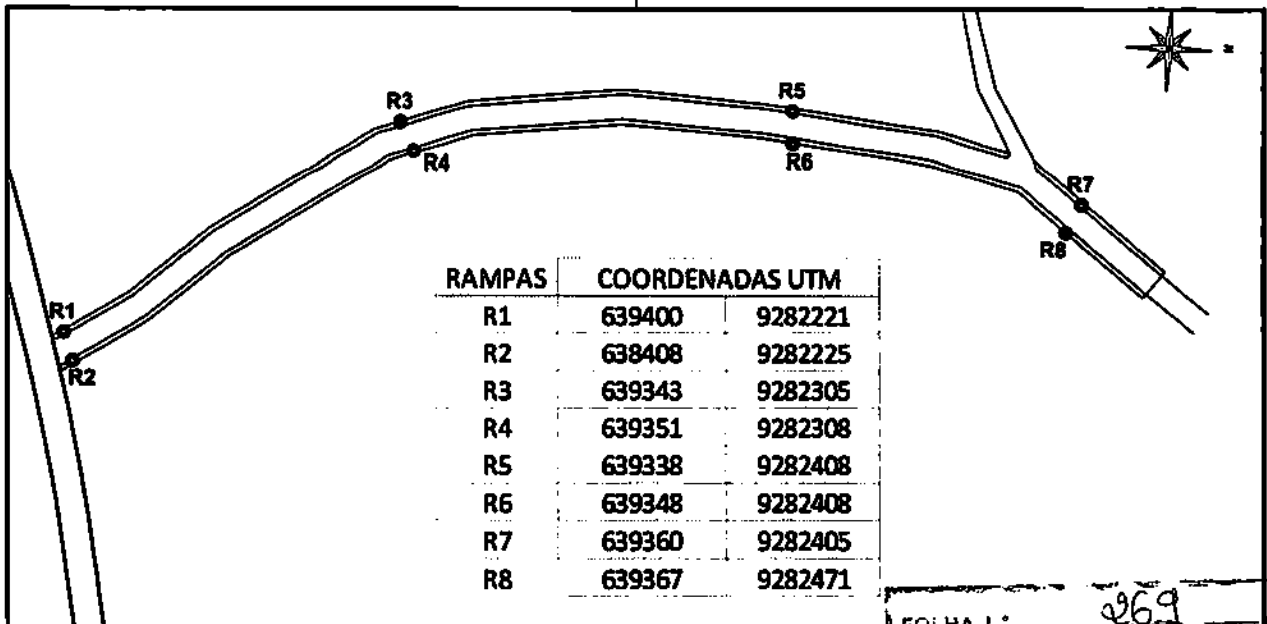

RAMPAS	COORDENADAS UTM	
R1	639400	9282221
R2	638408	9282225
R3	639343	9282305
R4	639351	9282308
R5	639338	9282408
R6	639348	9282408
R7	639360	9282405
R8	639367	9282471

TRECHO 1 - LOCALIZAÇÃO DAS RAMPAS
SEM ESCALA
COORDENADA UTM - RAMPAS

FOLHA: 069
Nº PROC. 061101/2013
Projeto

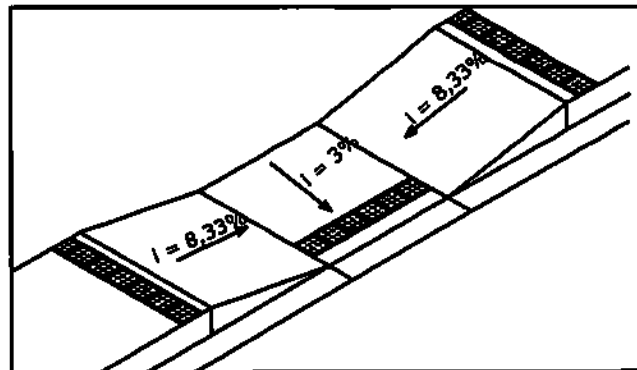

RAMPA DE ACESSIBILIDADE - PLANTA

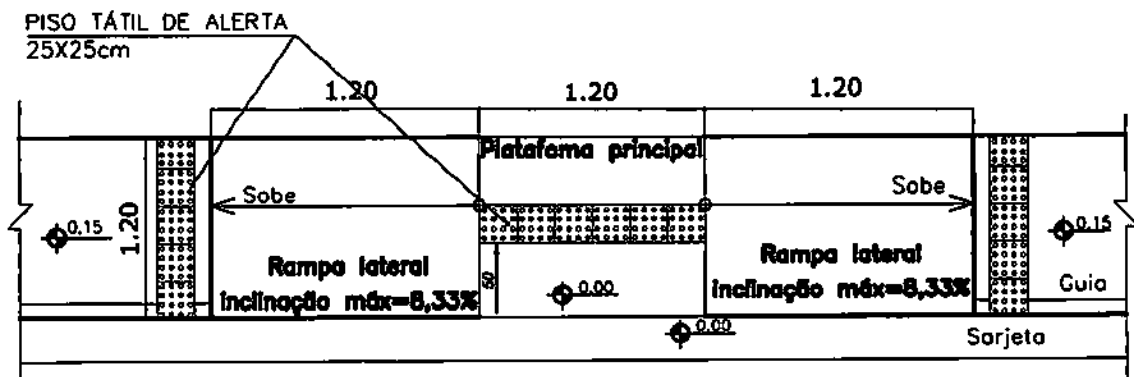

FOLHA: 06/09	CLIENTE: PREFEITURA MUNICIPAL DE SÃO JOÃO DOS PATOS - MA	EXTENSÃO: TRECHO 1: 83,80m
	ASSUNTO: PAVIMENTAÇÃO DE VIAS - POVOADOS BURITI LARGO E MALHADA DA AREIA	TÍTULO: TRECHO 1 (POV. BURITI LARGO) ACESSIBILIDADE (LOCALIZAÇÃO E DETALHES DE RAMPAS)
		ESCALA: S/E

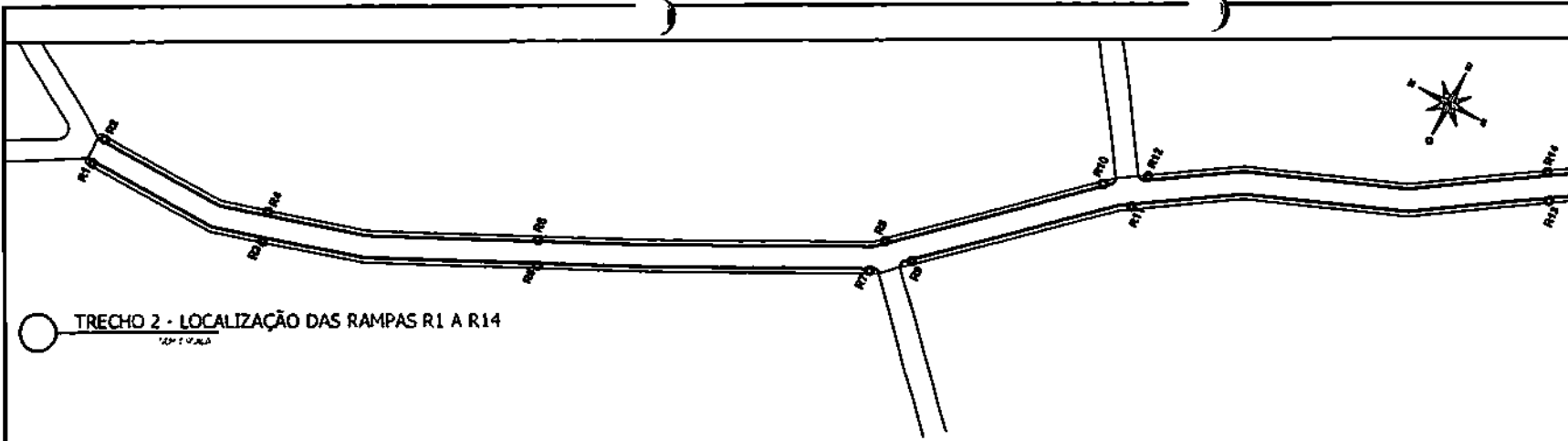

MALHADA DA AREIA		
	X	Y
R1	642889	9270040
R2	642896	9270039
R3	642890	9269990
R4	642898	9269992
R5	642915	9269922
R6	642921	9269925
R7	642951	9269843
R8	642960	9269842
R9	642958	9269834
R10	642998	9269797
R11	642995	9269788
R12	643004	9269787
R13	643043	9269690
R14	643050	9269693

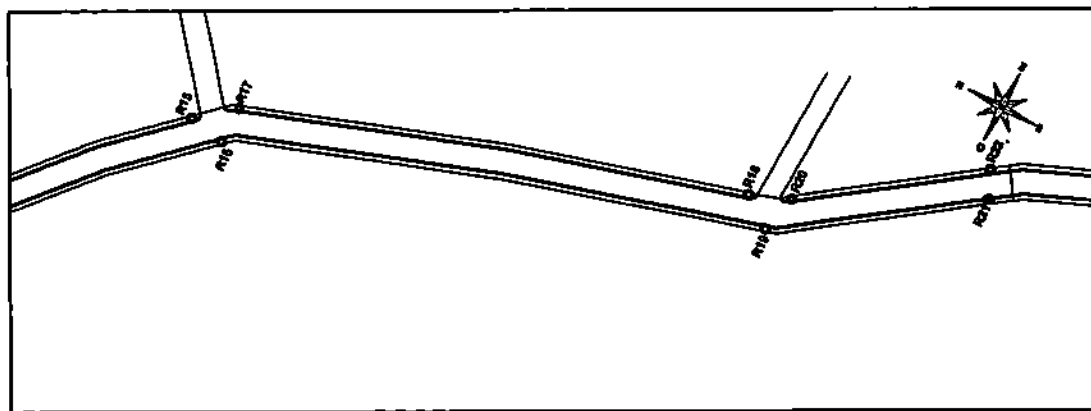

MALHADA DA AREIA		
	X	Y
R15	643121	9269609
R16	643119	9269600
R17	643128	9269599
R18	643161	9269480
R19	643156	9269473
R20	643165	9269470
R21	643192	9269411
R22	643199	9269413
R23	643208	9269331
R24	643215	9269331
R25	643223	9269261
R26	643230	9269263

MALHADA DA AREIA
 Nº PROC. 061101/9093
 28/0

TRECHO 2 - LOCALIZAÇÃO DAS RAMPAS R15-R26

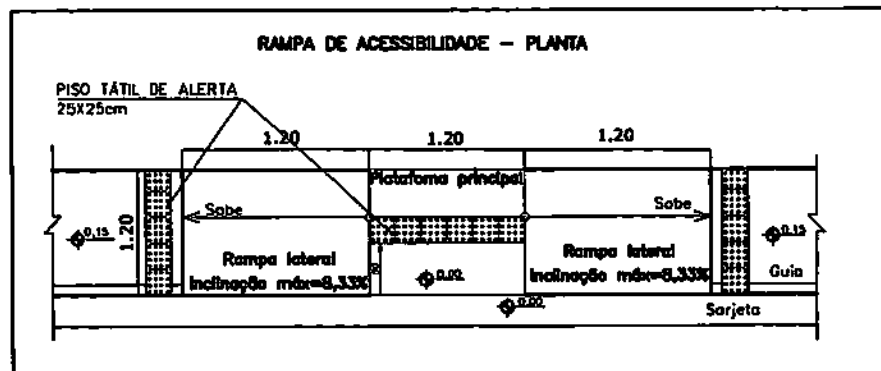

FOLHA 07/09	CLIENTE:	PREFEITURA MUNICIPAL DE SÃO JOÃO DOS PATOS - MA
	ASSUNTO:	PAVIMENTAÇÃO DE VIAS - POVOADOS BURITI LARGO E MALHADA DA AREIA
	TÍTULO:	TRECHO 2 - MALHADA DE AREIA
	ACESSIBILIDADE (LOCALIZAÇÃO E DETALHES DE RAMPAS)	DEZ-2021
	EXTENSÃO:	TRECHO 2: 470,00m
	DATA:	ESCALA:
		S/E

FOLHA N° 981
 N° PROC. 061101/2023

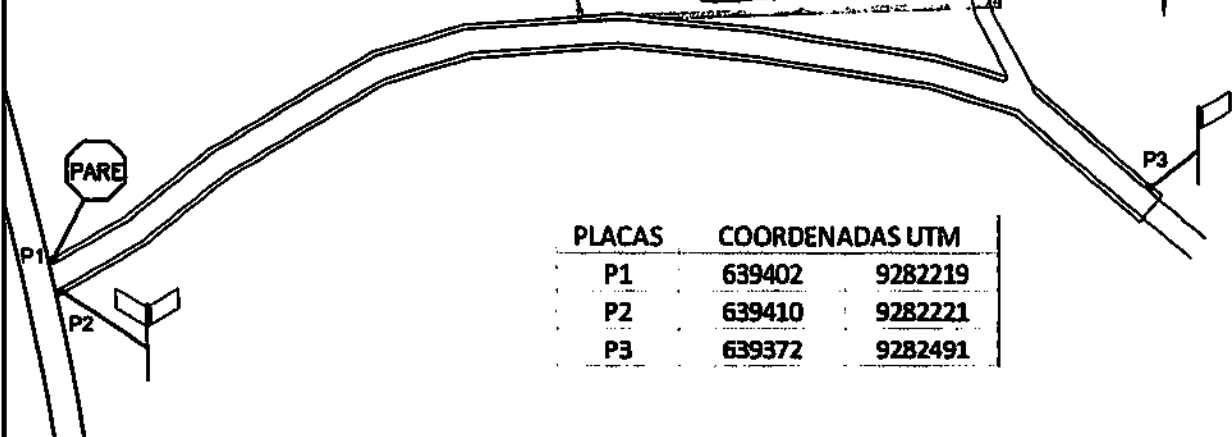

PLACAS	COORDENADAS UTM	
P1	639402	9282219
P2	639410	9282221
P3	639372	9282491

TRECHO 1 - LOCALIZAÇÃO DAS PLACAS
 SEM ESCALA

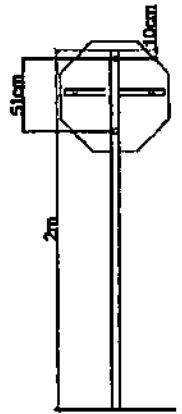

Placa_Octogonal

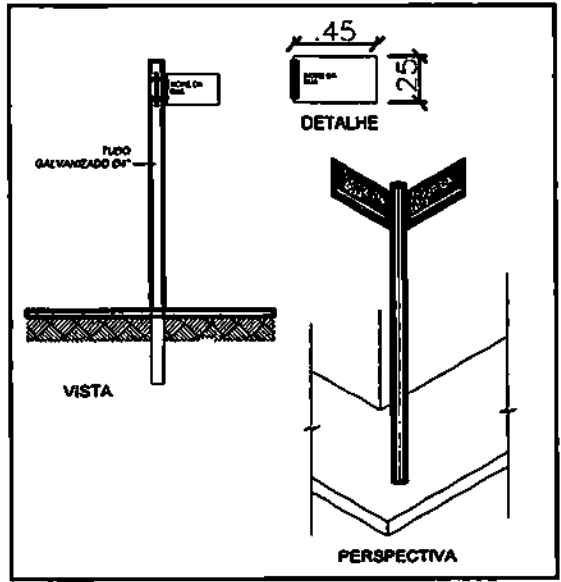
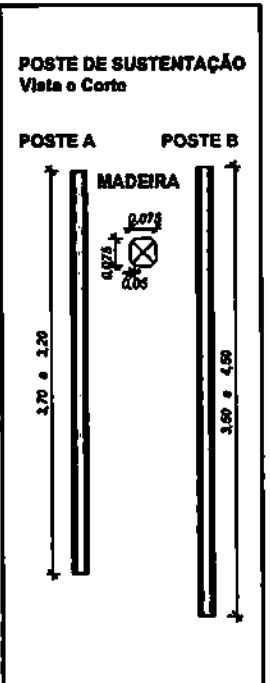
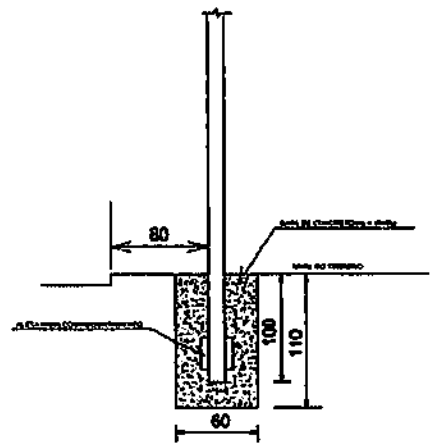

COORDENADA UTM - PLACAS

FOLHA: 08/09	CLIENTE: PREFEITURA MUNICIPAL DE SÃO JOÃO DOS PATOS - MA	EXTENSÃO: TRECHO 1: 83,60m TRECHO 2: 870,00m
	ASSUNTO: PAVIMENTAÇÃO DE VIAS - POVOADOS BURITI LARGO E MALHADA DA AREIA	DATA: DEZ-2021
TÍTULO: TRECHO 1 (POV. BURITI LARGO)		
SINALIZAÇÃO: LOCALIZAÇÃO E DETALHES (PLACAS)		

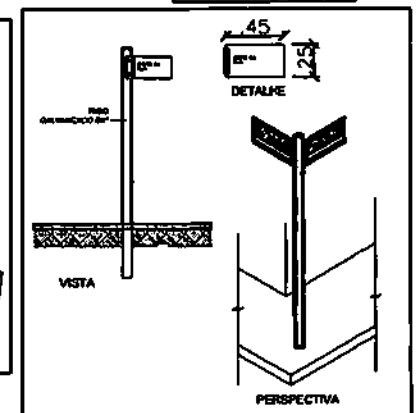
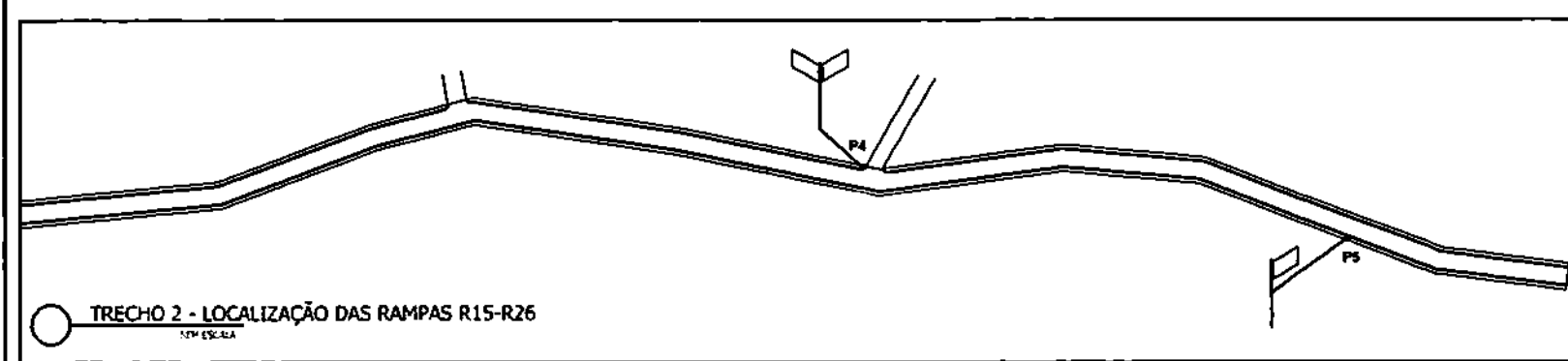
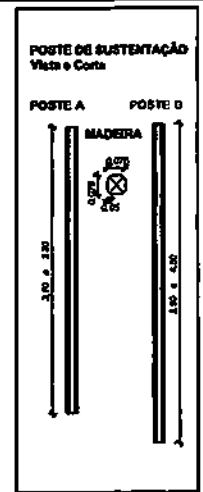
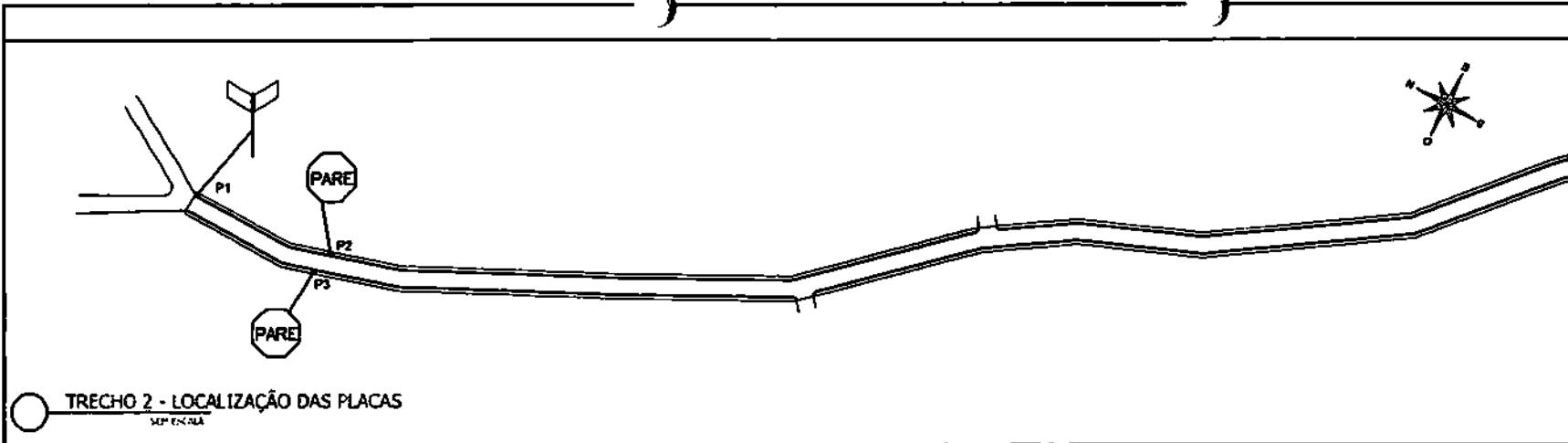

FOLHA 1ª
Nº PROC. 06100/20093
989
S

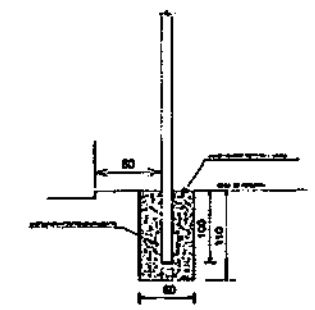
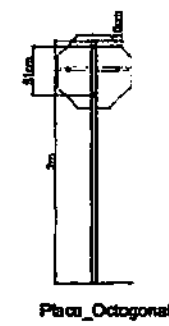

FOLHA: 09/09	CLIENTE: PREFEITURA MUNICIPAL DE SÃO JOÃO DOS PATOS - MA	EXTENSÃO: TRECHO 2: 170,00m
	ASSUNTO: PAVIMENTAÇÃO DE VIAS - POÇADOS BURITI LARGO E MALHADA DA AREIA	DATA: DEZ-2021
TÍTULO: TRECHO 2 - MALHADA DE AREIA SINALIZAÇÃO, LOCALIZAÇÃO E DETALHES (PLACAS) DETALHE: FAIXA PEDESTRE ELEVADA		

CAIXA

OCI - Quadro de Composição do Investimento

Nº OPERAÇÃO		Nº SICOVY		MUNICÍPIO / UF		VALORES CONTRATADOS (R\$):	
0		026550.0021		SÃO JOÃO DOS PATOS		CO-TRAPARTIDA INVESTIMENTO	
PROFONTE / TOMADOR				RECURSO		REPASSE	
PREFEITURA MUNICIPAL DE SÃO JOÃO DOS PATOS				OCF		9891,00	
APELO DO EMPREENHIMENTO				Ressarcimento		970.000,00	
PAVIMENTAÇÃO DE RUAS - ZONA RURAL				Lote de Licitação / nº do CTEF		Contratado (R\$)	
Parcelamento do valor				Em Arquivo		9.081,00	
Item de Investimento		Subitem de Investimento		Descrição da Meta		Outros (R\$)	
1. Pavimentação		Pavimentação em Paralelepípedo		Pavimentação em Paralelepípedo		970.000,00	
2.						970.000,00	
				TOTAL		(100,00%)	

Observações:

Alexandre Magno Pereira Gomes
Representante Tomador
Nome: Alexandre Magno Pereira Gomes
Cargo: Prefeito

SÃO JOÃO DOS PATOS

Local

2023-Abril 26 de novembro de 2023

Data

FOLHA Nº 993
Nº PROC. 06101/2023
S



Anotação de Responsabilidade Técnica - ART
Lei nº 6.496, de 7 de dezembro de 1977

CREA-MA

ART OBRA / SERVIÇO
Nº MA20210482995

Conselho Regional de Engenharia e Agronomia do Estado do Maranhão

INICIAL

1. Responsável Técnico
JOSÉ HENRIQUE PORTO NOLÉTO
 Título profissional: ENGENHEIRO CIVIL
 RNP: 1900572022
 Registro: 5871MA

2. Dados do Contrato
 Contratante: PREFEITURA MUNICIPAL DE SÃO JOÃO DOS PATOS-MA
 AVENIDA GETULIO VARGAS
 Complementar:
 Cidade: SÃO JOÃO DOS PATOS
 Bairro: CENTRO
 UF: MA
 CEP: 65065000
 CPF/CNPJ: 06.089.868/0001-33
 Nº: 135
 Contrato: Não especificado
 Valor: R\$ 1.500,00
 Ação Institucional: Outras
 Celebrado em: 30/05/2021
 Tipo de contratante: Pessoa Jurídica de Direito Público

FOLHA: 284
 Nº PROC. 06.001/2023

3. Dados da Obra/Serviço
 AVENIDA GETULIO VARGAS
 Complementar:
 Cidade: SÃO JOÃO DOS PATOS
 Data de Início: 08/12/2021
 Provisão de término: 18/12/2021
 Coordenadas Geográficas: -6.488928, -43.701870
 Finalidade: Escalar
 Código: Não Especificado
 Proprietário: PREFEITURA MUNICIPAL DE SÃO JOÃO DOS PATOS-MA
 Nº: 135
 CEP: 65065000
 CPF/CNPJ: 06.089.868/0001-33

4. Atividade Técnica

14 - Elaboração	Quantidade	Unidade
80 - Projeto > TRANSPORTES > INFRAESTRUTURA URBANA > DE PAVIMENTAÇÃO > #TOS_4.2.1.3 - EM PARALELEPÍEDO PARA VIAS URBANAS	8.856,60	m²
80 - Projeto > OBRAS HIDRÁULICAS E RECURSOS HÍDRICOS > SISTEMAS DE DRENAGEM PARA OBRAS CIVIS > DE SISTEMAS DE DRENAGEM PARA OBRAS CIVIS > #TOS_5.3.1.7 - MEIO-FIO	2.080,82	m
80 - Projeto > OBRAS HIDRÁULICAS E RECURSOS HÍDRICOS > SISTEMAS DE DRENAGEM PARA OBRAS CIVIS > DE SISTEMAS DE DRENAGEM PARA OBRAS CIVIS > #TOS_5.3.1.8 - SARJETAS	1.841,20	m
80 - Projeto > CONSTRUÇÃO CIVIL > EDIFICAÇÕES > DE ACESSIBILIDADE DE EDIFICAÇÃO > #TOS_1.1.3.4 - PARA FINS DIVERSOS	151,20	m²
80 - Projeto > TRANSPORTES > SINALIZAÇÃO > DE SINALIZAÇÃO > #TOS_4.8.1.4 - VIÁRIA	12,00	un

Após a conclusão das atividades técnicas o profissional deve proceder a baixa desta ART

5. Observações
 PROJETO PARA PAVIMENTAÇÃO, EM PARALELEPÍEDO, DE RUAS NOS POVOADOS: BURITI LARGO E MALHADA DA AREIA, NO MUNICÍPIO DE SÃO JOÃO DOS PATOS-MA.

6. Declarações
 - Cláusula Compromissória: Qualquer conflito ou litígio oriundo do presente contrato, bem como sua interpretação ou execução, será resolvido por arbitragem, de acordo com a Lei nº 9.307, de 23 de setembro de 1996, por meio do Centro de Mediação e Arbitragem - CMA vinculado ao Crea-MA, nos termos do respectivo regulamento de arbitragem que, expressamente, as partes declaram concordar.
 - Declaro que estou cumprindo as regras de acessibilidade previstas nas normas técnicas da ABNT, na legislação específica e no decreto n. 8288/2004.

7. Entidade de Classe
 SEM INDICAÇÃO DE ENTIDADE DE CLASSE

8. Assinaturas
 Declaro serem verdadeiras as informações acima
 Local _____ de _____ de _____
 Local _____ de _____ de _____
 JOSÉ HENRIQUE PORTO NOLÉTO - CPF: 163.891.853-09
 PREFEITURA MUNICIPAL DE SÃO JOÃO DOS PATOS-MA - CNPJ: 06.089.868/0001-33

9. Informações
 * A ART é válida somente quando quitada, mediante apresentação do comprovante do pagamento ou conferência no site do Crea.

10. Valor

A autenticidade desta ART pode ser verificada em: <https://crea-ma.sitac.com.br/publica/>, com a chave: ARTwC
 Ingresso em: 18/12/2021 às 11:03:35 por: tp: 131.72.102.165





Anotação de Responsabilidade Técnica - ART
Lei nº 6.496, de 7 de dezembro de 1977

CREA-MA

ART OBRA / SERVIÇO
Nº MA20210482995

Conselho Regional de Engenharia e Agronomia do Estado do Maranhão

INICIAL

Valor da ART: R\$ 88,78

Registrada em: 14/12/2021

Valor pago: R\$ 88,78

Nosso Número: 8303533053

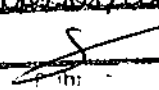
FOLHA Nº	985
Nº PROC.	061101/2023
 (In)	

A autenticidade deste ART pode ser verificada em: <https://www.crea-ma.org.br/publico/>, com o chave: ARTeC
Impresso em 14/12/2021 às 14:02:35 por: 12148472.152.105



www.crea-ma.org.br
Tel: (68) 2108-8300

telecomunica@crea-ma.org.br
Fax: (68) 2108-8300





Contrato de Repasse

FOLHA 1.ª	286
N.º PROC.	061101/2021

Grau de Sigilo

#PÚBLICO

CONTRATO DE REPASSE Nº 915812/2021/MDR/CAIXA

CONTRATO DE REPASSE QUE ENTRE SI CELEBRAM A UNIÃO FEDERAL, POR INTERMÉDIO DO MINISTÉRIO DO DESENVOLVIMENTO REGIONAL, REPRESENTADO(A) PELA CAIXA ECONÔMICA FEDERAL, E O(A) MUNICÍPIO DE SÃO JOÃO DOS PATOS, OBJETIVANDO A EXECUÇÃO DE AÇÕES RELATIVAS AO DESENVOLVIMENTO REGIONAL, TERRITORIAL E URBANO.

Por este Instrumento Particular, as partes abaixo nominadas e qualificadas têm, entre si, justo e acordado o Contrato de Repasse de recursos orçamentários da União, em conformidade com este Contrato de Repasse e com a seguinte regulamentação: Decreto nº 93.872, de 23 de dezembro de 1986, e suas alterações, Decreto nº 6.170, de 25 de julho de 2007, e suas alterações, Portaria Interministerial MPDG/MF/CGU nº 424, de 30 de dezembro de 2016 e suas alterações, Instrução Normativa MPDG Nº 02, de 24 de janeiro de 2018 e suas alterações, Lei de Diretrizes Orçamentárias vigente, Diretrizes Operacionais do Gestor do Programa para o exercício, Contrato de Prestação de Serviços (CPS) firmado entre o Gestor do Programa e a Caixa Econômica Federal e demais normas que regulamentam a espécie, as quais os contratantes se sujeitam, desde já, na forma ajustada a seguir.

SIGNATÁRIOS

I – CONTRATANTE – A União Federal, por intermédio do Gestor do Programa MINISTÉRIO DO DESENVOLVIMENTO REGIONAL, representada pela Caixa Econômica Federal, instituição financeira sob a forma de empresa pública, dotada de personalidade jurídica de direito privado, criada pelo Decreto-Lei nº 759, de 12 de agosto de 1969 e constituída pelo Decreto nº 86.303, de 6 de março de 1970, regendo-se pelo Estatuto Social aprovado na Assembleia Geral de 19 de janeiro de 2018, em conformidade com o Decreto nº 8.945, de 27 de dezembro de 2016, e suas alterações, com sede no Setor Bancário Sul, Quadra 04, Lote 3/4, Brasília-DF, inscrita no CNPJ-MF sob o nº 00.360.305/0001-04, na qualidade de Mandatária da União, nos termos dos instrumentos supracitados, neste ato representada por MARCO AURÉLIO SIMÕES COELHO, CPF nº 019.052.939-33, residente e domiciliado(a) em RUA GENERAL ARTHUR CARVALHO, 2200, CASA 17, COND. JACUMÃ 2, TURU, - SÃO LUIS/MA CEP: 65066-320, conforme procuração lavrada em notas do 2º Tabelião de Notas e Protestos - Brasília - Distrito Federal, no livro 3462-P, fls. 005, em 08/01/2021., doravante denominada simplesmente CONTRATANTE.

II – CONTRATADO – MUNICÍPIO DE SÃO JOÃO DOS PATOS, inscrito no CNPJ-MF sob o nº 08.089.868/0001-33, neste ato representado pelo respectivo Prefeito Municipal, Senhor ALEXANDRE MAGNO PEREIRA GOMES, CPF nº 937.553.923-72, residente e domiciliado(a) em Rua Bela Vista s/n - São João dos Patos - CEP, doravante denominado(a) simplesmente CONTRATADO.

CONDIÇÕES GERAIS

I - OBJETO DO CONTRATO DE REPASSE

Pavimentação de ruas nos povoados Buriti Largo e Melhada da Areia zona rural no município de São João dos Patos - Estado do Maranhão.

II – MUNICÍPIO(S) BENEFICIÁRIO(S)

São João Dos Patos - MA.

III - CONTRATAÇÃO SOB LIMINAR

(x) Não () Sim

Apenas no caso de contratação sob liminar, aplica-se a Cláusula Décima Sétima desse Contrato de Repasse – Condições Gerais.

IV – CONTRATAÇÃO SOB CONDIÇÃO SUSPENSIVA

() Não (x) Sim

Documentação: Área de Intervenção, Técnica de Engenharia e Licença Ambiental.

Prazo final para entrega da documentação pelo CONTRATADO: 31/10/2022.

Prazo final para análise pela CAIXA após apresentação da documentação: 30/11/2022.

V - DESCRIÇÃO FINANCEIRA E ORÇAMENTÁRIA

Recursos do Repasse da União R\$ 960.019,00 (novecentos e sessenta mil e dezenove reais).

Recursos da Contrapartida aportada pelo CONTRATADO E/OU UNIDADE EXECUTORA R\$ 9.981,00 (nove mil e novecentos e oitenta e um reais).

Valor de Investimento (Repasse + Contrapartida) R\$ 970.000,00 (novecentos e setenta mil reais).

Nota de Empenho nº 2021NE002420, emitida em 02/09/2021, no valor de R\$ 960.019,00 (novecentos e sessenta mil e dezenove reais), Unidade Gestora 175004, Gestão 00001.

Programa de Trabalho: 1524422177K660001.

Natureza da Despesa: 444042.

Conta Vinculada do CONTRATADO: agência nº 3566, conta nº 006.00647147-7.

1

SAC CAIXA: 0800 726 0101 (informações, reclamações, sugestões e elogios)

Para pessoas com deficiência auditiva ou de fala: 0800 726 2492

Ouvidoria: 0800 725 7474

caixa.gov.br

VI - PRAZOS

Data da Assinatura do Contrato de Repasse: 08/10/2021.

Término da Vigência Contratual: 31 de Outubro de 2023.

Prestação de Contas: até 60 dias após o término da vigência contratual ou conclusão da execução do objeto, o que ocorrer primeiro.
Arquivamento: 10 anos contados da apresentação da prestação de contas pelo CONTRATADO e/ou UNIDADE EXECUTORA e encerramento da operação do CR; ou da Tomada de Contas Especial, após julgamento das contas pelo TCU; ou após decorrido o prazo legal de guarda, o que ocorrer por último.

VII - FORO

Justiça Federal, Seção Judiciária do Estado do Maranhão.

VIII - ENDEREÇOS

Endereço para entrega de correspondências ao CONTRATADO: AV. GETULIO VARGAS - 135 - SJ DOS PATOS - CEP 65665-000 - São João Dos Patos - MA.

Endereço para entrega de correspondências à CONTRATANTE: Rua Inácio Mourão Rangel, Quadra L, Nº 215, Andar Térreo - Loteamento Jaracaty, Bairro Renascença II - São Luis/MA - CEP 65075-697.

ENDEREÇOS ELETRÔNICOS:

Endereço eletrônico do CONTRATADO: danilomadeira.adv@hotmail.com; karylia_eduardo@hotmail.com;

thuanycostasjp@hotmail.com; chagas40@outlook.com.

Endereço eletrônico da CONTRATANTE: glgovsl@caixa.gov.br.

Pelo presente instrumento, as partes nominadas no Contrato de Repasse, pactuam as cláusulas a seguir:

CLÁUSULA PRIMEIRA - DO PLANO DE TRABALHO E DA CONDIÇÃO SUSPENSIVA

1 - O Plano de Trabalho aprovado no Sistema de Gestão de Convênios e Contratos de Repasse (PLATAFORMA+BRASIL) é parte integrante do presente Contrato de Repasse, independente de transcrição.

1.1 - A eficácia deste Instrumento está condicionada à apresentação pelo CONTRATADO e/ou UNIDADE EXECUTORA de toda a documentação relacionada no item IV das Condições Gerais deste Contrato, bem como à análise favorável pela CONTRATANTE, dentro dos prazos estabelecidos no mesmo item.

1.1.1 - O CONTRATADO E/OU UNIDADE EXECUTORA, desde já e por este Instrumento, reconhece e dá sua anuência que o não atendimento das exigências no prazo fixado ou a não aprovação da documentação pela CONTRATANTE implicará a:

- Extinção do presente Contrato de Repasse independente de notificação, quando não houver liberação de recursos de repasse;
- Rescisão imediata do presente Contrato de Repasse, com o ressarcimento de eventuais despesas para elaboração do projeto básico ou termo de referência custeadas com recursos do instrumento.

CLÁUSULA SEGUNDA - DAS OBRIGAÇÕES

2 - Como forma mútua de cooperação na execução do objeto do Contrato de Repasse, são obrigações das partes:

2.1 - DA CONTRATANTE

- Analisar e aceitar a documentação técnica, institucional e jurídica das propostas selecionadas;
- Celebrar o Contrato de Repasse, após atendimento dos requisitos pelo CONTRATADO e/ou UNIDADE EXECUTORA, e publicar seu extrato, no Diário Oficial da União (DOU), e respectivas alterações, se for o caso;
- Acompanhar e atestar a execução físico-financeira do objeto previsto no Plano de Trabalho, com os correspondentes registros nos sistemas da União, utilizando-se para tanto dos recursos humanos e tecnológicos da CONTRATANTE;
- Transferir ao CONTRATADO e/ou UNIDADE EXECUTORA os recursos financeiros, na forma do cronograma de desembolso aprovado, observado o disposto na Cláusula Quinta deste Instrumento;
- Comunicar a assinatura e liberação de recursos ao Poder Legislativo na forma disposta na legislação;
- Monitorar e acompanhar a conformidade fiscal e financeira durante a execução do presente instrumento;
- Analisar eventuais solicitações de reprogramação dos Projetos Técnicos ou Termos de Referência, submetendo-as, quando for o caso, ao Gestor do Programa, mediante o pagamento de taxa de reanálise;
- Verificar a realização do procedimento licitatório pelo CONTRATADO, atendo-se à documentação no que tange: a contemporaneidade do certame, aos preços do licitante vencedor e sua compatibilidade com os preços de referência, ao respectivo enquadramento do objeto ajustado com o efetivamente licitado, ao fornecimento de declaração expressa firmada por representante legal do CONTRATADO e/ou UNIDADE EXECUTORA atestando o atendimento às disposições legais aplicáveis, ou registro na PLATAFORMA+BRASIL que a substitua;
- Aferir a execução do objeto pactuado, conforme pactuado no Plano de Trabalho, por meio da verificação da compatibilidade entre estes e o efetivamente executado, assim como verificar a regular aplicação das parcelas de recursos, de acordo com o disposto na Cláusula Quinta;
- Verificar a existência da Anotação de Responsabilidade Técnica - ART, Registro de Responsabilidade Técnica - RRT ou, quando aplicável, Termo de Responsabilidade Técnica - TRT, quando se tratar de obras e serviços de engenharia;
- Designar, em 10 dias contados da assinatura do instrumento, os servidores ou empregados responsáveis pelo seu acompanhamento;

- XII. Divulgar em sítio eletrônico institucional as informações referentes a valores devolvidos, bem como a causa da devolução, nos casos de não execução total do objeto pactuado, extinção ou rescisão do instrumento;
- XIII. Fornecer, quando requisitadas pelos órgãos de controle externo e nos limites de sua competência específica, informações relativas ao Contrato de Repasse independente de autorização judicial;
- XIV. Notificar previamente o CONTRATADO a inscrição como inadimplente na PLATAFORMA+BRASIL, quando detectadas impropriedades ou irregularidades no acompanhamento da execução do objeto do instrumento, devendo ser incluída no aviso a respectiva Secretaria da Fazenda ou secretaria similar, e o Poder Legislativo do órgão responsável pelo instrumento;
- XV. Receber e analisar a prestação de contas encaminhada pelo CONTRATADO e/ou UNIDADE EXECUTORA, bem como notificá-lo quando da não apresentação da Prestação de Contas no prazo fixado, e/ou quando constatada a má aplicação dos recursos, instaurando, se for o caso, a correspondente Tomada de Contas Especial;
- XVI. Efetuar a devolução imediata dos saldos remanescentes da conta vinculada ao instrumento para a conta única do Tesouro Nacional, nos casos aplicáveis;
- XVII. Ter a prerrogativa de assumir ou transferir a responsabilidade pela execução do objeto, no caso de paralisação ou de ocorrência de fato relevante, de modo a evitar sua descontinuidade;
- XVIII. Realizar tempestivamente na PLATAFORMA+BRASIL os atos e os procedimentos relativos ao acompanhamento da execução do objeto, registrando aqueles que por sua natureza não possam ser realizados nesse Sistema, mantendo-o atualizado;
- XIX. Quando da conclusão, denúncia, rescisão ou extinção do presente instrumento, providenciar o cancelamento dos saldos de empenho no prazo máximo de 60 (sessenta) dias.

2.2 – DO CONTRATADO

- I. Consignar no Orçamento do exercício corrente ou, em lei que autoriza sua inclusão, os recursos necessários para executar o objeto do Contrato de Repasse e, no caso de investimento que extrapole o exercício, consignar no Plano Plurianual os recursos para atender às despesas em exercícios futuros que, anualmente constarão do seu Orçamento;
- II. Observar as condições para recebimento de recursos da União e para inscrição em restos a pagar estabelecidas pela Lei Complementar nº 101, de 04 de maio de 2000;
- III. Comprometer-se, nos casos em que couber a instituição da contribuição de melhoria, nos termos do Código Tributário Nacional, a não efetuar cobrança que resulte em montante superior à contrapartida aportada ao Contrato de Repasse;
- IV. Definir o regime de execução do objeto do Contrato de Repasse como indireto;
- V. Elaborar os projetos técnicos relacionados ao objeto pactuado e apresentar toda documentação jurídica, técnica e institucional necessária à celebração do Contrato de Repasse, de acordo com os normativos do programa, bem como apresentar documentos de titularidade dominial da área de intervenção, licenças e aprovações de projetos emitidos pelo órgão ambiental competente e concessionárias de serviços públicos, conforme o caso, nos termos da legislação aplicável;
- VI. Executar e fiscalizar os trabalhos necessários à consecução do objeto pactuado no Contrato de Repasse, observando prazos e custos, designando profissional habilitado e com experiência necessária ao acompanhamento e controle das obras e serviços com a respectiva ART, RRT ou, quando aplicável, TRT da prestação de serviços de fiscalização a serem realizados;
- VII. Apresentar à CONTRATANTE declaração de capacidade técnica, indicando o servidor ou servidores que acompanharão a obra ou serviço de engenharia;
- VIII. Apresentar declaração expressa atestando que possui setor específico com atribuições definidas para gestão, celebração, execução e prestação de contas dos instrumentos celebrados com a União, com lotação de, no mínimo, um servidor ou empregado público efetivo e quando não possuir setor específico para essa função, poderá atribuir as competências a setor já existente na sua estrutura administrativa, desde que tal setor conte com a lotação de, no mínimo, um servidor ou empregado público efetivo (PORTARIA INTERMINISTERIAL Nº 114, DE 7 DE MAIO DE 2018).
- IX. Assegurar, na sua integralidade, a qualidade técnica dos projetos e da execução dos produtos e serviços contratados, em conformidade com as normas brasileiras e os normativos dos programas, ações e atividades, determinando a correção de vícios que possam comprometer a fruição do benefício pela população beneficiária, quando detectados pela CONTRATANTE ou pelos órgãos de controle;
- X. Selecionar as áreas de intervenção e os beneficiários finais em conformidade com as diretrizes estabelecidas pelo Gestor do Programa, podendo estabelecer outras que busquem refletir situações de vulnerabilidade econômica e social, informando à CONTRATANTE sempre que houver alterações;
- XI. Realizar o processo licitatório, sob sua inteira responsabilidade, assegurando a correção dos procedimentos legais, a suficiência do projeto básico ou do termo de referência, da planilha orçamentária discriminativa do percentual de Encargos Sociais Bonificação e Despesas Indiretas (BDI) utilizados, cada qual com o respectivo detalhamento de sua composição, por item de orçamento ou conjunto deles, além da disponibilização da contrapartida, quando for o caso;
- XII. Apresentar declaração expressa firmada por representante legal do CONTRATADO e/ou UNIDADE EXECUTORA, ou registro na PLATAFORMA+BRASIL que a substitua, atestando o atendimento das disposições legais aplicáveis ao procedimento licitatório;
- XIII. Exercer, na qualidade de contratante, a fiscalização sobre o CTEF – Contrato de Execução e Fornecimento de Obras ou Serviços ou Equipamentos;
- XIV. Estimular a participação dos beneficiários finais na elaboração e implementação do objeto do Contrato de Repasse, bem como na manutenção do patrimônio gerado por estes investimentos;
- XV. No caso dos Estados, Municípios e Distrito Federal, notificar os partidos políticos, os sindicatos de trabalhadoras e as entidades empresariais com sede no município ou Distrito Federal quando ocorrer a liberação de recursos financeiros pela CONTRATANTE, em conformidade com a Lei nº 9.452, de 20 de março de 1997, facultada a notificação por meio eletrônico;
- XVI. Operar, manter e conservar adequadamente o patrimônio público gerado pelos investimentos decorrentes do Contrato de Repasse, após sua execução, de forma a possibilitar a sua funcionalidade;
- XVII. Prestar contas dos recursos transferidos pela CONTRATANTE destinados à consecução do objeto no prazo fixado no Contrato de Repasse;
- XVIII. Fornecer à CONTRATANTE, a qualquer tempo, informações sobre as ações desenvolvidas para viabilizar o acompanhamento e avaliação do processo;

- XIX. Prever no edital de licitação e no CTEF que a responsabilidade pela qualidade das obras, materiais e serviços executados/fornecidos é da empresa contratada para esta finalidade, inclusive a promoção de readequações, sempre que detectadas impropriedades que possam comprometer a consecução do objeto contratado;
- XX. Realizar tempestivamente na PLATAFORMA+BRASIL os atos e os procedimentos relativos à formalização, execução, licitação, acompanhamento, prestação de contas e Informações acerca de tomada de contas especial do Contrato de Repasse e registrar na PLATAFORMA+BRASIL os atos que por sua natureza não possam ser realizados nesse Sistema, mantendo-os atualizados;
- XXI. Instaurar processo administrativo apuratório, inclusive processo administrativo disciplinar, quando constatado o desvio ou malversação de recursos públicos, Irregularidade na execução do CTEF ou gestão financeira do Contrato de Repasse, comunicando tal fato à CONTRATANTE;
- XXII. Registrar na PLATAFORMA+BRASIL o extrato do edital de licitação, o preço estimado pela Administração para a execução do serviço e a proposta de preço total ofertada por cada licitante com o seu respectivo CNPJ, o termo de homologação e adjudicação, o extrato do CTEF e seus respectivos aditivos, a ART, RRT ou, quando aplicável, TRT dos projetos, dos executores e da fiscalização de obras, e os boletins de medições;
- XXIII. Manter um canal de comunicação efetivo, ao qual se dará ampla publicidade, para o recebimento pela União de manifestações dos cidadãos relacionados ao convênio, possibilitando o registro de sugestões, elogios, solicitações, reclamações e denúncias;
- XXIV. Incluir nas placas e adesivos indicativos das obras, quando o objeto do instrumento se referir à execução de obras de engenharia, informação sobre canal para o registro de denúncias, reclamações e elogios, conforme previsto no "Manual de Uso da Marca do Governo Federal - Obras" da Secretaria de Comunicação Social da Presidência da República;
- XXV. Ao tomar ciência de qualquer irregularidade ou ilegalidade, dar ciência aos órgãos de controle e, havendo fundada suspeita de crime ou de improbidade administrativa, cientificar os Ministérios Público Federal e Estadual e a Advocacia Geral da União;
- XXVI. Atender ao disposto nas Leis nº 10.048, de 08 de novembro de 2000, e 10.098, de 19 de dezembro de 2000, e no Decreto nº 5.286, de 02 de dezembro de 2004 e IN MPDG nº 02, de 24 de janeiro de 2018, relativamente à promoção de acessibilidade das pessoas portadoras de deficiência física ou com mobilidade reduzida;
- XXVII. Compatibilizar o objeto do Contrato de Repasse com normas e procedimentos de preservação ambiental municipal, estadual ou federal, conforme o caso;
- XXVIII. Prever no edital de licitação as composições de custos unitários e o detalhamento de encargos sociais e do BDI que integram o orçamento do projeto básico da obra e/ou serviço, em cumprimento ao art. 7º, §2º, inciso II, da Lei nº 8.666, de 21 de junho de 1993 c/c a Súmula nº 258 do Tribunal de Contas da União ou quando aplicável, da Lei Federal nº 13.303, de 30 de junho de 2016, vedada a utilização da modalidade contratação integrada e de orçamento sigiloso;
- XXIX. Nos casos de transferências a Estados, Distrito Federal e Municípios, observar o disposto no Decreto nº 7.983, de 08 de abril de 2013, e suas alterações, nas licitações que realizar, no caso de contratação de obras ou serviços de engenharia, bem como apresentar à CONTRATANTE declaração firmada pelo representante legal do CONTRATADO e/ou UNIDADE EXECUTORA acerca do atendimento ao disposto no referido Decreto;
- XXX. Utilizar, para aquisição de bens e serviços comuns, a modalidade pregão, nos termos da Lei nº 10.520, de 17 de julho de 2002, e do regulamento previsto no Decreto nº 10.024, de 20 de setembro de 2019, obrigatoriamente a sua forma eletrônica, devendo ser justificada pelo CONTRATADO e/ou UNIDADE EXECUTORA a impossibilidade de sua utilização, vedada a utilização de orçamento sigiloso;
- XXXI. Iniciar o procedimento licitatório em até 60 (sessenta) dias, prorrogável uma única vez, desde que motivado pelo CONTRATADO e aceito pela CONTRATANTE, contados:
a) Da data de assinatura do presente instrumento, caso não possua cláusula suspensiva; ou
b) Do aceite do termo de referência ou da emissão do Laudo de Análise Técnica, caso o presente instrumento possua cláusula suspensiva.
- XXXII. Apresentar declaração expressa ou fornecer declaração emitida pela empresa vencedora da licitação, atestando que esta não possui em seu quadro societário servidor público de ativa, ou empregado de empresa pública ou de sociedade de economia mista, sendo de sua inteira responsabilidade a fiscalização dessa obrigação;
- XXXIII. Registrar na PLATAFORMA+BRASIL as atas e as informações sobre os participantes e respectivas propostas das licitações, bem como as informações referentes às dispensas e inexigibilidades;
- XXXIV. Inserir, quando da celebração de contratos com terceiros para execução do objeto do Contrato de Repasse, cláusula que obrigue o terceiro a permitir o livre acesso dos servidores dos órgãos ou entidades públicas contratantes, bem como dos órgãos de controle interno e externo, a seus documentos e registros contábeis;
- XXXV. Atestar, por meio do Cadastro Nacional de Empresas Inidôneas e Suspensas (CEIS), a regularidade das empresas e/ou profissionais participantes do processo de licitação, em especial ao impedimento daquelas em contratar com o Poder Público, em atendimento ao disposto na Portaria CGU nº 516, de 15 de março de 2010;
- XXXVI. Consultar no Sistema de Cadastro Unificado de Fornecedores – SICAF a regularidade das empresas e/ou profissionais participantes do processo de licitação, em especial ao impedimento daquelas em contratar com o Poder Público, sendo vedada a participação na licitação ou contratação de empresa que consta como impedida ou suspensa;
- XXXVII. Consultar no Cadastro Nacional de Condenações Cíveis a regularidade das empresas e/ou profissionais participantes do processo de licitação, no que tange a registro de ato de improbidade administrativa e inelegibilidade supervisionado pelo Conselho Nacional de Justiça;
- XXXVIII. Apresentar à CONTRATANTE relatório de execução do empreendimento contendo informações sobre a execução físico-financeira do Contrato de Repasse, bem como da utilização da contrapartida, conforme o art. 16 da Portaria Interministerial MPDG/MF/CGU nº 424, de 30 de dezembro de 2016 e suas alterações;
- XXXIX. Verificar, a cada pagamento de medição, a devida regularidade dos contratos de trabalho pelas empresas que prestam serviços, por meio de CTEF, através da exigência de apresentação das Guias de Recolhimento do FGTS e de Informações à Previdência Social (GFIP), relativas aos trabalhadores que prestam serviços no período, no caso de contratação de obras de engenharia. (Ofício nº. 132/2021/AERIN/MAPE – Relatório de auditoria nº 201900014);
- XL. Responsabilizar-se pela conclusão do empreendimento quando o objeto do Contrato de Repasse prever apenas sua execução parcial e for etapa de empreendimento maior, a fim de assegurar sua funcionalidade;
- XLI. Divulgar, em qualquer ação promocional relacionada ao objeto e/ou objetivo do Contrato de Repasse, o nome do Programa, a origem do recurso, o valor do repasse e o nome da CONTRATANTE e do Gestor do Programa, como entes participantes, obrigando-se o CONTRATADO e/ou UNIDADE EXECUTORA a comunicar expressamente à CAIXA a data, forma e local onde

- ocorrerá a ação promocional, com antecedência mínima de 72 horas, sob pena de suspensão da liberação dos recursos financeiros, observadas as limitações impostas pela Eleitoral nº 9.504, de 30 de setembro de 1997;
- XLII. Comprometer-se a utilizar a assinatura do Gestor do Programa acompanhada da marca do Governo Federal nas publicações decorrentes do Contrato de Repasse, observadas as limitações impostas pela Lei Eleitoral nº 9.504, de 30 de setembro de 1997;
 - XLIII. Responder solidariamente, os entes consorciados, no caso da execução do objeto contratual por consórcios públicos;
 - XLIV. Aplicar, na PLATAFORMA+BRASIL, os recursos creditados na conta vinculada ao Contrato de Repasse em caderneta de poupança, se o prazo previsto para sua utilização for igual ou superior a um mês, e realizar os pagamentos de despesas do Contrato de Repasse também por intermédio da PLATAFORMA+BRASIL, observadas as disposições contidas na Cláusula Sétima deste Instrumento;
 - XLV. Estar ciente de que a CONTRATANTE está autorizada a efetuar a transferência dos recursos financeiros por ela repassados para a conta vinculada ao Instrumento, bem como os seus rendimentos, para a conta única da União, caso os recursos não sejam utilizados no objeto da transferência pelo prazo de 180 dias;
 - XLVI. Estar ciente de que a CONTRATANTE está autorizada a efetuar o resgate dos saldos remanescentes da conta vinculada ao Instrumento, nos casos em que não houver a devolução dos recursos no prazo previsto;
 - XLVII. Estar ciente sobre a não sujeição ao sigilo bancário, quanto a União e respectivos órgãos de controle, por se tratar de recurso público;
 - XLVIII. Dar ciência da celebração do Contrato de Repasse ao conselho local ou Instância de controle social da área vinculada ao programa de governo que originou a transferência, quando houver;
 - XLIX. Divulgar em sítio eletrônico institucional as informações referentes a valores devolvidos, bem como a causa da devolução, nos casos de não execução total do objeto pactuado, extinção ou rescisão do Instrumento:
 - L. Disponibilizar, em sítio oficial na internet, ou, na sua falta, em sua sede, em local de fácil visibilidade, consulta ao extrato do Instrumento ou outro Instrumento utilizado, contendo, pelo menos, o objeto, a finalidade, os valores e as datas de liberação e o detalhamento da aplicação dos recursos, bem como as contratações realizadas para a execução do objeto pactuado, podendo ser suprida a publicação na internet pela inserção de link na página oficial do CONTRATADO e/ou UNIDADE EXECUTORA que possibilite acesso direto ao Portal de Convênios;
 - LI. Indicar a obrigatoriedade de contabilização e guarda dos bens remanescentes e manifestar compromisso de utilização dos bens para assegurar a continuidade de programa governamental, estando claras as regras e diretrizes de utilização;
 - LII. Responder, na figura de seus titulares, na medida de seus atos, competências e atribuições o CONTRATADO e solidariamente, quando for o caso, a UNIDADE EXECUTORA, por desvio ou malversação de recursos públicos, irregularidade na execução do contrato ou gestão financeira do Instrumento;
 - LIII. Apresentar, via PLATAFORMA+BRASIL, o Plano de Sustentabilidade do empreendimento ou equipamento a ser adquirido e comunicar ao respectivo Poder Legislativo o compromisso assumido;
 - LIV. Observar as condições para reprogramação estabelecidas na Portaria Interministerial MPDG/MF/CGU 424, de 30 de dezembro de 2016 e suas alterações, e IN MPDG nº 02, de 24 de janeiro de 2018 e suas alterações;
 - LV. Tomar outras providências necessárias à boa execução do objeto do Contrato de Repasse.

CLÁUSULA TERCEIRA – DO VALOR

3 – A CONTRATANTE transferirá, ao CONTRATADO e/ou UNIDADE EXECUTORA, até o limite do valor dos Recursos de Repasse descrito no Item V das CONDIÇÕES GERAIS e de acordo com o cronograma de desembolso constante do Plano de Trabalho.

3.1 – O CONTRATADO aportará o valor dos Recursos de Contrapartida descrito no Item V das CONDIÇÕES GERAIS, após o desbloqueio dos Recursos de Repasse e previamente ao pagamento dos fornecedores ou prestadores de serviços, de acordo com os percentuais e as condições estabelecidas na legislação vigente à conta de recursos alocados em seu orçamento.

3.2 – Os recursos transferidos pela União e os recursos do CONTRATADO destinados ao presente Contrato de Repasse, figurarão no Orçamento do CONTRATADO, obedecendo ao desdobramento por fontes de recursos e elementos de despesa.

3.3 – Recursos adicionais necessários à consecução do objeto do presente Contrato de Repasse terão o seu aporte sob responsabilidade exclusiva do CONTRATADO.

3.4 – Toda a movimentação financeira deve ser efetuada, obrigatoriamente, na conta vinculada a este Contrato de Repasse, em agência da CAIXA, isenta de cobrança de tarifas bancárias.

CLÁUSULA QUARTA – DA AUTORIZAÇÃO PARA INÍCIO DO OBJETO

4 – O CONTRATADO e/ou UNIDADE EXECUTORA, por meio deste Instrumento, manifesta sua expressa concordância em aguardar a autorização escrita da CONTRATANTE para o início da execução do objeto deste Contrato de Repasse.

4.1 – A autorização ocorrerá após a finalização do processo de análise pós contratual e, para Contrato de Repasse enquadrado no Nível I ou I-A, o crédito de recursos de repasse na conta vinculada, conforme diretrizes da Portaria Interministerial MPDG/MF/CGU 424, de 30 de dezembro de 2016 e suas alterações.

4.2 – Eventual execução do objeto realizada antes da autorização da CONTRATANTE não será objeto de medição para liberação de recursos até a emissão da autorização acima disposta.

4.3 – Caso a contratação seja efetuada no período pré-eleitoral, o CONTRATADO e/ou UNIDADE EXECUTORA declara estar ciente de que a autorização de início de objeto e a liberação dos recursos somente ocorrerá após finalizado o processo eleitoral a se realizar

no mês de outubro, considerada, inclusive, a eventual ocorrência de segundo turno, em atendimento ao artigo 73, inciso VI, alínea "a" da Lei nº 9.504, de 30 de setembro de 1997.

CLÁUSULA QUINTA – DO ACOMPANHAMENTO, LIBERAÇÃO E DESSBLOQUEIO DE RECURSOS

5. A execução do objeto será acompanhada e fiscalizada de forma a garantir a regularidade dos atos praticados e a sua plena execução, respondendo o CONTRATADO e/ou UNIDADE EXECUTORA pelos danos causados a terceiros, decorrentes de culpa ou dolo na execução do instrumento, não cabendo a responsabilização da CONTRATANTE por inconformidades ou irregularidades praticadas pelo CONTRATADO e/ou UNIDADE EXECUTORA, salvo nos casos em que as falhas decorrerem de omissão de responsabilidade atribuída à CONTRATANTE.

5.1 No acompanhamento da execução do objeto serão verificados:

- I – A comprovação da boa e regular aplicação dos recursos, na forma da legislação aplicável;
- II – A compatibilidade entre a execução do objeto, o que foi estabelecido no plano de trabalho, os desembolsos e pagamentos, conforme os cronogramas apresentados;
- III – A regularidade das informações registradas pelo CONTRATADO na PLATAFORMA+BRASIL;
- IV – O cumprimento das metas do plano de trabalho nas condições estabelecidas;
- V – A conformidade financeira.

5.2 A CONTRATANTE comunicará ao CONTRATADO e/ou UNIDADE EXECUTORA quaisquer irregularidades decorrentes do uso dos recursos ou outras pendências de ordem técnica apurados durante a execução do instrumento, suspendendo o desbloqueio de recursos, ficando estabelecido o prazo de 30 (trinta) dias para saneamento ou apresentação de informações e esclarecimentos, podendo ser prorrogado por igual período.

5.3 A CONTRATANTE reportará decisão quanto à aceitação ou não das justificativas apresentadas e, se for o caso, realizará procedimento de apuração de dano ao erário, ensejando registro de inadimplência na PLATAFORMA+BRASIL e imediata instauração de Tomada de Contas Especial.

5.4 – A liberação dos recursos financeiros obedecerá ao cronograma de desembolso previsto no Plano de Trabalho e será realizada sob bloqueio, respeitando a disponibilidade financeira do Gestor do Programa e atendidas as exigências cadastrais vigentes.

5.4.1 - A liberação de recursos deverá ocorrer da seguinte forma:

- I – Para instrumentos enquadrados nos:
 - a) Níveis I e I-A, preferencialmente em parcela única; e
 - b) Níveis II e III, em no mínimo 3 (três) parcelas, sendo que a primeira não poderá exceder a 20% (vinte por cento) do valor global do instrumento.

- II - A liberação da primeira parcela ou parcela única ficará condicionada à:
 - a) Conclusão da análise técnica e aceite do processo licitatório pela CONTRATANTE;
 - b) Adimplência no CAUC do CONTRATADO que possui até 50.000 habitantes e que estava inadimplente no momento da assinatura do presente Contrato de Repasse, caso a operação seja vinculada ao exercício financeiro de 2018 ou 2019.

- III – Para a liberação das demais parcelas o CONTRATADO deverá estar em situação regular com a execução do Plano de Trabalho, com execução de no mínimo 70% das parcelas liberadas anteriormente.

5.4.2 – Não haverá a liberação da primeira parcela de recursos ao Contratado que possua instrumentos apoiados com recursos do Governo Federal sem execução financeira há mais de 180 dias.

5.5 - O cronograma de desembolso previsto no plano de trabalho deverá estar em consonância com as metas e fases ou etapas de execução do objeto do instrumento.

5.6 - Após a comprovação da homologação do processo licitatório pelo CONTRATADO, o cronograma de desembolso deverá ser ajustado em observação ao grau de execução estabelecido no referido processo licitatório.

5.7 – A autorização de desbloqueio dos recursos creditados na conta vinculada ocorrerá condicionada a:

- I - Emissão da autorização para início do objeto;
 - II - Apresentação do relatório de execução compatível com o cronograma de desembolso aprovado, devidamente atestado pela fiscalização do CONTRATADO e/ou UNIDADE EXECUTORA;
 - III – Atendimento ao disposto nos Artigos 52 e 54 da Portaria Interministerial MPDG/MF/CGU nº 424, de 30 de dezembro de 2016 e suas alterações;
 - IV - Comprovação financeira da etapa anterior pelo CONTRATADO e/ou UNIDADE EXECUTORA;
 - V – Apresentação do termo de recebimento provisório da intervenção, nos termos do art. nº 73, inciso I, alínea "a" da Lei 8.666, de 21 de junho de 1993, para o desbloqueio da última parcela de recursos;
- 5.7.1 - O servidor indicado pelo CONTRATADO responsável pelo acompanhamento e fiscalização da obra deverá assinar e carregar na PLATAFORMA+BRASIL o relatório de fiscalização referente a cada medição.

5.7.2 - O CONTRATADO deverá verificar se os materiais aplicados e os serviços realizados atendem aos requisitos de qualidade estabelecidos pelas especificações técnicas dos projetos de engenharia aceitos.

5.7.3 - A execução física será atestada conforme regramento disposto no Artigo 54 da Portaria Interministerial MPDG/MF/CGU nº 424, de 30 de dezembro de 2016 e suas alterações.

5.7.4 - A aferição da execução do objeto, suas metas e fases ou etapas será realizada por meio da verificação da compatibilidade entre o efetivamente executado e o pactuado no Plano de Trabalho.

5.8 - O instrumento será rescindido na hipótese de inexistência de execução financeira após 180 dias da liberação da primeira parcela ou sem comprovação da execução financeira por mais de 360 dias contados a partir do último desbloqueio de recursos.

5.9 - Os prazos de que tratam os itens 5.4.2 e 5.8 da Cláusula Quinta do presente Contrato de Repasse:

I - deverão ser suspensos nos casos em que a inexecução financeira for devida a atraso de liberação de parcelas pelo Concedente ou pela CONTRATANTE, ou nos casos em que a paralisação da execução se der por determinação judicial ou por recomendação ou determinação de órgãos de controle; e

II - poderão ser prorrogados, desde que sejam devidamente motivados, que não fique caracterizada culpa ou inércia do CONTRATADO, nos casos de que trata o inciso III do § 3º do art. 27 da Portaria Interministerial MPDG/MF/CGU nº 424, de 30 de dezembro de 2016 e suas alterações, e que seja autorizado pela CONTRATANTE.

5.10 - Cabe ao representante legal do CONTRATADO dar continuidade à execução dos Contratos de Repasse firmados pelos seus antecessores.

5.11 - A utilização de recursos do contrato de repasse para pagamento da remuneração variável, conforme previsto na Lei das Estatais (Lei nº 13.303, de 2016), é permitido somente nos casos em que os preços dos itens da Planilha Orçamentária do CTEF, aceita na VRPL - Verificação do Resultado do Processo Licitatório, correspondam aos limites máximos, incluindo a remuneração variável.

CLÁUSULA SEXTA - DA CLASSIFICAÇÃO ORÇAMENTÁRIA E FINANCEIRA DOS RECURSOS

6 - As despesas com a execução do objeto do presente Contrato de Repasse correrão à conta de recursos alocados nos respectivos orçamentos dos contratantes.

6.1 - A emissão do empenho plurianual, quando for o caso, ocorrerá de acordo com determinação específica do Gestor do Programa, com incorporação ao presente Contrato de Repasse mediante Apostilamento.

6.2 - A eficácia deste Instrumento está condicionada à validade dos empenhos, que é determinada por Instrumento legal, findo o qual, sem a total liberação dos recursos, o presente Contrato de Repasse fica automaticamente extinto.

6.2.1 - No caso de perda da validade dos empenhos por motivo de cancelamento de Restos a Pagar, o quantitativo físico-financeiro poderá ser reduzido até a etapa do objeto contratado que apresente funcionalidade.

CLÁUSULA SÉTIMA - DA EXECUÇÃO FINANCEIRA

7 - Os recursos somente poderão ser utilizados para pagamento de despesas constantes do Plano de Trabalho ou para aplicação no mercado financeiro, nas hipóteses previstas em lei ou na Portaria Interministerial MPDG/MF/CGU nº 424, de 30 de dezembro de 2016 e suas alterações, vedada sua utilização em finalidade diversa da pactuada neste Instrumento.

7.1 - A programação e a execução financeira deverão ser realizadas em separado, de acordo com a natureza e a fonte de recursos, se for o caso.

7.2 - Antes da realização de cada pagamento, o CONTRATADO e/ou UNIDADE EXECUTORA incluirá na PLATAFORMA+BRASIL, no mínimo, as seguintes informações:

- I - A destinação do recurso;
- II - O nome e CNPJ ou CPF do fornecedor, quando for o caso;
- III - O contrato a que se refere o pagamento realizado;
- IV - A meta, etapa ou fase do Plano de Trabalho relativa ao pagamento;
- V - Informações das notas fiscais ou documentos contábeis.

7.3 - Os pagamentos devem ser realizados mediante crédito na conta bancária de titularidade dos fornecedores e prestadores de serviços, facultada a dispensa deste procedimento nos casos citados abaixo, em que o crédito poderá ser realizado em conta bancária de titularidade do próprio CONTRATADO e/ou UNIDADE EXECUTORA, devendo ser registrado na PLATAFORMA+BRASIL o beneficiário final da despesa:

- a) Por ato da autoridade máxima do Gestor do Programa;
- b) No ressarcimento ao CONTRATADO e/ou UNIDADE EXECUTORA por pagamentos realizados às próprias custas decorrentes de atrasos na liberação de recursos pelo Gestor do Programa e em valores além da contrapartida pactuada.

7.3.1 – Excepcionalmente, poderá ser realizado, uma única vez no decorrer da vigência do presente Contrato de Repasse, pagamento a pessoa física que não possua conta bancária, desde que permitida a identificação do beneficiário pela CONTRATANTE, e observado o limite de R\$ 1.200,00 (um mil e duzentos reais) por fornecedor ou prestador de serviços.

7.4 – Os recursos transferidos pela CONTRATANTE não poderão ser utilizados para despesas efetuadas em período anterior ou posterior à vigência do presente Contrato de Repasse, permitindo o pagamento de despesas posteriormente desde que comprovadamente realizadas na vigência descrita no item VI das CONDIÇÕES GERAIS.

7.5 – Os recursos transferidos, enquanto não utilizados, serão aplicados em caderneta de poupança se o prazo previsto para sua utilização for igual ou superior a 1 mês, ou em fundo de aplicação financeira de curto prazo ou operação de mercado aberto lastreada em títulos da dívida pública federal, quando a sua utilização estiver prevista para prazo menor que 1 mês.

7.5.1 – A aplicação dos recursos, creditados na conta vinculada ao Contrato de Repasse, em fundo de curto prazo será automática, após assinatura pelo CONTRATADO e/ou UNIDADE EXECUTORA do respectivo Termo de Adesão ao fundo no ato de regularização da conta, ficando o CONTRATADO e/ou UNIDADE EXECUTORA responsável pela aplicação em caderneta de poupança por intermédio da PLATAFORMA+BRASIL, se o prazo previsto para utilização dos recursos transferidos for igual ou superior a 1 mês.

7.5.2 – Todos os rendimentos provenientes da aplicação dos recursos das contas vinculadas devem ser devolvidos à conta única do Tesouro ao final da execução do objeto contratado, devendo constar de demonstrativo específico que integrará a prestação de contas, vedada a sua utilização.

7.5.3 – Na ocorrência de perdas financeiras decorrentes da aplicação dos recursos, que comprometam a execução do objeto contratual, fica o CONTRATADO obrigado ao aporte adicional de contrapartida.

7.6 – Eventuais saldos financeiros verificados quando da conclusão, denúncia, rescisão ou extinção do Contrato de Repasse, inclusive os provenientes das receitas auferidas em aplicações financeiras, deverão ser restituídos integralmente à UNIÃO FEDERAL, no prazo improrrogável de 30 dias do evento, na forma indicada pela CONTRATANTE na época da restituição, sob pena de imediata instauração de Tomada de Contas Especial do responsável.

7.6.1 – Nos casos de descumprimento do prazo previsto no item 7.6, a CONTRATANTE solicitará à instituição financeira albergante da conta vinculada a devolução imediata dos saldos remanescentes à conta única do Tesouro Nacional.

7.7 – Deverão ser restituídos, ainda, todos os valores transferidos, acrescidos de juros legais e atualizados monetariamente, a partir da data do recebimento, na forma da legislação aplicável, nos seguintes casos:

- Quando não houver qualquer execução física referente ao objeto pactuado neste Instrumento nem utilização de recursos;
- Quando for executado parcialmente o objeto pactuado neste Instrumento;
- Quando não for apresentada, no prazo regulamentar, a respectiva prestação de contas parcial ou final;
- Quando os recursos forem utilizados em desconformidade com o pactuado neste Instrumento;
- Quando houver utilização dos valores resultantes de aplicações financeiras em desacordo com o estabelecido no item 7.5.2;
- Quando houver impugnação de despesas, se realizadas em desacordo com as disposições do contrato celebrado.

7.7.1 – Na hipótese prevista no item 7.7, alínea "a", os recursos que permaneceram na conta vinculada, sem terem sido desbloqueados em favor do CONTRATADO e/ou UNIDADE EXECUTORA, serão devolvidos acrescidos do resultado da aplicação financeira nos termos do item 7.5, no prazo de até 30 dias do vencimento da vigência do Contrato de Repasse.

7.7.2 – Na hipótese prevista no item 7.7, alínea "b", em que a parte executada apresente funcionalidade, a devolução dos recursos já creditados em conta e não aplicados no objeto do Plano de Trabalho, acrescidos do resultado da aplicação financeira nos termos do item 7.5, ocorrerá no prazo de até 30 dias do vencimento da vigência contratual.

7.7.3 – Na hipótese prevista no item 7.7, alínea "b", em que a parte executada não apresente funcionalidade, os recursos liberados devem ser devolvidos devidamente atualizados, conforme exigido para a quitação de débitos para com a Fazenda Nacional, com base na variação da Taxa Referencial do Sistema Especial de Liquidação e de Custódia – SELIC, acumulada mensalmente, até o último dia do mês anterior ao da devolução de recursos, acrescido a esse montante de 1% no mês de efetivação da devolução de recursos à conta única do Tesouro.

7.7.4 – Para aplicação dos itens 7.7.2 e 7.7.3, a funcionalidade da parte executada será verificada pela CONTRATANTE.

7.7.5 – Vencidos os prazos de devolução descritos nos itens 7.7.2 e 7.7.3, os valores devem ser devolvidos devidamente atualizados, conforme exigido para a quitação de débitos para com a Fazenda Nacional, com base na variação da Taxa Referencial do Sistema Especial de Liquidação e de Custódia – SELIC, acumulada mensalmente, até o último dia do mês anterior ao da devolução de recursos, acrescido a esse montante de 1% no mês de efetivação da devolução de recursos à conta única do Tesouro.

7.7.6 – Na hipótese prevista no item 7.7, alínea "c", os recursos devem ser devolvidos incluindo os rendimentos da aplicação no mercado financeiro, atualizados pela Taxa Referencial do Sistema Especial de Liquidação e de Custódia – SELIC.

7.7.7 – Na hipótese prevista no item 7.7, alínea "d", será instaurada Tomada de Contas Especial, além da devolução dos recursos liberados devidamente atualizados, conforme exigido para a quitação de débitos para com a Fazenda Nacional, com base na variação da Taxa Referencial do Sistema Especial de Liquidação e de Custódia – SELIC, acumulada mensalmente, até o último dia do mês anterior ao da devolução dos recursos, acrescido esse montante de 1% no mês de efetivação da devolução dos recursos à Conta Única do Tesouro Nacional.

7.8 – Para fins de efetivação da devolução dos recursos à União, a parcela de atualização referente à variação da SELIC será calculada proporcionalmente à quantidade de dias compreendida entre a data da liberação da parcela para o CONTRATADO e a data de efetivo crédito do montante devido na conta única do Tesouro.

CLÁUSULA OITAVA – DOS BENS REMANESCENTES AO TÉRMINO DA VIGÊNCIA CONTRATUAL

8 – Os bens remanescentes decorrentes do Contrato de Repasse serão de propriedade do CONTRATADO e/ou UNIDADE EXECUTORA, quando da sua extinção, desde que vinculados à finalidade a que se destinam.

CLÁUSULA NONA – DAS PRERROGATIVAS

9 – O Gestor do Programa é a autoridade competente para coordenar e definir as diretrizes do Programa, cabendo à CONTRATANTE o acompanhamento e avaliação das ações constantes no Plano de Trabalho.

9.1 – Sempre que julgar conveniente, o Gestor do Programa poderá promover visitas *in loco* com o propósito do acompanhamento e avaliação dos resultados das atividades desenvolvidas em razão do Contrato de Repasse, observadas as normas legais e regulamentares pertinentes ao assunto.

9.2 – É prerrogativa da União, por intermédio do Gestor do Programa e da CONTRATANTE, promover a fiscalização físico-financeira das atividades referentes ao Contrato de Repasse, bem como, conservar, em qualquer hipótese, a faculdade de assumir ou transferir a responsabilidade da execução do objeto, no caso de sua paralisação ou de fato relevante que venha a ocorrer.

9.3 – As informações relativas à celebração, execução, acompanhamento, fiscalização e de prestação de contas, inclusive àquelas referentes à movimentação financeira dos instrumentos, serão públicas, exceto nas hipóteses legais de sigilo fiscal e bancário e nas situações classificadas como de acesso restrito, consoante o ordenamento jurídico.

CLÁUSULA DÉCIMA – DOS DOCUMENTOS E DA CONTABILIZAÇÃO

10 – Obriga-se o CONTRATADO e/ou UNIDADE EXECUTORA a registrar, em sua contabilidade analítica, em conta específica do grupo vinculado ao ativo financeiro, os recursos recebidos da CONTRATANTE, tendo como contrapartida conta adequada no passivo financeiro, com subcontas identificando o Contrato de Repasse e a especificação da despesa.

10.1 – As faturas, recibos, notas fiscais e quaisquer outros documentos comprobatórios de despesas serão emitidos em nome do CONTRATADO e/ou UNIDADE EXECUTORA, devidamente identificados com o nome do Programa e o número do Contrato de Repasse, e mantidos em arquivo, em ordem cronológica, no próprio local em que forem contabilizados, à disposição dos órgãos de controle interno e externo, pelo prazo fixado no Contrato de Repasse.

10.1.1 – O CONTRATADO e/ou UNIDADE EXECUTORA deverá disponibilizar cópias dos comprovantes de despesas ou de outros documentos à CONTRATANTE sempre que solicitado.

CLÁUSULA DÉCIMA PRIMEIRA – DA PRESTAÇÃO DE CONTAS

11 – A Prestação de Contas referente aos recursos financeiros deverá ser apresentada à CONTRATANTE no prazo descrito no Item VI das CONDIÇÕES GERAIS.

11.1 – Quando a prestação de contas não for encaminhada no prazo fixado, a CONTRATANTE estabelecerá o prazo máximo de 45 dias para sua apresentação, ou recolhimento dos recursos, incluídos os rendimentos da aplicação no mercado financeiro, atualizados pela taxa SELIC.

11.2 – Caso o CONTRATADO e/ou UNIDADE EXECUTORA não apresente a prestação de contas nem devolva os recursos nos termos do item anterior, ao término do prazo estabelecido, a CONTRATANTE registrará a inexecução na PLATAFORMA+BRASIL por omissão do dever de prestar contas e comunicará o fato ao órgão de contabilidade analítica, para fins de instauração de Tomada de Contas Especial sob aquele argumento e adoção de outras medidas para reparação do dano ao erário, sob pena de responsabilização solidária.

11.3 – Cabe ao representante legal do CONTRATADO prestar contas dos recursos provenientes dos Contratos de Repasse firmados pelos seus antecessores.

11.3.1 – Na impossibilidade de atender ao disposto no item anterior, deve apresentar, à CONTRATANTE, e inserir na PLATAFORMA+BRASIL documento com justificativas que demonstrem o impedimento e as medidas adotadas para o resguardo do patrimônio público.

11.3.2 – Quando a impossibilidade de prestar contas decorrer de ação ou omissão do antecessor, o novo administrador solicitará a instauração de Tomada de Contas Especial.

11.3.3 – Os casos fortuitos ou de força maior que impeçam o CONTRATADO e/ou UNIDADE EXECUTORA de prestar contas dos recursos recebidos e aplicados ensejarão o envio de documentos e justificativas à CONTRATANTE, para análise e manifestação do Gestor do Programa.

CLÁUSULA DÉCIMA SEGUNDA – DO RECOLHIMENTO DE TARIFAS EXTRAORDINÁRIAS

12 – Haverá a cobrança de tarifa extraordinária do CONTRATADO e/ou UNIDADE EXECUTORA nos seguintes casos em que esse(s) der(em) causa:

Descrição	Valor Unitário – Nível I-A
Reanálise do Plano de Trabalho	R\$ 1.400,00
Verificação do Resultado do Processo Licitatório Inapta ou repetida	R\$ 3.000,00
Manutenção de contrato, cobrada mensalmente após 180 dias sem execução financeira	R\$ 1.000,00
Visita ou vistoria <i>in loco</i> em quantidade superior à prevista no Art. 54 da Portaria Interministerial MPDGMF/ CGU nº 424/2016 e suas alterações	R\$ 4.500,00
Reabertura de PCF ou TCE	R\$ 800,00
Alteração de cronograma	R\$ 1.700,00
Atualização de orçamento	R\$ 2.400,00
Exclusão de meta	R\$ 3.500,00
Ajustes no projeto	R\$ 0,00
Reprogramação de Remanescente de obra	R\$ 5.000,00
Inclusão de meta	R\$ 0,00
Alteração de escopo	R\$ 9.000,00

12.1 – Os valores dos serviços acima constam em tabela disponível em http://plataformamaisbrasil.gov.br/images/SEI_ME - 5470370 - Termo Aditivo ao Credenciamento.pdf.

12.2 – O comprovante de pagamento da tarifa extraordinária é apresentado à CONTRATANTE previamente à realização do serviço.

CLÁUSULA DÉCIMA TERCEIRA – DA AUDITORIA

13 – Os serviços de auditoria serão realizados pelos órgãos de controle interno e externo da União, sem elidir a competência dos órgãos de controle interno e externo do CONTRATADO e/ou UNIDADE EXECUTORA, em conformidade com o Capítulo VI do Decreto nº 93.872, de 23 de dezembro de 1986.

13.1 – É livre o acesso, a qualquer tempo, de servidores do Sistema de Controle Interno ao qual esteja subordinada a CONTRATANTE e do Tribunal de Contas da União a todos os atos e fatos relacionados direta ou indiretamente com o Instrumento pactuado, bem como aos locais de execução das obras, quando em missão de fiscalização ou auditoria.

13.2. Em sendo evidenciados pelos Órgãos de Controle ou Ministério Público vícios insanáveis que impliquem nulidade da licitação realizada, o CONTRATADO deverá adotar as medidas administrativas necessárias à recomposição do erário no montante atualizado da parcela já aplicada, o que pode incluir a reversão da aprovação da prestação de contas e a instauração de Tomada de Contas Especial, independentemente da comunicação do fato ao Tribunal de Contas da União e ao Ministério Público.

CLÁUSULA DÉCIMA QUARTA – DA IDENTIFICAÇÃO DAS OBRAS E DAS AÇÕES PROMOCIONAIS

14 – É obrigatória a identificação do empreendimento com placa segundo modelo fornecido pela CONTRATANTE, durante o período de duração da obra, devendo ser afixada no prazo de até 15 dias, contados a partir da autorização da CONTRATANTE para o início dos trabalhos, sob pena de suspensão da liberação dos recursos financeiros, observadas as limitações impostas pela Lei Eleitoral nº 9.504, de 30 de setembro de 1997.

14.1 – Em qualquer ação promocional relacionada com o objeto do Contrato de Repasse será obrigatoriamente destacada a participação da CONTRATANTE, do Gestor do Programa, bem como o objeto de aplicação dos recursos, observado o disposto no §1º do art. 37 da Constituição Federal, sob pena de suspensão da liberação dos recursos financeiros, observadas as limitações impostas pela Lei Eleitoral nº 9.504, de 30 de setembro de 1997.

CLÁUSULA DÉCIMA QUINTA – DA VIGÊNCIA

SAC CAIXA: 0800 726 0101 (informações, reclamações, sugestões e elogios)
Para pessoas com deficiência auditiva ou de fala: 0800 726 2492
Ouvidoria: 0800 725 7474
caixa.gov.br

15 – Este instrumento produzirá efeitos a partir da assinatura de todas as partes, sendo o início de sua vigência a data da última assinatura e o término de acordo com o prazo descrito no item VI das CONDIÇÕES GERAIS, possibilitada a sua prorrogação mediante Termo Aditivo e aprovação da CONTRATANTE, conforme o disposto no Art. 27, Inciso V e § 3º, da Portaria Interministerial MPDG/MF/CGU nº 424, de 30 de dezembro de 2016 e suas alterações.

CLÁUSULA DÉCIMA SEXTA – DA RESCISÃO E DA DENÚNCIA

16 – O Contrato de Repasse poderá ser denunciado por qualquer das partes e rescindido a qualquer tempo, ficando os partícipes responsáveis pelas obrigações assumidas na sua vigência, creditando-se-lhes, igualmente, os benefícios adquiridos no mesmo período, aplicando, no que couber, a Portaria Interministerial MPDG/MF/CGU nº 424, de 30 de dezembro de 2016 e suas alterações, e demais normas pertinentes à matéria.

16.1 – Constitui motivo para rescisão do Contrato de Repasse o descumprimento de qualquer das cláusulas pactuadas, particularmente quando constatada pela CONTRATANTE:

- I - A utilização dos recursos em desacordo com o Plano de Trabalho;
- II - A inexistência de execução financeira após 180 dias da liberação da primeira parcela ou após 360 dias do último desbloqueio de recursos, à exemplo do descrito na Cláusula Quinta, item 5.8, desde que não se enquadre nas hipóteses de suspensão ou de prorrogação do prazo, nos termos do item 5.9;
- III - A falsidade ou incorreção de informação de documento apresentado;
- IV - A verificação de qualquer circunstância que enseje a instauração de Tomada de Contas Especial;
- V - Não atendimento ao disposto no inciso XXX do item 2.2 do presente instrumento.

16.1.1 – A rescisão do Contrato de Repasse, na forma acima prevista e sem que tenham sido os valores restituídos à União Federal devidamente corrigidos, ensejará a instauração de Tomada de Contas Especial.

CLÁUSULA DÉCIMA SÉTIMA – DO PROVIMENTO JUDICIAL LIMINAR

17 – A existência de restrição do CONTRATADO e/ou UNIDADE EXECUTORA não foi considerada óbice à celebração do presente instrumento, em razão da decisão liminar concedida nos termos especificados no Contrato de Repasse, a qual autorizou a celebração deste instrumento, condicionada à decisão final.

17.1 – Ainda que posteriormente regularizada a restrição apontada no Contrato de Repasse, a desistência da ação ou a decisão judicial desfavorável ao CONTRATADO e/ou UNIDADE EXECUTORA implicará a desconstituição dos efeitos da respectiva liminar, com a rescisão do presente contrato e a devolução de todos os recursos que eventualmente tenha recebido, atualizados na forma da legislação em vigor.

CLÁUSULA DÉCIMA OITAVA – DA ALTERAÇÃO

18 – O presente Contrato de Repasse poderá ser alterado mediante proposta, devidamente formalizada e justificada, a ser apresentada à CONTRATANTE, em no mínimo 60 (sessenta) dias antes do término da vigência, vedada a alteração do objeto.

18.1 – A alteração do prazo de vigência do Contrato de Repasse, em decorrência de atraso na liberação dos recursos por responsabilidade do Gestor do Programa, será promovida “de ofício” pela CONTRATANTE, limitada ao período do atraso verificado, fazendo disso imediato comunicado ao CONTRATADO e/ou UNIDADE EXECUTORA.

18.2 – A alteração contratual referente ao valor do Contrato de Repasse será feita por meio de Termo Aditivo, ficando a majoração dos recursos de repasse sob decisão unilateral exclusiva do órgão responsável pela concepção da política pública em execução.

18.3 – São vedadas as alterações do objeto do Contrato de Repasse e da Contrapartida que resulta em valores inferiores ou superiores aos limites mínimos e máximos definidos na Lei de Diretrizes Orçamentárias.

CLÁUSULA DÉCIMA NONA – DAS VEDAÇÕES

19 – Ao CONTRATADO é vedado:

- I. Reformular os projetos de engenharia das obras e serviços já aceitos pela CONTRATANTE, inclusive para os casos em que tenha sido aplicada a Lei nº. 13.303, de 30 de junho de 2016;
- II. Realizar reprogramações decorrentes de ajustes ou adequações nos projetos de engenharia ou nos termos de referência de serviços de engenharia dos instrumentos enquadrados nos Níveis I e I-A, conforme o disposto no §4º e no §8º do Art. 6º da Portaria Interministerial MPDG/MF/CGU nº 424, de 30 de dezembro de 2016 e suas alterações;
- III. Realizar despesas a título de taxa de administração ou similar;
- IV. Pagar, a qualquer título, servidor ou empregado público, integrante de quadro de pessoal do órgão ou entidade pública da Administração Direta ou Indireta, salvo nas hipóteses previstas em leis federais específicas e na Lei de Diretrizes Orçamentárias;
- V. Utilizar, ainda que em caráter emergencial, os recursos para finalidade diversa da estabelecida no instrumento;

11

- VI. Realizar despesa em data anterior à vigência do instrumento;
- VII. Efetuar pagamento em data posterior à vigência do instrumento, salvo se o fato gerador da despesa tenha ocorrido durante a vigência do instrumento pactuado;
- VIII. Realizar despesas com taxas bancárias, multas, juros ou correção monetária, inclusive referentes a pagamentos ou recolhimentos fora dos prazos, exceto no que se refere às multas e aos juros decorrentes de atraso na transferência de recursos pela CONTRATANTE, e desde que os prazos para pagamento e os percentuais sejam os mesmos aplicados no mercado;
- IX. Transferir recursos para clubes, associações de servidores ou quaisquer entidades congêneres, exceto para creches e escolas para o atendimento pré-escolar, quando for o caso;
- X. Realizar despesas com publicidade, salvo a de caráter educativo, informativo ou de orientação social, da qual não constem nomes, símbolos ou imagens que caracterizem promoção pessoal e desde que previstas no plano de trabalho;
- XI. Pegar, a qualquer título, a empresas privadas que tenham em seu quadro societário servidor público da ativa ou empregado de empresa pública, ou de sociedade de economia mista, do órgão celebrante, por serviços prestados, inclusive consultoria, assistência técnica ou semelhantes;
- XII. Utilizar os recursos do presente Contrato de Repasse para construção de bem que desobedeça a Lei nº 6.454, de 1977;
- XIII. Aproveitar rendimentos dos recursos do Contrato de Repasse;
- XIV. Computar receitas oriundas dos rendimentos de aplicações no mercado financeiro como contrapartida;
- XV. Adotar o regime de execução direta;
- XVI. Utilizar licitação cujo edital tenha sido publicado antes da assinatura do presente Contrato de Repasse ou da emissão Laudo de Análise Técnica, que consubstancia a análise técnica de engenharia e a análise documental de objeto que envolva obra.
- XVII. Utilizar CTEF exclusivo para aquisição de equipamentos ou para execução de custo, que não atenda ao disposto no art. 50-A da Portaria Interministerial nº 424, de 30 de dezembro de 2016 e suas alterações.

CLÁUSULA VIGÉSIMA – DOS REGISTROS DE OCORRÊNCIAS E DAS COMUNICAÇÕES

20 – Os documentos instrutórios ou comprobatórios relativos à execução do Contrato de Repasse deverão ser apresentados em original ou em cópia autenticada.

20.1 – As comunicações de fatos ou ocorrências relativas ao Contrato serão consideradas como regularmente feitas se inseridas na PLATAFORMA+BRASIL ou entregues por carta protocolada, telegrama, fax ou correspondência eletrônica, com comprovante de recebimento, nos endereços descritos no item VIII das CONDIÇÕES GERAIS.

CLÁUSULA VIGÉSIMA PRIMEIRA – DO FORO

21 – Fica eleito o foro da Justiça Federal, descrito no item VII das CONDIÇÕES GERAIS, para dirimir os conflitos decorrentes deste Instrumento, com renúncia expressa de qualquer outro, por mais privilegiado que seja.

E, por estarem assim justos e pactuados firmam este Instrumento, que será assinado pelas partes, para que surta seus efeitos jurídicos e legais, em juízo e fora dele.

Assinatura da CONTRATANTE
Nome: MARCO AURÉLIO SIMÕES COELHO
CPF: 642.518.883-91

Assinatura do CONTRATADO
Nome: ALEXANDRE MAGNO PEREIRA GOMES
CPF: 937.553.923-72

Assinatura do Supervisor ou Coordenador (Contrato em Conformidade)
Nome: HUDSON NOGUEIRA ROCHA
CPF: 784.990.623-34



ESTADO DO MARANHÃO
PREFEITURA DE SÃO JOÃO DOS PATOS - MA
CNPJ Nº 06.089.668/0001-33

FOLHA Nº: 998
Nº PROC. 061101/2023



unicef

Processo Administrativo nº 061101/2023
TOMADA DE PREÇOS N.º 020/2023
TIPO: MENOR PREÇO GLOBAL
DATA: 12/12/2023
HORÁRIO: 10:00 HORAS

ANEXO II CARTA PROPOSTA

À
COMISSÃO PERMANENTE DE LICITAÇÃO
PREFEITURA MUNICIPAL DE SÃO JOÃO DOS PATOS - MA
REF.: TOMADA DE PREÇOS Nº 020/2023

Prezados Senhores,

A empresa com sede na cidade de estado do inscrita no CNPJ..... neste ato representada por abaixo assinado, propõe a PREFEITURA MUNICIPAL DE SÃO JOÃO DOS PATOS - MA sua proposta de preços para a Contratação de empresa para a prestação de serviços de Pavimentação de ruas nos povoados Burity Largo e Malhada da Areia zona rural no município de São João dos Patos/MA, conforme descritos abaixo:

- A) Preço Global: R\$ (.....)
- B) A validade da proposta é de: 60 (sessenta) dias
- C) Prazo total de execução: Conforme o cronograma, podendo ser prorrogado caso a administração julgue viável.
- D) Pagamento: deverá ser feito no prazo de até 30 (trinta) dias corridos, a partir da data de protocolo das respectivas medições.
- E) Dados bancários:
- F) Proposta de preços com valores e orçamentos: anexo a esta.

Cidade (UF), ____ de ____ de _____

(nome e assinatura do representante legal pela proponente)



ESTADO DO MARANHÃO
PREFEITURA DE SÃO JOÃO DOS PATOS - MA
CNPJ Nº 06.089.668/0001-33

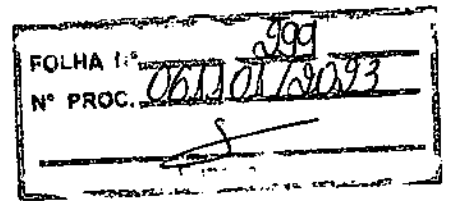

Processo Administrativo nº 061101/2023
TOMADA DE PREÇOS N.º 020/2023
TIPO: MENOR PREÇO GLOBAL
DATA: 12/12/2023
HORÁRIO: 10:00 HORAS

ANEXO III
MODELO DE CARTA CREDENCIAL PARA REPRESENTANTE

Cidade (UF), ___ de _____ de _____.

À
COMISSÃO PERMANENTE DE LICITAÇÃO - CPL
PREFEITURA MUNICIPAL DE SÃO JOÃO DOS PATOS - MA

REF.: TOMADA DE PREÇOS N.º 020/2023 - CPL

A empresa _____, CNPJ nº _____, com sede na _____, neste ato representado pelo(s) Sr.(a) _____ (diretores ou sócios, com qualificação completa nome, RG, CPF, nacionalidade, estado civil, profissão e endereço), pelo presente instrumento de mandato, nomeia e constitui, seu(s) Procurador(es) o Senhor(es) _____ (nome, RG, CPF, nacionalidade, estado civil, profissão e endereço), a quem confere(m) amplos poderes para, junto a Prefeitura Municipal de SÃO JOÃO DOS PATOS/MA, praticar os atos necessários à representação da outorgante na licitação na modalidade de TOMADA DE PREÇOS N.º 020/2023, usando dos recursos legais e acompanhando-os, conferindo-lhes, ainda, poderes para renunciar ao direito de interposição de recursos em qualquer fase da licitação, bem como assinar documentos, assinar ata, assinar contrato, assinar declarações pertinentes ao certame, recorrer da decisão, e praticar todos os demais atos inerentes ao certame e poderes especiais para ofertar proposta no caso de beneficiário da Lei Complementar nº 123/2006, alterada pela Lei Complementar nº 147/2014, declarar a intenção de interpor recurso, renunciar ao direito de interposição de recursos, transigir, desistir, firmar compromissos ou acordos, dando tudo por bom firme e valioso.

(local e data por extenso)

Atenciosamente,

(nome e assinatura do representante legal pela proponente)
(COM FIRMA RECONHECIDA EM CARTÓRIO)



ESTADO DO MARANHÃO
PREFEITURA DE SÃO JOÃO DOS PATOS - MA
CNPJ Nº 06.089.668/0001-33

FL. HA 1ª 300
Nº PROC. 061101/2023



Processo Administrativo nº 061101/2023
TOMADA DE PREÇOS N.º 020/2023
TIPO: MENOR PREÇO GLOBAL
DATA: 12/12/2023
HORÁRIO: 10:00 HORAS

ANEXO IV
MODELO DE DECLARAÇÃO DE INEXISTÊNCIA DE FATO
SUPERVENIENTE IMPEDITIVO DA HABILITAÇÃO

À PREFEITURA MUNICIPAL DE SÃO JOÃO DOS PATOS - MA
COMISSÃO PERMANENTE DE LICITAÇÃO

Prezados Senhores,

A firma estabelecida à
..... inscrita no CNPJ declara,
sob as penas da Lei, nos termos do parágrafo 2º do art. 32 da Lei n.º 8.666/93 que até
a presente data nenhum fato ocorreu que inabilite esta empresa, a participar da
TOMADA DE PREÇOS N.º 020/2023, garantindo-se pela autenticidade dos
documentos apresentados.

Cidade (UF), ___ de ___ de _____

Nome da empresa e do seu Representante Legal, com
a devida assinatura (sócio, proprietário ou procurador).



ESTADO DO MARANHÃO
PREFEITURA DE SÃO JOÃO DOS PATOS - MA
CNPJ Nº 06.089.668/0001-33

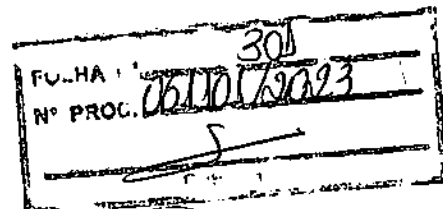

Processo Administrativo nº 061101/2023
TOMADA DE PREÇOS N.º 020/2023
TIPO: MENOR PREÇO GLOBAL
DATA: 12/12/2023
HORÁRIO: 10:00 HORAS

ANEXO V

MODELO DE DECLARAÇÃO DE NÃO EMPREGAR MENOR

CUMPRIMENTO DO DISPOSTO NO INCISO XXXIII DO ART. 7º DA CONSTITUIÇÃO FEDERAL

(Nome da Empresa), Inscrito no CNPJ Nº
....., por intermédio de seu representante legal
o(a) Sr(a), portador(a) da Carteira de
Identidade nº e do CPF Nº, DECLARA,
para fins do disposto no inciso V do art. 27 da Lei nº 8.666, de 21 de junho de 1993,
acrescido pela Lei nº 9.854, de 27 de outubro de 1999, que não emprega menor de
dezoito anos em trabalho noturno, perigoso ou insalubre e não emprega menor de
dezesesseis anos.

Ressalva: emprega menor, a partir de quatorze anos, na condição de aprendiz ().

Local e data

.....
(identificação e assinatura do representante legal)



ESTADO DO MARANHÃO
PREFEITURA DE SÃO JOÃO DOS PATOS - MA
CNPJ Nº 06.089.668/0001-33

FOLHA Nº	309
Nº PROC.	061101/2023



Processo Administrativo nº 061101/2023
TOMADA DE PREÇOS N.º 020/2023
TIPO: MENOR PREÇO GLOBAL
DATA: 12/12/2023
HORÁRIO: 10:00 HORAS

ANEXO VI MINUTA DO CONTRATO

**CONTRATO QUE ENTRE SI FAZEM A
PREFEITURA MUNICIPAL DE SÃO JOÃO
DOS PATOS - MA E A EMPRESA
..... PARA
A PRESTAÇÃO DE SERVIÇOS DE
PAVIMENTAÇÃO DE RUAS NOS
POVOADOS BURITI LARGO E
MALHADA DA AREIA ZONA RURAL NO
MUNICÍPIO DE SÃO JOÃO DOS
PATOS/MA.**

A PREFEITURA MUNICIPAL DE SÃO JOÃO DOS PATOS - MA, com sede à Av. Getúlio Vargas, 135, Centro - CEP: 65.665-000, São João dos Patos/MA, adiante denominada CONTRATANTE, inscrita no Cadastro Nacional de Pessoa Jurídica – CNPJ sob o n.º, neste ato representado pelo Prefeito Municipal o Sr., CPF, E C.I. nº SSP/MA e a empresa..... Estabelecida na, adiante denominada Contratada, inscrita no CNPJ sob o n.º, neste ato representado pelo Sr., com fundamento na Lei n.º 8.666, de 21/06/93, no no Edital de TOMADA DE PREÇOS n.º 020/2023, firmam o presente Contrato Administração de Empreitada, que passará a vigorar a partir de sua assinatura e será regido pelas cláusulas abaixo.

CLÁUSULA PRIMEIRA – DO OBJETO

1.1 - O objeto do presente contrato consiste na prestação de serviços de Pavimentação de ruas nos povoados Buriti Largo e Malhada da Areia zona rural no município de São João dos Patos/MA, de conformidade com as especificações e discriminações contidas nos projetos (ANEXO I).

CLÁUSULA SEGUNDA – DO VALOR

2.1 - O valor do contrato é de R\$ (..... por extenso.....).

2.2 - O pagamento será efetuado em parcelas, de acordo com as liberações do órgão financiador da obra e medições realizadas, no prazo de até 30 (trinta) dias consecutivos, contados da apresentação da nota fiscal/fatura respectiva, após medição e comprovação dos serviços efetivamente realizados, conforme boletim



ESTADO DO MARANHÃO
PREFEITURA DE SÃO JOÃO DOS PATOS - MA
CNPJ Nº 06.089.668/0001-33

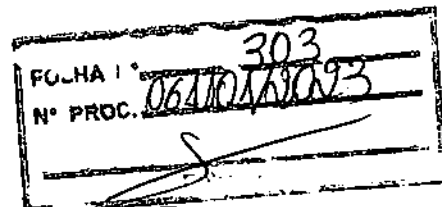

assinado pelo servidor designado para acompanhar e fiscalizar a execução do objeto desta licitação, desde que não haja fator impeditivo provocado pela CONTRATADA.

PARÁGRAFO PRIMEIRO - O pagamento da primeira medição só será efetuado com a apresentação da cópia da Anotação de Responsabilidade Técnica (ART) junto ao Conselho Regional de Engenharia, e Agronomia do Maranhão (CREA/MA) ou Conselho de Arquitetura e Urbanismo do Maranhão (CAU/MA), instalação da placa da obra e do Alvará de Construção, expedido pela Prefeitura Municipal de SÃO JOÃO DOS PATOS - MA.

PARÁGRAFO SEGUNDA – Nenhum pagamento será efetuado a CONTRATADA sem a devida comprovação da regularidade exigida na fase de habilitação da licitação.

PARÁGRAFO TERCEIRO - Caso o pagamento seja efetuado após 30 (trinta) dias consecutivos, contados da apresentação da nota fiscal e fatura, tendo a CONTRATANTE aceita a medição respectiva, fica esta obrigada a pagar multa de 0,02% (dois centésimos por cento) ao dia sobre o valor vencido.

PARÁGRAFO QUARTO - Os pagamentos serão efetuados mediante crédito no Banco _____, Agência nº _____ e conta nº _____.

CLÁUSULA TERCEIRA –DOS RECURSOS FINANCEIROS

3.1 - As despesas decorrentes deste Contrato correrão à conta de recursos advindos de Contrato de Repasse Nº 915812/2021/MDR/CAIXA celebrado com o MINISTERIO DO DESENVOLVIMENTO REGIONAL e contra partida do Município, da seguinte dotação orçamentária:

CONTRATO DE REPASSE Nº 915812/2021/MDR/CAIXA
Nota de Empenho nº 2021NE002420, emitida em 02/09/2021, no valor de R\$ 960.019,00 (novecentos e sessenta mil e dezenove reais), Unidade Gestora 175004, Gestão 00001.
Programa de Trabalho: 1524422177K660001.
Natureza da Despesa: 444042.

02 – PODER EXECUTIVO

0208 – SECRETARIA DE OBRAS E SERVIÇOS URBANOS

020800 - SECRETARIA DE OBRAS E SERVIÇOS URBANOS

15 – URBANISMO

15.451.0018 – PROMOÇÃO DA URBANIZAÇÃO E INFRAESTRUTURA BÁSICA

15.451.0018.1023.000 – PAVIMENTAÇÃO DE RUAS E AVENIDAS

4.4.90.51.00 – OBRAS E INSTALAÇÕES

CLÁUSULA QUARTA – DO PRAZO CONTRATUAL E PRORROGAÇÃO



ESTADO DO MARANHÃO
PREFEITURA DE SÃO JOÃO DOS PATOS - MA
CNPJ Nº 06.089.668/0001-33

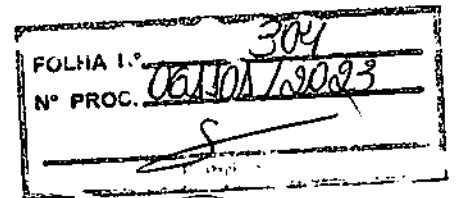

4.1 - O prazo máximo previsto para execução e conclusão das obras e serviços, objeto deste Contrato, serão de 04 (quatro) meses a ser contado a partir da emissão da Ordem de Serviço expedida pela Prefeitura.

4.2 - O prazo contratual poderá ser prorrogado, nas seguintes situações:

4.2.1 - A juízo da PREFEITURA MUNICIPAL DE SÃO JOÃO DOS PATOS - MA, através de justificativa fundamentada apresentada pela Contratada;

4.2.2 - Na ocorrência de quaisquer dos motivos, devidamente autuados em processo, citados no parágrafo primeiro, incisos I a VI, do artigo 57 da Lei 8666/93.

4.3 - A eventual reprovação das obras e serviços em qualquer fase de execução, não implicará em alterações de prazos, nem eximirá a contratada da penalização das multas contratuais.

4.4 - A vigência deste Contrato poderá ser prorrogada, no interesse da CONTRATANTE, mediante Termo Aditivo.

4.5 - Ocorrendo impedimento, paralisação ou sustação do Contrato, o cronograma de execução será prorrogado automaticamente por igual período.

CLÁUSULA QUINTA – DAS CONDIÇÕES DE EXECUÇÃO DAS OBRAS E SERVIÇOS

5.1 - A Contratada assumirá total responsabilidade pela boa execução e eficiência dos serviços, pelo fornecimento de equipamentos, materiais, mão-de-obra, assim como pelo cumprimento dos elementos técnicos recebidos, bem como por quaisquer danos decorrentes da realização destes serviços, causados à Prefeitura Municipal de SÃO JOÃO DOS PATOS - MA ou a terceiros, ficando ainda, responsável, na vigência do Contrato, pela guarda e vigilância da área do terreno onde se situa o objeto contratual.

5.2 - A Contratada se obriga a reparar, corrigir, remover, reconstruir ou substituir, às suas expensas, no total ou em parte, o objeto do Contrato onde se verificarem vícios, defeitos ou incorreções resultantes da execução dos materiais empregados. Também providenciará a remoção de resíduos, entulhos, etc., decorrentes da movimentação das obras, bem como a recuperação e reconformação de áreas danificadas pelo uso do solo ou jazidas de qualquer natureza. Serão ainda removidas construções e instalações provisórias de qualquer natureza que tenham sido efetuadas pela Contratada.



ESTADO DO MARANHÃO
PREFEITURA DE SÃO JOÃO DOS PATOS - MA
CNPJ Nº 06.089.668/0001-33

FOLHA Nº	305
Nº PROC.	061304/2023



5.3 - A Contratada não poderá subempreitar parte ou o total dos serviços a ela adjudicados, sem a anuência da Prefeitura Municipal De SÃO JOÃO DOS PATOS - MA.

5.4 - As obras e serviços deverão ser executados de acordo com as normas técnicas e especificações dos projetos, obedecendo às condições do Edital, como também deverão atender às normas, especificações e métodos da Associação Brasileira de Normas Técnicas - ABNT.

5.41 – Correrá à conta da Contratada a manutenção de placa de obra instalada.

5.5– Por intermédio de processo devidamente instruído serão admitidos **decréscimos** ou **acréscimos** de obras/serviços até o limite de **25% (vinte e cinco por cento)** do valor inicial do contrato, no caso de construção e/ou ampliação; e até o limite de **50% (cinquenta por cento)**, para acréscimos, também do valor inicial contratado, no caso particular de reforma e/ou adaptação de edificação.

b) Decréscimos de Serviços:

b.1) Se a **Contratada** já houver adquirido os materiais para aplicação nas obras/serviços, antes da **Ordem de Supressão**, serão pagos exclusivamente os valores dos materiais pelos preços de aquisição regularmente comprovados, devendo os mesmos serem recolhidos ao almoxarifado da PREFEITURA MUNICIPAL DE SÃO JOÃO DOS PATOS - MA.

b.2) Se a **Contratada** não se manifestar após a **Ordem de Supressão**, será deduzido dos pagamentos o valor dos serviços, conforme previsto na Planilha Orçamentária.

c) Acréscimos de Serviços:

Referem-se a serviços executados a maior, porém constante da Planilha Orçamentária, apresentada pela **Contratada**. Neste caso os preços serão aqueles previstos na mesma.

5.6 – A Contratada durante toda a execução do Contrato, deverá:

6.6.1 - Manter um (um) engenheiro como Responsável Técnico da Obra, com poderes de representá-la perante à FISCALIZAÇÃO DA PREFEITURA MUNICIPAL DE SÃO JOÃO DOS PATOS - MA.

5.6.1- Permitir e facilitar, a qualquer tempo, os trabalhos da Fiscalização, facultando o livre acesso ao local dos trabalhos, bem como aos depósitos, instalações e documentos pertinentes com o objeto contratado.



ESTADO DO MARANHÃO
PREFEITURA DE SÃO JOÃO DOS PATOS - MA
CNPJ Nº 06.089.668/0001-33

FOLHA Nº	306
Nº PROC.	061301/2013
Assinatura	S



CLÁUSULA SEXTA – DAS MEDIÇÕES DOS SERVIÇOS E DAS CONDIÇÕES DE PAGAMENTOS

6.1– Serão realizadas medições mensais pela Fiscalização da PREFEITURA MUNICIPAL DE SÃO JOÃO DOS PATOS - MA com o acompanhamento da Contratada, até o dia 10 (dez) de cada mês, as quais compreenderão, integralmente, os serviços realizados no mês imediatamente anterior.

6.2 - Os pagamentos serão feitos diretamente à contratada pela Contratante, mediante a apresentação de notas fiscais/faturas atestadas pela administração, referentes às obras executadas de acordo com o cronograma físico-financeiro aprovado.

CLÁUSULA SÉTIMA — DO REAJUSTAMENTO

7.1 – Os preços propostos pela Contratada não serão reajustados.

CLÁUSULA OITAVA – DA FISCALIZAÇÃO

8.1 – A execução das obras e serviços será acompanhada e fiscalizada diretamente pela Prefeitura Municipal de SÃO JOÃO DOS PATOS - MA.

8.2 – Caberá à Fiscalização verificar se no desenvolvimento dos trabalhos estão sendo cumpridos os termos de Contrato, os projetos, especificações e demais requisitos, bem como providenciar as medições dos serviços, autorizar substituição de materiais e alterações de projetos, assim como participar de todos os atos que se fizerem necessários para a fiel execução do objeto contratual.

CLÁUSULA NONA– DO RECEBIMENTO DO OBJETO CONTRATUAL

9.1 – O recebimento da obra/serviços dar-se-á da seguinte forma:

a) **Provisoriamente** através da Fiscalização designada para o acompanhamento dos serviços, mediante Termo circunstanciado, denominado **Termo de Recebimento Provisório de Obra/Serviço**, assinado pelas partes, em até 15 (quinze) dias da comunicação escrita da Contratada indicando que as obras e serviços estão concluídos. A critério da Prefeitura Municipal de SÃO JOÃO DOS PATOS - MA, o **Termo** poderá ser lavrado e assinado pelas partes, independente da comunicação da Contratada, desde que a Fiscalização verifique, de fato, a conclusão dos serviços e emita a última medição do objeto contratual.

b) **Definitivamente** através de Comissão designada pela Prefeitura Municipal de SÃO JOÃO DOS PATOS - MA, mediante Termo circunstanciado, denominado **Termo de Recebimento Definitivo de Obra/Serviço**, assinado pelas partes em prazo de até 15



ESTADO DO MARANHÃO
PREFEITURA DE SÃO JOÃO DOS PATOS - MA
CNPJ Nº 06.089.668/0001-33

FOLHA 1.º 307
N.º PROC. 061101/2013



(quinze) dias, contados da emissão do Termo Provisório, condicionado, entretanto, à adequação do objeto aos termos contratuais.

9.2 – Recebido o objeto contratual, a responsabilidade da Contratada pela qualidade, correção e segurança nos trabalhos, subsiste na forma da Lei.

PARÁGRAFO PRIMEIRO - O recebimento provisório ou definitivo não exclui a responsabilidade civil pela solidez e segurança da obra, nem ético-profissional pela perfeita execução do contrato.

PARÁGRAFO SEGUNDO - A Secretaria Municipal de Educação rejeitará no todo ou em parte, as obras e serviços executados em desacordo com os projetos e especificações técnicas do objeto deste Contrato.

CLÁUSULA DÉCIMA – DA RESCISÃO DO CONTRATO

10.1 – Constituem motivos para a rescisão deste Contrato:

- a) O não cumprimento de cláusulas contratuais, especificações, projetos ou prazos;
- b) O cumprimento irregular de cláusulas contratuais, especificações, projetos ou prazos;
- c) A lentidão do seu cumprimento, levando a contratante a comprovar a impossibilidade da conclusão dos serviços, no prazo estipulado;
- d) O atraso injustificado no início dos serviços;
- e) A paralisação dos serviços, sem justa causa e prévia comunicação à contratante;
- f) A subcontratação total ou parcial do seu objeto, a associação da contratada com outrem, a cessão ou transferência, total ou parcial, bem como a fusão, cisão ou incorporação;
- g) O desatendimento das determinações regulares emanadas por servidor ou comissão designada para acompanhar e fiscalizar a sua execução, assim como as da autoridade competente;
- h) O cometimento reiterado de faltas na sua execução, anotadas na forma do § 1º do art. 67 da lei federal nº 8.666/1993;
- i) A decretação de falência ou a instauração de insolvência civil;



ESTADO DO MARANHÃO
PREFEITURA DE SÃO JOÃO DOS PATOS - MA
CNPJ Nº 06.089.668/0001-33

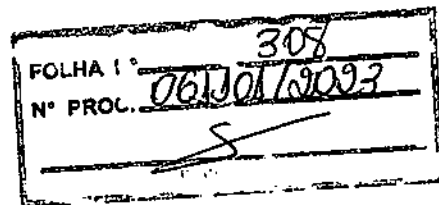

- j) A dissolução da contratada;
- k) A alteração social ou a modificação da finalidade ou da estrutura da contratada, que prejudiquem a execução deste contrato;
- l) Descumprimento do disposto no inciso v do art. 27 da lei federal nº 8.666/1993, sem prejuízo das sanções penais cabíveis;
- m) A ocorrência de caso fortuito ou de força maior, regularmente comprovada, impeditiva da execução do Contrato;
- n) Razões de interesse público, de alta relevância e amplo conhecimento, justificadas e determinadas pela máxima autoridade da esfera administrativa a que está subordinado a CONTRATANTE e exaradas no processo administrativo a que se refere o Contrato;
- o) A supressão, por parte da CONTRATANTE, acarretando modificação do valor inicial do Contrato além do limite permitido no § 1º do art. 65 da Lei Federal nº 8.666/1993, salvo as supressões resultantes de acordo celebrado entre os contratantes, nos termos do inciso II, § 2º do art. 65 da referida Lei;
- p) A suspensão de sua execução, por ordem escrita da CONTRATANTE, por prazo superior a 180 (cento e oitenta) dias, salvo em caso de calamidade pública, grave perturbação da ordem interna ou guerra, ou ainda por repetidas suspensões que totalizem o mesmo prazo, independentemente do pagamento obrigatório de indenizações pelas sucessivas e contratualmente imprevista desmobilizações e mobilizações e outras previstas, assegurado a CONTRATADA, nesses casos, o direito de optar pela suspensão do cumprimento das obrigações assumidas até que seja normalizada a situação;
- q) O atraso superior a 90 (noventa) dias dos pagamentos devidos pela CONTRATANTE decorrentes de serviços já executados, salvo em caso de calamidade pública, grave perturbação da ordem interna ou guerra, assegurado a CONTRATADA o direito de optar pela suspensão do cumprimento de suas obrigações até que seja normalizada a situação.

PARÁGRAFO PRIMEIRO - Os casos de rescisão contratual serão formalmente motivados nos autos do processo, assegurado o contraditório e a ampla defesa.

PARÁGRAFO SEGUNDO - A rescisão deste Contrato poderá ser:



ESTADO DO MARANHÃO
PREFEITURA DE SÃO JOÃO DOS PATOS - MA
CNPJ Nº 06.089.668/0001-33

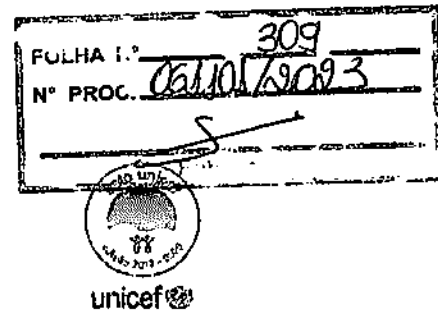

- a) determinada por ato unilateral e escrito da Administração nos casos enumerados nas alíneas "a" a "n" desta cláusula;
- b) amigável, por acordo entre as partes, reduzida a termo no processo da licitação, desde que haja conveniência para a CONTRATANTE;
- c) judicialmente, nos termos da legislação.

PARÁGRAFO TERCEIRO – Quando a rescisão ocorrer com base nas letras "m" a "q" desta cláusula, sem que haja culpa da CONTRATADA, será esta ressarcida dos prejuízos regularmente comprovados que houver sofrido, tendo ainda direito aos pagamentos devidos pela execução do Contrato até a data da rescisão.

PARÁGRAFO QUARTO - A rescisão por descumprimento das cláusulas contratuais acarretará a retenção dos créditos decorrentes do Contrato, até o limite dos prejuízos causados à CONTRATANTE, além das sanções previstas neste instrumento.

CLÁUSULA DÉCIMA PRIMEIRA – DO INADIMPLEMENTO E DAS SANÇÕES ADMINISTRATIVAS

11.1 - São motivos de inadimplemento e sanções administrativas na execução deste contrato:

PARÁGRAFO PRIMEIRO - O atraso injustificado no cumprimento do objeto sujeitará a CONTRATADA à multa de mora correspondente a 0,2% (dois décimos por cento) ao dia, sobre o valor global previsto no Contrato, enquanto perdurar o inadimplemento.

PARÁGRAFO SEGUNDO - Além da multa aludida no Parágrafo Primeiro, a CONTRATANTE poderá, garantida a prévia defesa, aplicar à CONTRATADA, na hipótese de inexecução total ou parcial do Contrato, as seguintes sanções:

- a) advertência;
- b) multa de 10% (dez por cento) sobre o valor do objeto do contrato, nos casos que ensejarem a sua rescisão determinada por ato unilateral e escrito da CONTRATANTE;
- c) suspensão temporária de participação em licitação e impedimento de contratar com a Administração, por prazo não superior a 02 (dois) anos;
- d) declaração de inidoneidade para licitar ou contratar com a administração pública, enquanto perdurarem os motivos determinantes da punição.



ESTADO DO MARANHÃO
PREFEITURA DE SÃO JOÃO DOS PATOS - MA
CNPJ Nº 06.089.668/0001-33

FOLHA 1ª 310
Nº PROC. 00101/20093



unicef

PARÁGRAFO TERCEIRO - As sanções previstas nas alíneas "a", "c", e "d" poderão ser aplicadas juntamente com a prevista na alínea "b" da Parágrafo Segundo.

PARÁGRAFO QUARTO - As sanções previstas nas alíneas "c" e "d" do Parágrafo Segundo poderão, também, ser aplicadas às empresas que, em razão de contratos regidos pela Lei Federal nº 8.666/1993:

- a) tenham sofrido condenação definitiva por praticarem, por meios dolosos, fraude fiscal no recolhimento de quaisquer tributos;
- b) tenham praticado atos ilícitos, visando a frustrar os objetivos da licitação;
- c) demonstrem não possuir idoneidade para contratar com a Administração em virtude de atos ilícitos praticados.

CLÁUSULA DÉCIMA SEGUNDA – DO REGIME DE EXECUÇÃO

12.1 – As obras e serviços serão executados no regime de **Empreitada por Preço Global**.

CLÁUSULA DÉCIMA TERCEIRA – DAS OBRIGAÇÕES DA CONTRATADA

13.1 - Além das disciplinadas no Edital e de outras decorrentes do cumprimento de normas regulamentares, são obrigações da **CONTRATADA**, sem que a elas se limite a sua responsabilidade:

1. Iniciar a execução dos serviços em até 05 (cinco) dias consecutivos, contados a partir da data de recebimento da Ordem de Execução de Serviço, expedida pela Secretaria Municipal de Educação.
2. Substituir ou afastar qualquer empregado por recomendação da **CONTRATANTE**, que comprovadamente causar embaraço a boa execução do objeto contratado;
3. Comparecer, sempre que solicitada, à sede da **CONTRATANTE**, em horário por esta estabelecido, a fim de receber instruções e acertar providências;
4. Obedecer as normas e especificações constantes do Edital e seus Anexos e respeitar rigorosamente as recomendações da Associação Brasileira de Normas Técnicas – **ABNT**;
5. Manter no local da obra o livro "Diário de Ocorrências", com todas as folhas devidamente numeradas e rubricadas pelo seu representante legal e pela fiscalização, que deverá ficar à disposição da fiscalização para anotação de todas as ocorrências;



ESTADO DO MARANHÃO
PREFEITURA DE SÃO JOÃO DOS PATOS - MA
CNPJ Nº 06.089.668/0001-33

FOLHA Nº 311
Nº PROC. 061501/2013



6. Reparar, corrigir, remover, reconstruir ou substituir, dentro do prazo estipulado pela fiscalização, os eventuais vícios, defeitos ou incorreções constatadas pela fiscalização nos serviços ou nos materiais e equipamentos empregados;
7. Indicar formalmente à fiscalização, no prazo de 05 (cinco) dias consecutivos a contar da assinatura do Contrato, o preposto que, uma vez aceito pela CONTRATANTE, a representará na execução do Contrato.
 - g.1) O preposto não poderá ser substituído sem prévia anuência da CONTRATANTE;
8. Permitir o livre exercício da fiscalização a técnicos designados pela CONTRATANTE;
9. Fazer prova perante a CONTRATANTE, do cumprimento de todas as suas obrigações trabalhistas, previdenciárias, assistenciais, securitárias e sindicais, decorrentes do presente Contrato, quando exigido;
10. Comparecer em juízo, na hipótese de qualquer reclamação trabalhista intentada contra a CONTRATANTE por empregado da CONTRATADA, reconhecendo sua verdadeira condição de empregadora e substituir a CONTRATANTE no processo até o final do julgamento, arcando com todas as despesas decorrentes de eventual condenação;
11. Fornecer, às suas expensas, os uniformes e materiais de proteção e segurança (equipamentos de proteção individual e coletivo), indispensáveis para a execução dos serviços que assim o exigirem, em quantidades compatíveis com o número de pessoas empregadas;
12. Comunicar à CONTRATANTE, imediatamente, qualquer ocorrência ou anormalidade que venha a interferir na execução dos serviços objetivados no presente instrumento;
13. Assumir a responsabilidade administrativa, civil e penal sobre danos eventualmente causados aos seus funcionários e a terceiros por culpa ou dolo.
14. Receber, conferir, guardar e zelar pelos bens que lhe forem confiados pela CONTRATANTE, os quais ficarão sob sua responsabilidade até o recebimento do objeto do Contrato;



ESTADO DO MARANHÃO
PREFEITURA DE SÃO JOÃO DOS PATOS - MA
CNPJ Nº 06.089.668/0001-33

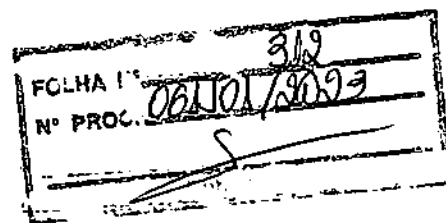

15. Assumir toda responsabilidade administrativa, civil e penal sobre danos eventualmente causados aos seus funcionários e por estes a terceiros, por culpa ou dolo;
16. Responsabilizar-se os custos referentes à aquisição e transporte de materiais e ferramentas necessários a execução dos serviços objeto deste Contrato;
17. Responsabilizar-se pelas despesas com transporte, alimentação e todos os outros encargos incidentes sobre a mão-de-obra utilizada para os serviços;
18. Remover do local dos serviços, as suas expensas, diariamente todos os expurgos provenientes dos serviços que realizar, independentemente da sua composição;
19. Responder por todos os encargos trabalhistas e previdenciários, bem como a obrigatoriedade na substituição de funcionários de férias ou afastado do serviço por qualquer motivo superior a 02 (dois) dias úteis;
20. Responsabilizar-se exclusivamente pelos salários, gratificações, encargos previdenciários e trabalhistas dos servidores alocados no Contrato;
21. Selecionar, recutar e contratar preferencialmente mão-de-obra local para o cumprimento do objeto deste Contrato, em seu nome e sob inteira responsabilidade, observando os princípios da eficiência e legalidade, bem como os requisitos de qualificação, obrigando-se a observar, rigorosamente, todas as prescrições relativas às leis trabalhistas, previdenciárias, assistenciais, securitárias e sindicais, sendo considerada, nesse particular, como única empregadora, tudo em respeito ao que preconiza o art. 71 da Lei Federal nº 8.666/1993 e fazer prova perante a CONTRATANTE, do cumprimento de todas estas obrigações, decorrentes do presente Contrato, quando exigido;
22. Registrar no Conselho Regional de Engenharia e Agronomia do Maranhão – CRE/MA ou no Conselho de Arquitetura e Urbanismo – CAU/MA, a Anotação de Responsabilidade Técnica – ART relativa ao objeto deste Contrato, sem ônus adicional para a CONTRATANTE.
23. Planejar previamente os serviços e as atividades programadas para que o trabalho se realize no menor prazo possível;
24. Remover todo material excedente de escavação, cuidando-se ainda que não seja conduzido para as bocas de lobo, causando seu entupimento (áreas urbanas).



ESTADO DO MARANHÃO
PREFEITURA DE SÃO JOÃO DOS PATOS - MA
CNPJ Nº 06.089.668/0001-33

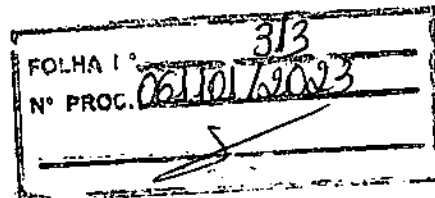

25. Evitar nas áreas de bota-fora, ou de empréstimos necessários à realização dos dispositivos, lançamentos de materiais de escavação que possam afetar o sistema de drenagem superficial.

26. A contratada não poderá transferir a terceiros, no todo ou em parte, o objeto do presente Contrato, sem prévia autorização da CONTRATANTE;

27. Manter durante a execução do contrato, todas as condições de habilitação exigidas na licitação.

13.2 Prefeitura Municipal de SÃO JOÃO DOS PATOS - MA se obriga a fornecer todo o projeto executivo, em tempo hábil, necessário à execução da obra/serviços, bem com todas as informações e instruções julgadas necessárias, quando solicitadas por escrito, em prazo não superior a 05 (cinco) dias úteis

CLÁUSULA DÉCIMA QUARTA – DAS OBRIGAÇÕES DA CONTRATANTE

14.1 Sem que a elas se limite sua responsabilidade, são as seguintes as obrigações da CONTRATANTE:

- a) Atestar os documentos fiscais pertinentes, quando comprovada a execução dos serviços, podendo recusar aqueles que não estejam de acordo com os termos deste Contrato;
- b) Acompanhar e fiscalizar a execução do objeto presente Contrato, através de gestor de contrato designado formalmente, sendo preferencialmente um servidor (um) agente ocupante de cargo efetivo do quadro permanente da Administração;
- c) Atestar os documentos fiscais pertinentes, quando comprovada a execução dos serviços, podendo recusar aqueles que não estejam de acordo com os termos deste Contrato;
- d) Notificar a CONTRATADA para a reparação, correção, remoção ou substituição, às suas expensas, no todo ou em parte, de situações em que se verifiquem vícios, defeitos ou incorreções, resultantes da execução dos serviços;
- e) Efetuar os pagamentos à CONTRATADA, de acordo com a forma e prazo estabelecidos neste instrumento, observando as normas administrativas e financeiras em vigor;



ESTADO DO MARANHÃO
PREFEITURA DE SÃO JOÃO DOS PATOS - MA
CNPJ Nº 06.089.668/0001-33

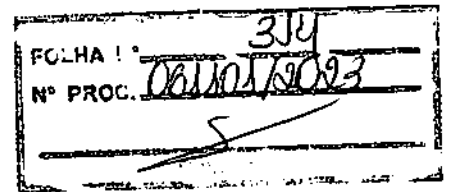

- f) Comunicar à CONTRATADA toda e qualquer ocorrência relacionada com a execução da obra;
- g) Prestar as informações e os esclarecimentos que venham a ser solicitados pelos empregados da CONTRATADA;
- h) Proceder às advertências, multas e demais cominações legais pelo descumprimento das obrigações assumidas pela CONTRATADA.

CLÁUSULA DÉCIMA QUINTA – DAS DISPOSIÇÕES GERAIS

15.1 – Integram ainda o Contrato, guardada a necessária conformidade, complementando o presente para todos os fins de direito, independentemente de transcrição, obrigando as partes em todos os seus termos:

- a) os documentos de Licitação, bem como a proposta Contratada;
- b) a Lei n.º 8.666 de 21/06/93;

CLÁUSULA DÉCIMA SEXTA– FORO

16.1 – Elegem as partes o Foro da cidade de SÃO JOÃO DOS PATOS - MA, com renúncia expressa a qualquer outro, para solução de quaisquer questões oriundas do presente contrato.

E por estarem justos e contratados, assinam o presente em 03 (três) vias de igual teor, os representantes da PREFEITURA MUNICIPAL DE SÃO JOÃO DOS PATOS - MA e da Contratada.

SÃO JOÃO DOS PATOS - MA, em de de .

CONTRATANTE

CONTRATADA

TESTEMUNHAS:

CPF

CPF



ESTADO DO MARANHÃO
PREFEITURA DE SÃO JOÃO DOS PATOS - MA
CNPJ Nº 06.089.668/0001-33

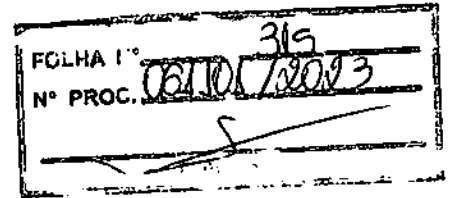

Processo Administrativo nº 061101/2023
TOMADA DE PREÇOS N.º 020/2023
TIPO: MENOR PREÇO GLOBAL
DATA: 12/12/2023
HORÁRIO: 10:00 HORAS

ANEXO VII

MODELO DE CAPA PARA ACOMPANHAR OS DOCUMENTOS DE HABILITAÇÃO E PROPOSTA

DOCUMENTOS DE HABILITAÇÃO

Em atendimento ao disposto no Edital da TOMADA DE PREÇOS nº 020/2023, apresentamos os documentos da habilitação da empresa abaixo identificada:

EMPRESA:
CNPJ

Documentos

- RELATIVA À HABILITAÇÃO JURÍDICA
- RELATIVA À REGULARIDADE FISCAL
- QUALIFICAÇÃO ECONÔMICO/FINANCEIRA:
- QUALIFICAÇÃO TÉCNICA
- DECLARAÇÕES



ESTADO DO MARANHÃO
PREFEITURA DE SÃO JOÃO DOS PATOS - MA
CNPJ Nº 06.089.668/0001-33

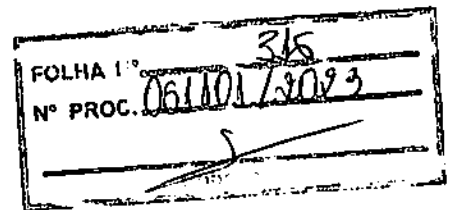

Processo Administrativo nº 061101/2023
TOMADA DE PREÇOS N.º 020/2023
TIPO: MENOR PREÇO GLOBAL
DATA: 12/12/2023
HORÁRIO: 10:00 HORAS

ANEXO VII

MODELO DE CAPA PARA ACOMPANHAR OS DOCUMENTOS DE HABILITAÇÃO E PROPOSTA

PROPOSTA DE PREÇOS

Em atendimento ao disposto no Edital da TOMADA DE PREÇOS nº 020/2023, apresentamos a proposta de preços da empresa abaixo identificada:

EMPRESA:
CNPJ

PROPOSTA

- CARTA DE APRESENTAÇÃO DA PROPOSTA
- PLANILHA COMPOSTA COM O QUANTITATIVO, VALORES UNITÁRIOS, VALORES TOTAIS E CONDIÇÕES.



ESTADO DO MARANHÃO
PREFEITURA DE SÃO JOÃO DOS PATOS - MA
CNPJ Nº 06.089.668/0001-33

FOLHA 1.º	3/4
Nº PROC.	061101/2023



Processo Administrativo nº 061101/2023
TOMADA DE PREÇOS N.º 020/2023
TIPO: MENOR PREÇO GLOBAL
DATA: 12/12/2023
HORÁRIO: 10:00 HORAS

ANEXO VIII

TERMO DE OPÇÃO E DECLARAÇÃO PARA MICROEMPRESA E EMPRESA DE PEQUENO PORTE

.....(nome / razão social)....., inscrita no CNPJ n.º, por intermédio de seu representante legal o(a) Sr.(a)....., portador da Carteira de Identidade n.ºe do CPF n.º, na Sessão Pública da **TOMADA DE PREÇOS Nº 020/2023** .

OPTA pelo tratamento diferenciado e favorecido estabelecido pela Lei Complementar 123, de 15 de dezembro de 2006, nos termos do art. 3.º, estando apta a usufruir do tratamento ali previsto e **DECLARA** ser: () Microempresa () Empresa de Pequeno Porte e não possuir nenhum dos impedimentos previstos no § 4º do artigo 3º da referida lei.

DECLARO ainda ter ciência que "A falsidade de declaração prestada objetivando os benefícios da Lei Complementar nº 123/06, caracterizará o crime de que trata o Art. 299 do Código Penal, sem prejuízo do enquadramento em outras figuras penais e das sanções administrativas previstas na Lei 8.666/93".

Local e data: _____

Nome Completo do Proprietário ou Representante Legal e Qualificação na Empresa

CARIMBO CNPJ:



ESTADO DO MARANHÃO
PREFEITURA DE SÃO JOÃO DOS PATOS - MA
CNPJ Nº 06.089.668/0001-33

FOLHA 1º 318
Nº PROC. 061101/2023



Processo Administrativo nº 061101/2023
TOMADA DE PREÇOS N.º 020/2023
TIPO: MENOR PREÇO GLOBAL
DATA: 12/12/2023
HORÁRIO: 10:00 HORAS

ANEXO IX

DECLARAÇÃO DE LOCALIZAÇÃO E FUNCIONAMENTO (COM FOTOS)

À PREFEITURA MUNICIPAL DE SÃO JOÃO DOS PATOS - MA
TOMADA DE PREÇOS N.º 020/2023

Declaro, sob as penalidades da lei, que a empresa _____
CNPJ nº _____, está localizada e em pleno funcionamento no endereço
abaixo,

sendo o local adequado e compatível para o cumprimento do objeto, conforme fotos
em anexo do prédio e suas instalações.

Declaro ainda que a empresa dispõe de escritório dotado de instalações,
recursos humanos e mobiliários pertinentes as suas atividades.

LOCALIZAÇÃO DA EMPRESA:

ENDEREÇO: _____

CIDADE/ESTADO: _____

CEP: _____

TELEFONE: _____

PONTOS DE REFERÊNCIA

DA DIREITA: _____

DA ESQUERDA: _____

FRENTE: _____

Nome da empresa e do seu Representante Legal, com
a devida assinatura (sócio, proprietário ou procurador).

* esta declaração deverá vir acompanhada de pelo menos 03(três) fotos compreendo:
faixada, escritório e demais instalações.

Processo Administrativo nº 061101/2023



ESTADO DO MARANHÃO
PREFEITURA DE SÃO JOÃO DOS PATOS - MA
CNPJ Nº 06.089.668/0001-33

FOLHA 1ª 319
Nº PROC. 061301/2023



TOMADA DE PREÇOS N.º 020/2023
TIPO: MENOR PREÇO GLOBAL
DATA: 12/12/2023
HORÁRIO: 10:00 HORAS

**ANEXO IX – RELAÇÃO DE COMPROMISSO(S) ASSUMIDOS(S)
[PAPEL TIMBRADO DA LICITANTE]**

A

**PREFEITURA MUNICIPAL DE SÃO JOÃO DOS PATOS - MA
Ref.: TOMADA DE PREÇOS N.º 020/2023**

[identificação completa da licitante] _____ inscrito no CNPJ nº _____ por intermédio de seu representante legal o(a) Sr(a) _____, portador(a) da Carteira de Identidade nº _____ e do CPF nº _____, **DECLARA** para fins de participação na **TOMADA DE PREÇOS nº 020/2023** que possui em vigor os contratos abaixo relacionados:

CONTRATANTE:		FONE:
OBJETO:	DATA DE INÍCIO:	PREVISÃO DE CONCLUSÃO:
VALOR GLOBAL + ADITIVOS:	VALOR EXECUTADO:	SALDO:

CONTRATANTE:		FONE:
OBJETO:	DATA DE INÍCIO:	PREVISÃO DE CONCLUSÃO:
VALOR GLOBAL + ADITIVOS:	VALOR EXECUTADO:	SALDO:

CONTRATANTE:		FONE:
OBJETO:	DATA DE INÍCIO:	PREVISÃO DE CONCLUSÃO:
VALOR GLOBAL + ADITIVOS:	VALOR EXECUTADO:	SALDO:

OBS: A licitante deve informar todos os contratos em execução.

() Declaramos não possuir em vigor contrato(s) que importe (m) na diminuição da capacidade operativa ou absorção da disponibilidade financeira desta Empresa.

(data)

.....
(representante legal)

Observações:

- Emitir em papel que identifique a licitante.
- A licitante deverá apresentar uma via dentro do Envelope nº 01 – DOCUMENTAÇÃO



ESTADO DO MARANHÃO
PREFEITURA DE SÃO JOÃO DOS PATOS - MA
CNPJ Nº 06.089.668/0001-33

FOLHA 1ª	390
Nº PROC.	061101/2023



Processo Administrativo nº 061101/2023
TOMADA DE PREÇOS N.º 020/2023
TIPO: MENOR PREÇO GLOBAL
DATA: 12/12/2023
HORÁRIO: 10:00 HORAS

ANEX X

DECLARAÇÃO DE CONHECIMENTO DO LOCAL A SER REALIZADA A OBRA

A
APREFEITURA MUNICIPAL DE SÃO JOÃO DOS PATOS/MA
Ref.: TOMADA DE PREÇOS Nº 020/2023

A empresa, inscrita no CNPJ nº, por intermédio de seu representante legal, o(a) Sr(a), portador(a) da Carteira de Identidade nº, e do CPF nº, e o Senhor responsável técnico da referida empresa, DECLARAMOS conhecer o local a ser executada a obra bem como todos os aspectos que possam influir direta ou indiretamente na execução dos serviços.

Declaramos, ainda, sob as penalidades da lei, de que temos pleno conhecimento das condições e peculiaridades inerentes à natureza dos trabalhos, assumindo total responsabilidade por esse fato e informamos que não utilizaremos para qualquer questionamento futuro que ensejam avenças técnicas ou financeiras, isentando a PREFEITURA MUNICIPAL DE SÃO JOÃO DOS PATOS/MA, de qualquer reclamação e/ou reivindicação de nossa parte.

..... (data)

.....
(Representante Legal)

.....
(Engenheiro responsável)

Observações:

- Emitir em papel que identifique a licitante.
- A licitante deverá apresentar uma via dentro do envelope nº 01 - DOCUMENTAÇÃO.



ESTADO DO MARANHÃO
PREFEITURA DE SÃO JOÃO DOS PATOS - MA
CNPJ Nº 06.089.668/0001-33

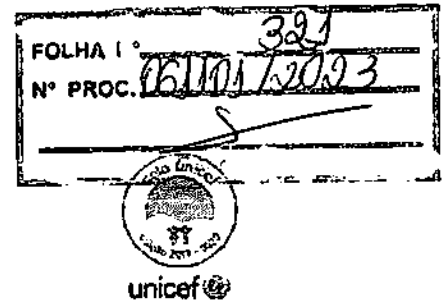

Processo Administrativo nº 081101/2023
TOMADA DE PREÇOS N.º 020/2023
TIPO: MENOR PREÇO GLOBAL
DATA: 12/12/2023
HORÁRIO: 10:00 HORAS

ANEXO XI
DECLARAÇÃO DE RESPONSÁVEL TÉCNICO
[PAPEL TIMBRADO DA LICITANTE]

A
PREFEITURA MUNICIPAL DE SÃO JOÃO DOS PATOS - MA
Ref.: TOMADA DE PREÇOS Nº 020/2023

[identificação completa do representante da licitante], representante devidamente constituído da empresa [identificação completa da licitante] declara, em atendimento à condição prevista no Edital da Licitação **TOMADA DE PREÇOS nº 020/2023** que o(a) Sr(a) _____, portador(a) do CPF(MF) nº _____ e inscrito(a) no CREA ou CAU/___ sob o nº _____ é o(a) nosso(a) indicado(a) como Responsável Técnico para acompanhar a execução da obra, objeto da licitação em apreço.

Local e data

Assinatura e carimbo

Observações:

- Emitir em papel que identifique a licitante.
- A licitante deverá apresentar uma via dentro do envelope nº 01 - DOCUMENTAÇÃO.



ESTADO DO MARANHÃO
PREFEITURA DE SÃO JOÃO DOS PATOS - MA
CNPJ Nº 06.089.668/0001-33

FOLHA: 329
Nº PROC. 061101/2023



Processo Administrativo nº 061101/2023
TOMADA DE PREÇOS N.º 020/2023
TIPO: MENOR PREÇO GLOBAL
DATA: 12/12/2023
HORÁRIO: 10:00 HORAS

ANEXO XII
DECLARAÇÃO DE ELABORAÇÃO INDEPENDENTE DA PROPOSTA
[PAPEL TIMBRADO DA LICITANTE]

A
PREFEITURA MUNICIPAL DE SÃO JOÃO DOS PATOS - MA
Ref.: TOMADA DE PREÇOS N.º 020/2023

[identificação completa do representante da licitante], como representante devidamente constituído de [identificação completa da licitante] doravante denominado Licitante, para fins do disposto no Edital da Licitação TOMADA DE PREÇOS n.º 020/2023 declara, sob as penas da lei, em especial o art. 299 do Código Penal Brasileiro, que:

- a) A proposta que estamos apresentando para participar da Licitação TOMADA DE PREÇOS N.º 020/2023, foi elaborada de maneira independente pelo licitante, e que o conteúdo da proposta anexa não foi, no todo ou em parte, direta ou indiretamente, informado, discutido ou recebido de qualquer outro participante potencial ou de fato da referida licitação, por qualquer meio ou por qualquer pessoa;
- b) A intenção de apresentar a proposta elaborada para participar da Licitação TOMADA DE PREÇOS N.º 020/2023, não foi informada, discutida ou recebida de qualquer outro participante potencial ou de fato da referida licitação, por qualquer meio ou por qualquer pessoa;
- c) Que não tentou, por qualquer meio ou por qualquer pessoa, influir na decisão de qualquer outro participante potencial ou de fato da Licitação TOMADA DE PREÇOS N.º 020/2023 quanto a participar ou não da referida licitação;
- d) Que o conteúdo da proposta que estamos apresentando para participar da Licitação TOMADA DE PREÇOS N.º 020/2023, não será, no todo ou em parte, direta ou indiretamente, comunicado ou discutido com qualquer outro participante potencial ou de fato da referida licitação antes da adjudicação do seu objeto;



ESTADO DO MARANHÃO
PREFEITURA DE SÃO JOÃO DOS PATOS - MA
CNPJ Nº 06.089.668/0001-33



e) Que o conteúdo da proposta apresentada para participar da Licitação **TOMADA DE PREÇOS Nº 020/2023** não foi, no todo ou em parte, direta ou indiretamente, informado a, discutido com ou recebido de qualquer integrante do **PREFEITURA MUNICIPAL DE SÃO JOÃO DOS PATOS - MA** antes da abertura oficial das propostas; e

f) Que está plenamente ciente do teor e da extensão desta declaração e que detém plenos poderes e informações para firmá-la.

_____, em ___ de _____ de _____

[REPRESENTANTE LEGAL DO LICITANTE, COM IDENTIFICAÇÃO COMPLETA]

Observações:

- Emitir em papel que identifique a licitante.
- A licitante deverá apresentar uma via dentro do Envelope nº 01 - DOCUMENTAÇÃO.



ESTADO DO MARANHÃO
PREFEITURA DE SÃO JOÃO DOS PATOS - MA
CNPJ Nº 06.089.668/0001-33

FOLHA 1ª	394
Nº PROC.	061101/2023



Processo Administrativo nº 061101/2023
TOMADA DE PREÇOS N.º 020/2023
TIPO: MENOR PREÇO GLOBAL
DATA: 12/12/2023
HORÁRIO: 10:00 HORAS

ANEXO XIII

MODELO DE TERMO DE RECEBIMENTO PROVISÓRIO

A Prefeitura Municipal de SÃO JOÃO DOS PATOS - MA, por intermédio do servidor abaixo assinado, responsável pelo acompanhamento e fiscalização, designado pelo autoridade competente, tendo constatado a conclusão da obra/serviço de engenharia de _____, para posterior verificação de sua conformidade com as especificações estabelecidas na licitação em epígrafe, expede o presente TERMO DE RECEBIMENTO PROVISÓRIO, de acordo com o que dispõe a alínea "a" do inciso I do Art. 73 da Lei Federal n.º 8666/1993.

SÃO JOÃO DOS PATOS - MA, ___ de _____ de 2___

servidor responsável pela fiscalização da obra
CREA-MA _____

autoridade competente

XXXXXXXXXXXXXXXX
representante legal da CONTRATADA



ESTADO DO MARANHÃO
PREFEITURA DE SÃO JOÃO DOS PATOS - MA
CNPJ Nº 06.089.668/0001-33

FOLHA : 329
Nº PROC. 061101/2023



Processo Administrativo nº 061101/2023
TOMADA DE PREÇOS N.º 020/2023
TIPO: MENOR PREÇO GLOBAL
DATA: 12/12/2023
HORÁRIO: 10:00 HORAS

ANEXO XIX

MODELO DE TERMO DE RECEBIMENTO DEFINITIVO

A Prefeitura Municipal de SÃO JOÃO DOS PATOS - MA, por intermédio do servidor abaixo assinado, designado pela autoridade competente, tendo constatado a conformidade da obra/serviço de engenharia de _____, com as especificações estabelecidas no processo licitatório, expede o presente **TERMO DE RECEBIMENTO DEFINITIVO** de acordo com o que dispõe a alínea "b" do inciso I do Art. 73 da Lei Federal nº 8666/1993.

Este Termo não exclui a responsabilidade civil da CONTRATADA pela solidez e segurança da obra, nos limites estabelecidos em lei.

SÃO JOÃO DOS PATOS - MA, ____ de _____ d e 2 ____

servidor responsável pela fiscalização da obra
CREA-MA _____

autoridade competente

XXXXXXXXXXXX
representante legal da CONTRATADA



ESTADO DO MARANHÃO
PREFEITURA DE SÃO JOÃO DOS PATOS - MA
CNPJ Nº 06.089.668/0001-33

FOLHA: 396
Nº PROC. 061101/2023



Processo Administrativo nº 061101/2023
TOMADA DE PREÇOS N.º 020/2023
TIPO: MENOR PREÇO GLOBAL
DATA: 12/12/2023
HORÁRIO: 10:00 HORAS

ANEXO XV

CADERNO DE RELEVÂNCIAS DOS SERVIÇOS

COMPROVAÇÃO DA CAPACITAÇÃO TÉCNICO-PROFISSIONAL ITENS DE MAIOR RELEVÂNCIA		
ITEM	DESCRIÇÃO	UN
1.00	EXECUÇÃO DE PAVIMENTO EM PARALELEPÍEDOS, REJUNTAMENTO COM ARGAMASSA NO TRAÇO 1:3 (CIMENTO E AREIA).	M ²
2.00	EXECUÇÃO DE PASSEIO (CALÇADA) OU PISO DE CONCRETO COM CONCRETO MOLDADO "IN LOCO", USINADO, ACABAMENTO CONVENCIONAL, ESPESSURA 6 CM, ARMADO	M ²
3.00	ASSENTAMENTO DE GUIA (MEIO-FIO) EM TRECHO RETO, CONFECCIONADA EM CONCRETO PRÉ-FABRICADO, DIMENSÕES 100 CM X 15 CM X 13 CM X 30 CM (COMPRIMENTO X BASE INFERIOR X BASE SUPERIOR X ALTURA)	M
4.00	EXECUÇÃO DE SARJETA DE CONCRETO USINADO, MOLDADA "IN LOCO" EM TRECHO RETO, 30 CM BASE X 10 CM ALTURA.	M



ESTADO DO MARANHÃO
PREFEITURA DE SÃO JOÃO DOS PATOS - MA
CNPJ Nº 06.089.668/0001-33

FOLHA 1
Nº PROC. 061101/2013
397



Comprovação da capacitação técnico-operacional: ITENS DE MAIOR RELEVÂNCIA				
ITEM	DESCRIÇÃO	UN	TOTAL	EXIGIDO (50%)
1.00	EXECUÇÃO DE PAVIMENTO EM PARALELEPÍPEDOS, REJUNTAMENTO COM ARGAMASSA NO TRAÇO 1:3 (CIMENTO E AREIA).	M ²	6.000,00	3.000,00
2.00	EXECUÇÃO DE PASSEIO (CALÇADA) OU PISO DE CONCRETO COM CONCRETO MOLDADO "IN LOCO", USINADO, ACABAMENTO CONVENCIONAL, ESPESSURA 6 CM, ARMADO	M ²	2.673,12	1.336,56
3.00	ASSENTAMENTO DE GUIA (MEIO-FIO) EM TRECHO RETO, CONFECCIONADA EM CONCRETO PRÉ-FABRICADO, DIMENSÕES 100 CM X 15 CM X 13 CM X 30 CM (COMPRIMENTO X BASE INFERIOR X BASE SUPERIOR X ALTURA)	M	2.000,00	1.000,00
4.00	EXECUÇÃO DE SARJETA DE CONCRETO USINADO, MOLDADA "IN LOCO" EM TRECHO RETO, 30 CM BASE X 10 CM ALTURA.	M	2.000,00	1.000,00